

**DET.A**

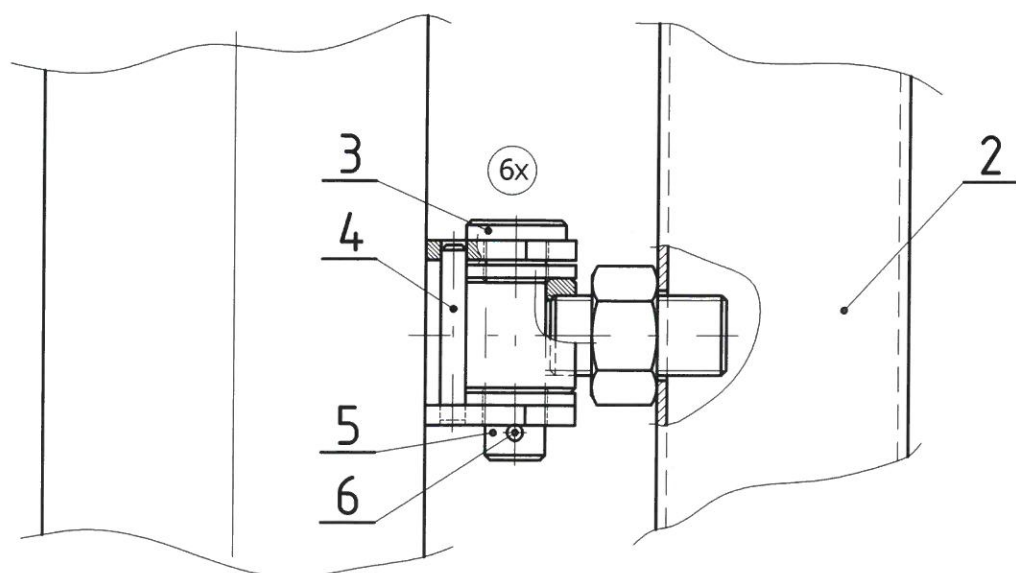

										11
13	DESKA	P15 - 60 x 1795	DŘEVO						HMOTNOST NEZAPOČÍTÁNA	10
26	DESKA	P15 - 60 x 835	DŘEVO						HMOTNOST NEZAPOČÍTÁNA	9
										8
5	KOLÍK			1.4301	0,27	1,35			F SV 0006	7
6	ZÁVLAČKA			1.4301	0,002	0,01				6
6	ČEP			1.4301	0,2	1,2			F SV 0005	5
6	ÚCHYT			1.4301	0,2	1,2			F SV 0004	4
6	PANT				0,25	1,5			F SV 0003	3
1	RÁM 2			1.4301		23,5			F SV 0002	2
1	RÁM 1			1.4301		16,3			F SV 0001	1
Poč. kusů	Název - rozměr	Polotovary	Materiál konečný	Materiál výchozí	1ks Hmotnost	Celkem Hm.	Hrubá hm.		Číslo výkresu	Poz.

Poznámka: VODOROVNÉ LATĚ Celková čistá hmotnost: **45,0 kg**

Měřítko: 1:15 Kreslil: Ing. Prax Č. originálu: *[Signature]*  
 Kontroloval: *[Signature]* dne: 07/14  
 Schválil: *[Signature]*

Změna: \_\_\_\_\_ Datum: \_\_\_\_\_ Podpis: \_\_\_\_\_ Druh změny: \_\_\_\_\_

Starý výkres: \_\_\_\_\_ Nový výkres: \_\_\_\_\_  
 Číslo výkresu: **F SV 0010**  
 Počet listů: \_\_\_\_\_ List: **A**

**Ontana** VÝROBA ZAŘÍZENÍ PRO ČISTÍRNÝ ODPADNÍCH VOD  
 Typ: \_\_\_\_\_ Skupina: \_\_\_\_\_  
 Název: **BRÁNA**

# DET.POZ 3

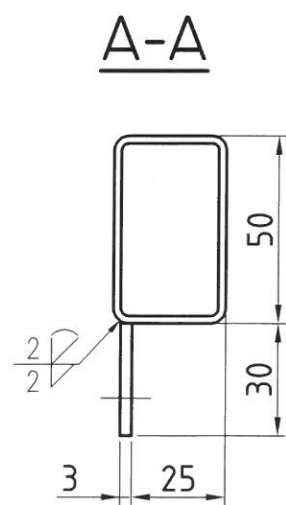
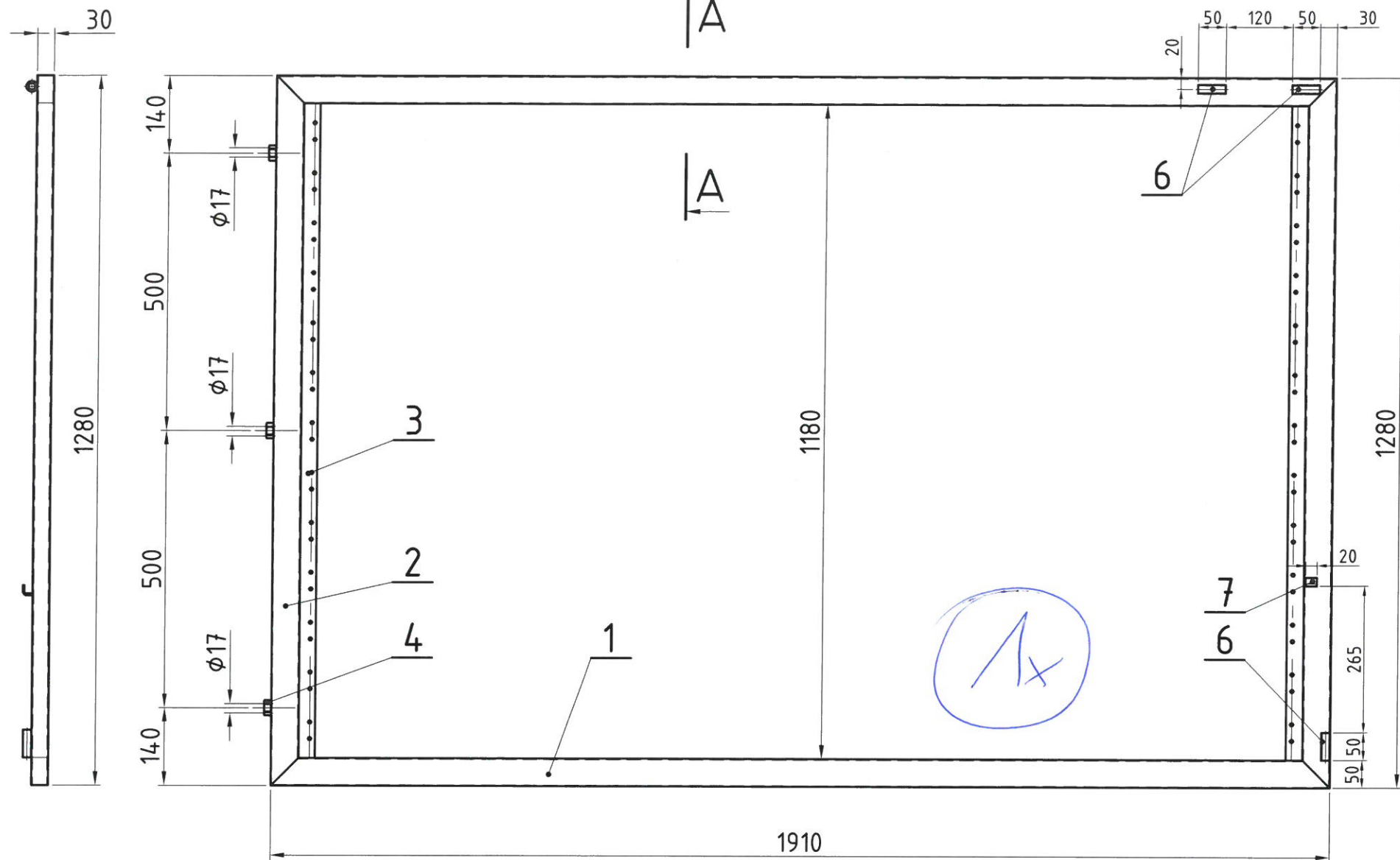
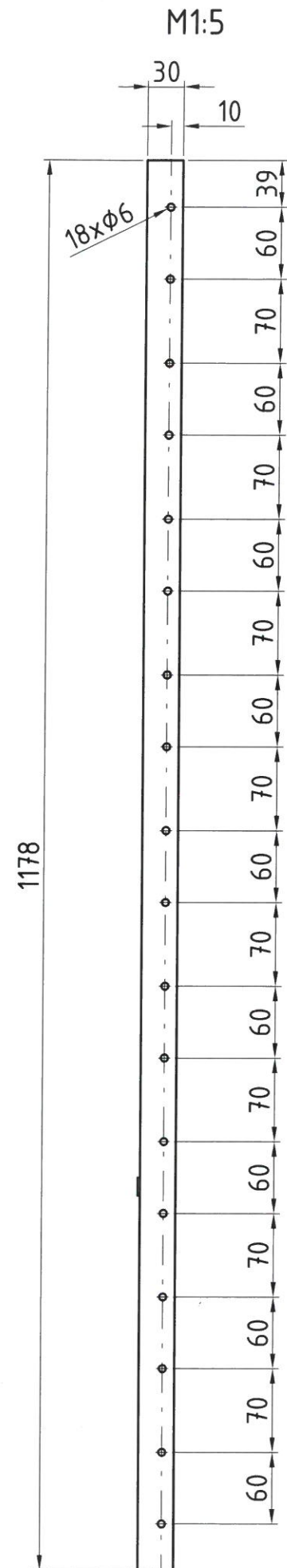

# DET.POZ 7

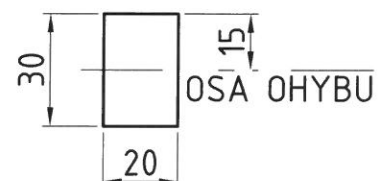

Poř. číslo	Název - rozměr	Polotovary	Materiál konečný	Materiál výchozí	1ks Hmotnost	Celkem Hmotnost	Hrubá hm.	Číslo výkresu	Poz.
1	HÁČEK L 18x18x3-20	P3 - 20 x 30			1,4301	0,014			7
3	TR 16x2 - 50				1,4301	0,03	0,09		6
3	MATICE M16		A4						4
2	P3 - 30 x 1178				1,4301	0,8	1,6		3
2	JÄKL 50x30x2 - 1280				1,4301	2,9	5,8		2
2	JÄKL 50x30x2 - 1910				1,4021	4,4	8,8		1

Poznámka: VODOROVNÉ LATĚ Celková čistá hmotnost: 16,3 kg

Měřítko: 1:10

Kreslil: Ing. Prax  
Kontroloval:  
Schválil:

Č. originálu:  
Schválil: dne: 07/14

Změna: \_\_\_\_\_ Datum: \_\_\_\_\_ Podpis: \_\_\_\_\_ Druh změny: \_\_\_\_\_

Starý výkres: \_\_\_\_\_ Nový výkres: \_\_\_\_\_

Číslo výkresu: **F SV 0001**

Počet listů: \_\_\_\_\_ List: **A**

**Ontana** VÝROBA ZAŘÍZENÍ PRO ČISTIRNY ODPADNÍCH VOD

Typ: **RÁM 1** Skupina: \_\_\_\_\_



# DET. POZ 3

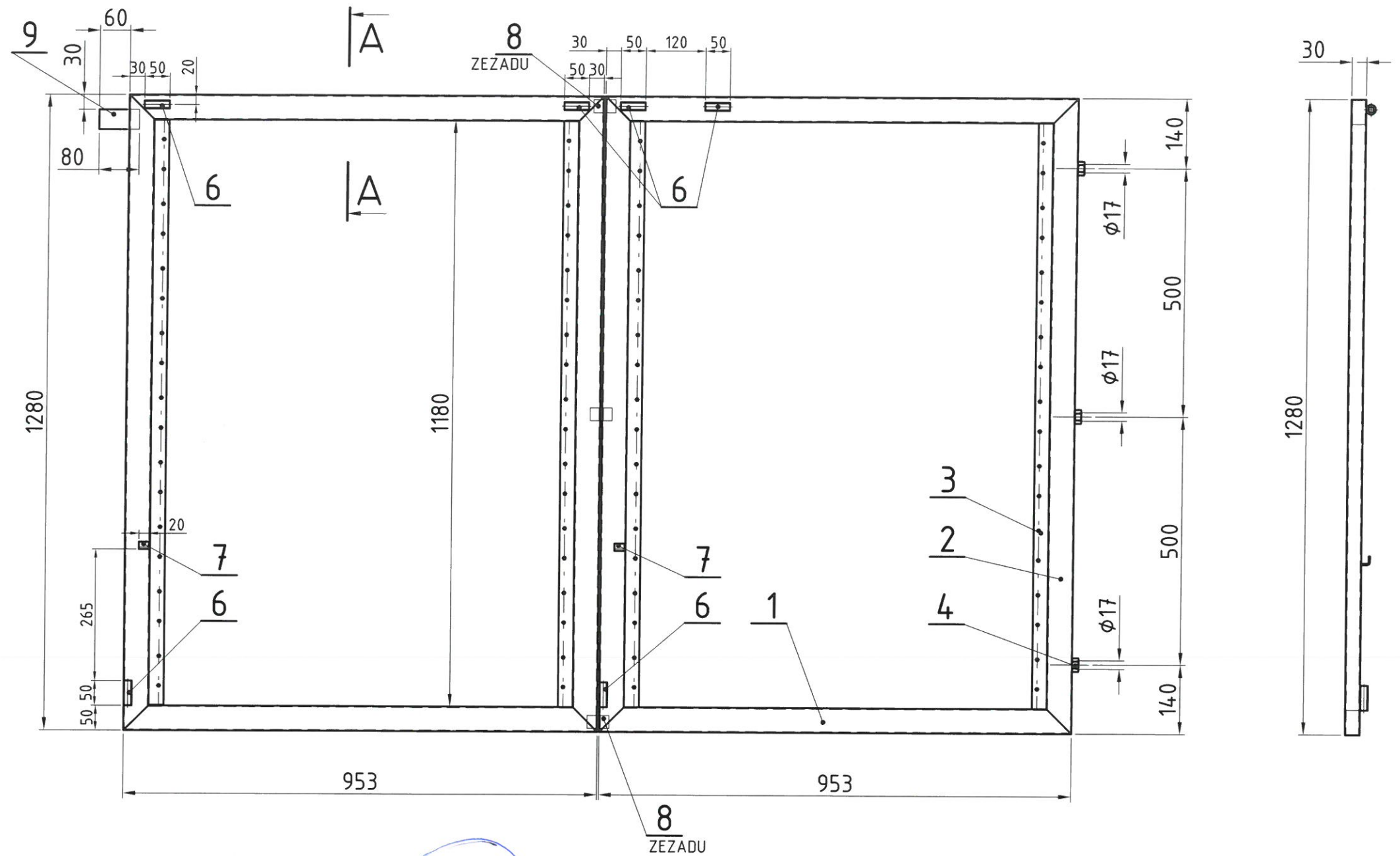
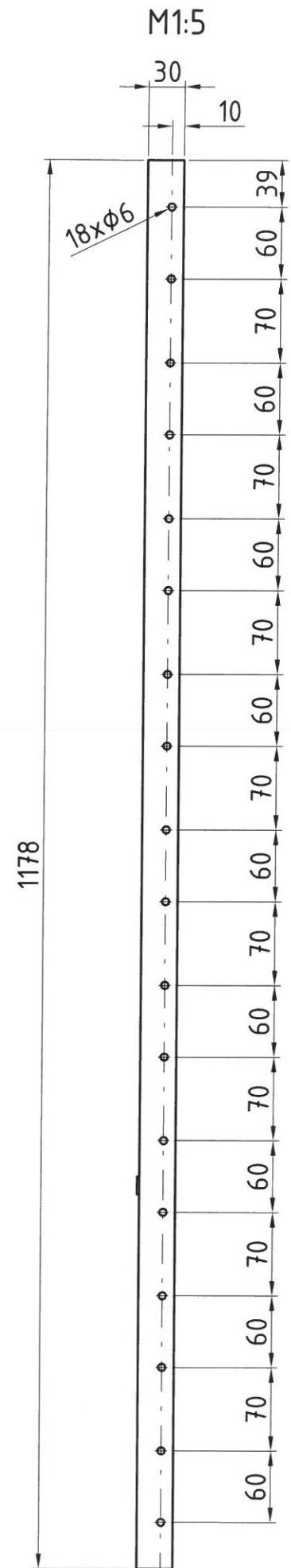

## A-A

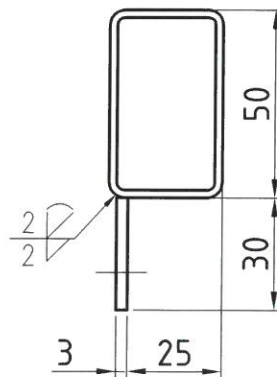

## DET. POZ 7

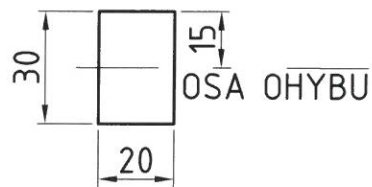

1x

Poz.	Číslo výkresu	Hrubá hm.	Celkem	Materiál	Polotovary	Název - rozměr	Počet kusů
9			0,1	1.4301		P4 - 40 x 80	
8				1.4301		PANTY	
7		0,014		1.4301		HÁČEK L 18x18x3-20 P3 - 20 x 30	
6		0,18	0,03	1.4301		TR 16x2 - 50	
5							
4				A4		MATICE M16	
3		3,2	0,8	1.4301		P3 - 30 x 1178	
2		11,6	2,9	1.4301		JÄKL 50x30x2 - 1280	
1		8,4	2,1	1.4021		JÄKL 50x30x2 - 953	

Poznámka: VODOROVNÉ LATĚ Celková čistá hmotnost: 23,5 kg

Měřítko: 1:10 Kreslil: Ing. Prax Č. originálu: Schválil: dne: 07/14

Stary výkres: Číslo výkresu: F SV 0002

Nový výkres: Počet listů: List: A

**Ontana** VÝROBA ZAŘÍZENÍ PRO ČISTIRNY ODPADNÍCH VOD

Typ: RÁM 2 Skupina:

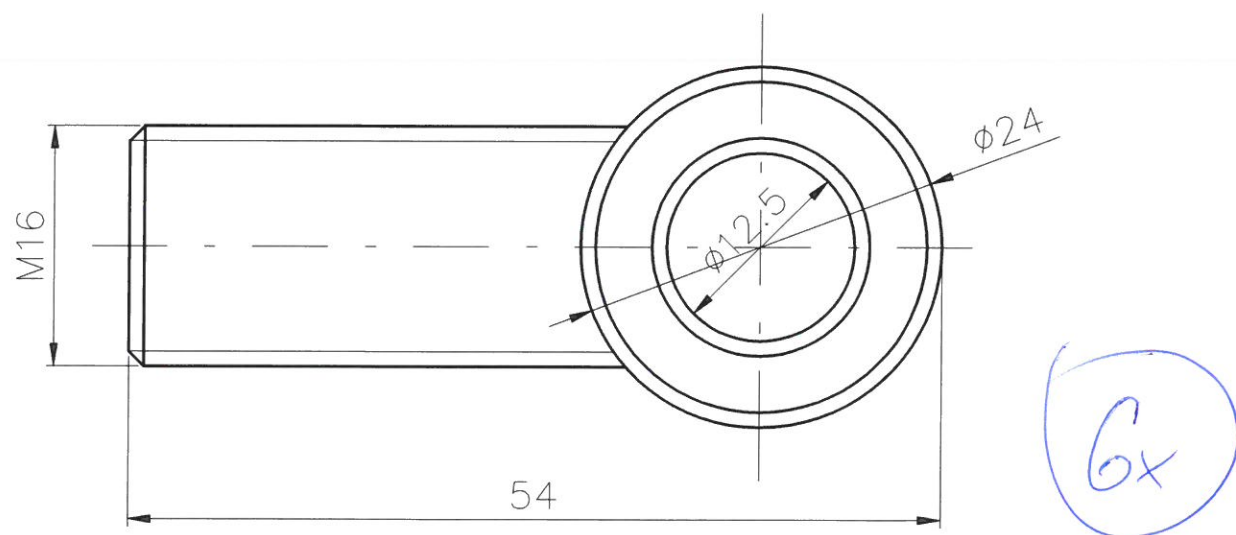
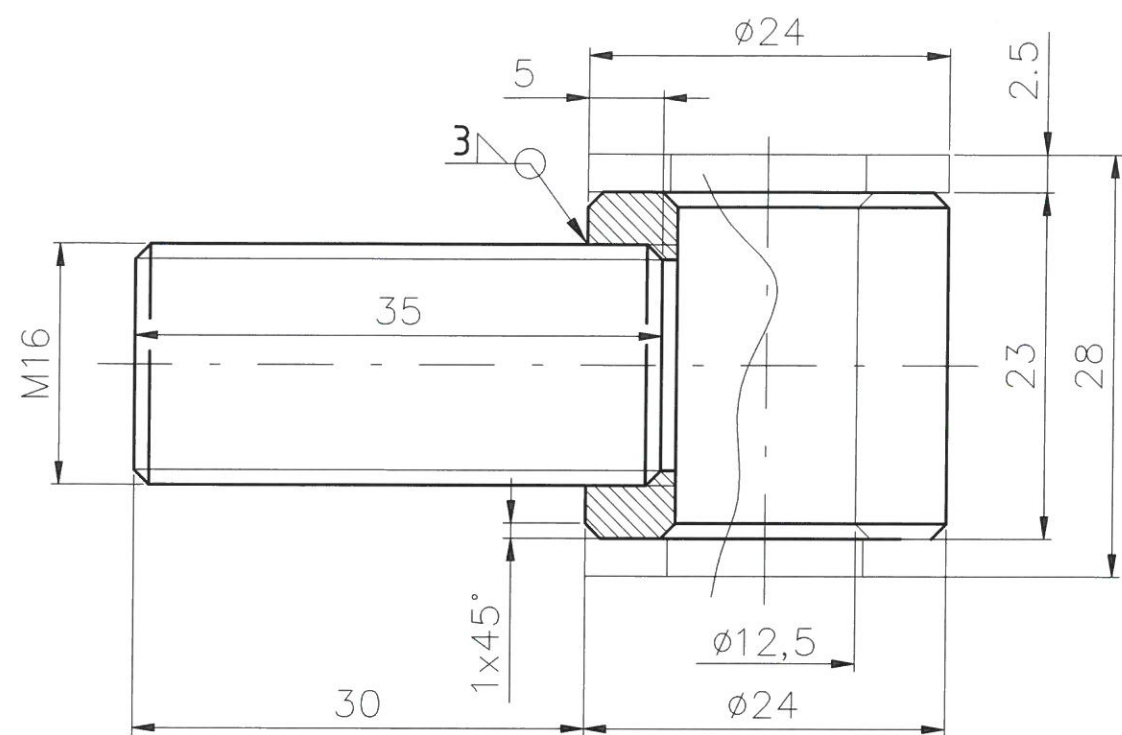

Poč. kusů	Název - rozměr	Polotovary	Materiál konečný	Materiál výchozí	1ks Hmotnost	Celkem Hmotnost	Hrubá hm.	Číslo výkresu	Poz.
2	PODLOŽKA 17			MOSAZ	0,006				5
1	M16x35			A2	0,1				4
1	ø24-23			1.4301	0,1				3
Poznámka:				Celková čistá hmotnost: 0,25 kg					
Měřítko:	Kreslil: Ing. Prax	Č. originálu:	Změna						
2:1	Kontroloval:		Datum		Podpis		Druh změny		
	Schválil:	dne: 07/14							
Typ:			Skupina:	Starý výkres:		Nový výkres:			
Název:			Číslo výkresu:		F SV 0003				
VÝROBA ZAŘÍZENÍ PRO ČISTÍRNÝ ODPADNÍCH VOD			PANT		Počet listů:		List: <span style="color: green;">A</span>		

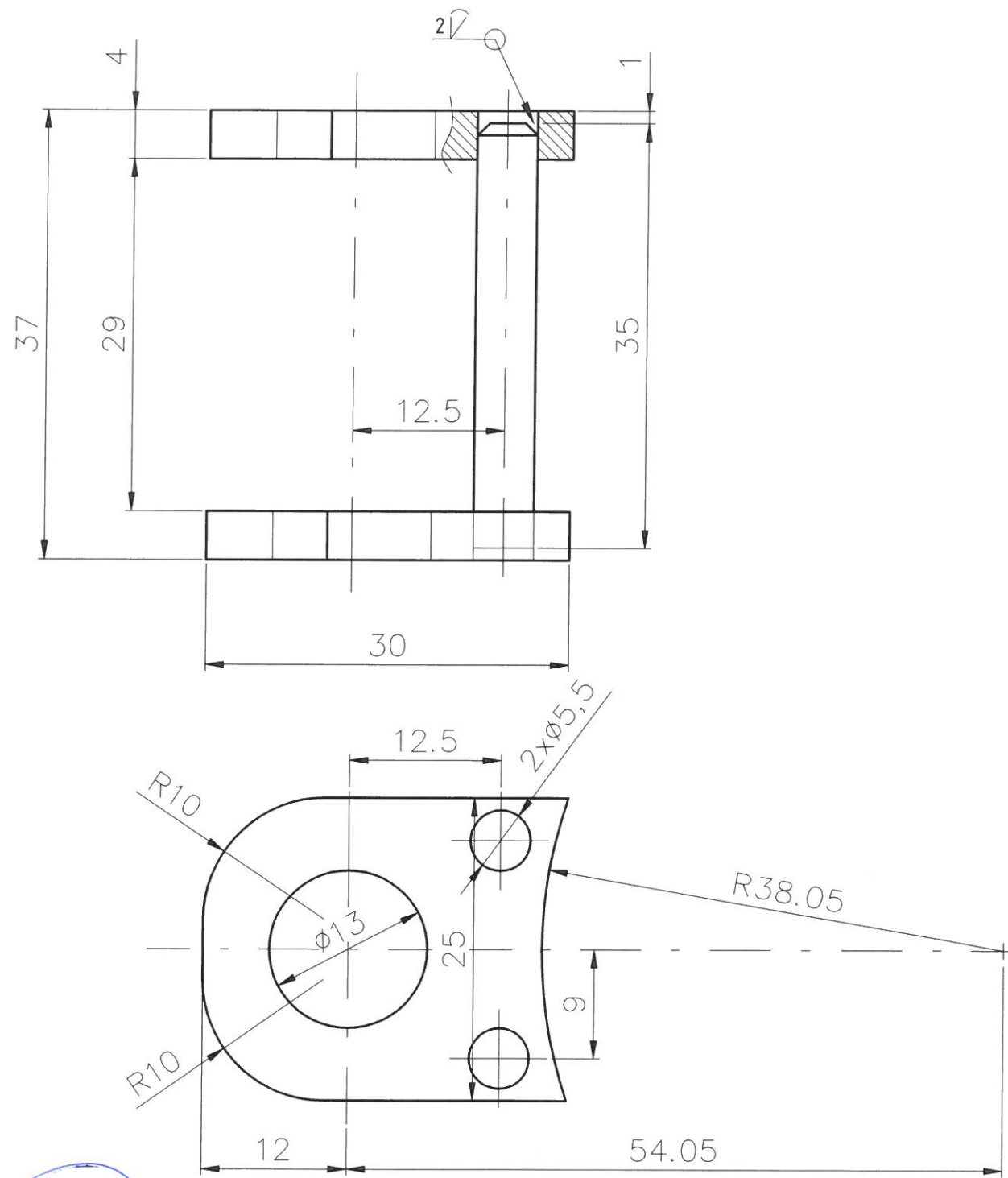

6x

									3
2	ø5x35			1.4301		0,1			2
2	P4 - 25 x 30			1.4301		0,1			1
Poč. kusů	Název - rozměr	Polotovary	Materiál konečný	Materiál výchozí	1ks Hmotnost	Celkem Hmotnost	Hrubá hm.	Číslo výkresu	Poz.
Poznámka:				Celková čistá hmotnost: 0,2 kg					
Měřítko:	Kreslil: Ing. Prax		Č. originálu:	Změna					
2:1	Kontroloval:			Datum		Podpis		Druh změny	
	Schválil:	dne: 07/14							
		Typ:	Skupina:	Starý výkres:		Nový výkres:			
VÝROBA ZAŘÍZENÍ PRO ČISTÍRNÝ ODPADNÍCH VOD		ÚCHYT		Číslo výkresu:		F SV 0004			
				Počet listů:		List: A			

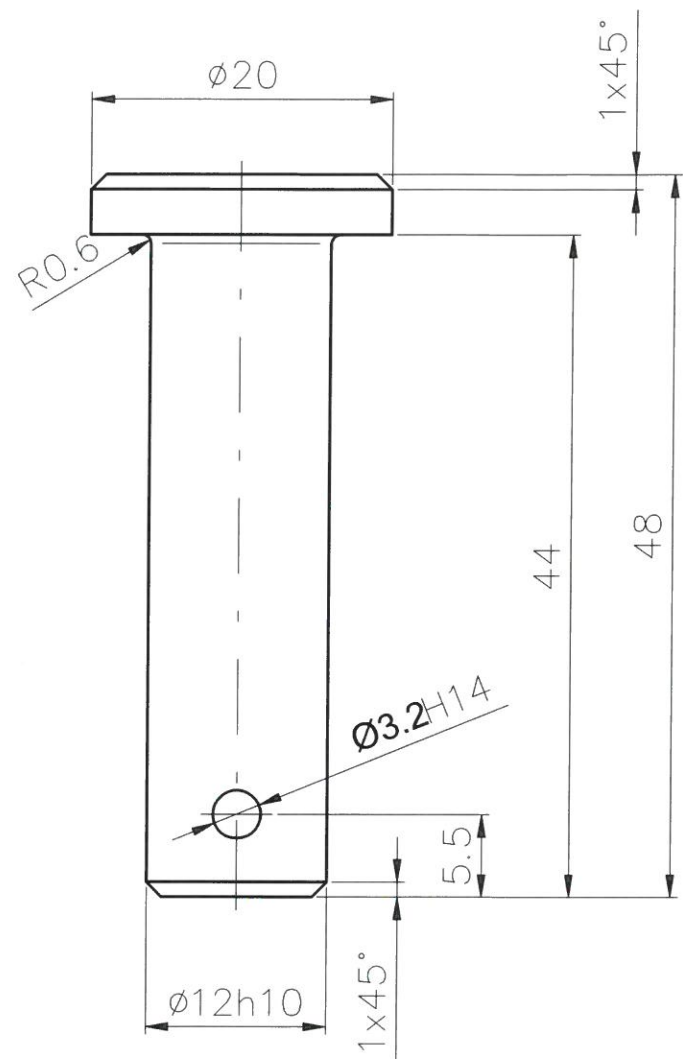

6x

1	ČEP	$\phi 20-50$		MOSAZ		0,2				1
Poč. kusů	Název - rozměr	Polotovary	Materiál konečný	Materiál výchozí	1ks Hmotnost	Celkem Hmotnost	Hrubá hm.	Číslo výkresu	Poz.	
Poznámka:				Celková čistá hmotnost: 0,2 kg						
Měřítko:	Kreslil: Ing. Prax		Č. originálu:	Změna			Datum	Podpis	Druh změny	
2:1	Kontroloval:									
	Schválil:	dne: 07/14								
		Typ:	Skupina:	Starý výkres:	Nový výkres:					
VÝROBA ZAŘÍZENÍ PRO ČISTÍRNÝ ODPADNÍCH VOD <b>ČEP</b>				Číslo výkresu:	<b>F SV 0005</b>					
				Počet listů:	List: <b>A</b>					



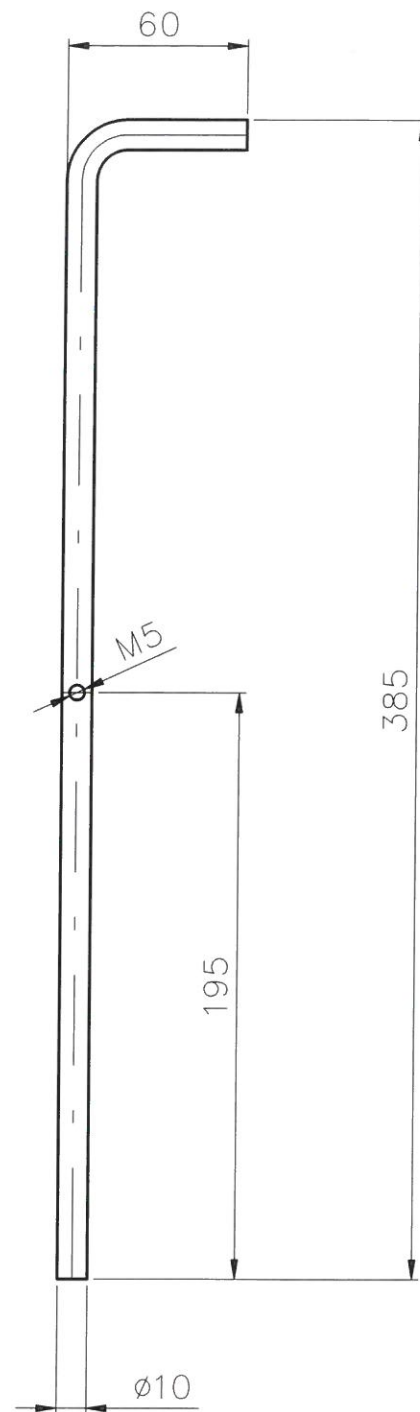

5x

	ø10 - 440			1.4301		0,27			1
Poč. kusů	Název - rozměr	Polotovar	Materiál konečný	Materiál výchozí	1ks	Celkem	Hrubá hm.	Číslo výkresu	Poz.
Poznámka:				Celková čistá hmotnost: <b>0,27 kg</b>					
Měřítko:	Kreslil: Ing. Prax		Č. originálu:	Změna		Datum		Podpis	
2:5	Kontroloval:							Druh změny	
	Schválil:	dne: 07/14							
 VÝROBA ZAŘÍZENÍ PRO ČISTÍRNÝ ODPADNÍCH VOD		Typ:	Skupina:	Starý výkres:	Nový výkres:				
Název:		KOLÍK		Číslo výkresu:		F SV 0006			
				Počet listů:		List: <b>A</b>			