

LIVSLÅGA

SK

CZ

RU

BG

RO

RS

HR

LT



Design and Quality
IKEA of Sweden

SK CZ RU BG RO RS HR LT

SK	SLOVENSKY	4
CZ	ČESKY	21
RU	РУССКИЙ	38
BG	БЪЛГАРСКИ	55
RO	ROMÂNĂ	72
RS	SRPSKI	89
HR	HRVATSKI	105
LT	LIETUVIŲ	122

 Jazyk, Jazyk, Язык, Език, Limba,
Jezik, Jezik, Kalba

 Krajina, Stát, Страна, Страна, Țară,
Država, Država, Šalis

Obsah

Bezpečnostné pokyny	4	Tabuľka dýz	11
Popis spotrebiča	7	Technické údaje	12
Každodenné použitie	8	Montáž	12
Užitočné rady a tipy	8	Informácie o ochrane	
Údržba a čistenie	9	životného prostredia	17
Čo robiť, ak ...	10	ZÁRUKA IKEA	18

Bezpečnostné pokyny

Vaša bezpečnosť aj bezpečnosť iných osôb je veľmi dôležitá.

V tomto návode a na samotnom spotrebiči sú uvedené dôležité informácie týkajúce sa bezpečnosti, ktoré si musíte prečítať a vždy dodržiavať.

 Toto je symbol nebezpečenstva týkajúci sa bezpečnosti, ktorý upozorňuje na možné riziká pre používateľa a pre iné osoby.

Všetky bezpečnostné správy budú označené výstražným symbolom a nasledujúcimi termínmi:

 **NEBEZPEČENSTVO**
Označuje nebezpečnú situáciu, ktorá, ak sa jej nepredídete, spôsobí vážne poranenia.

 **VÝSTRAHA** Označuje nebezpečnú situáciu, ktorá, ak sa jej nepredídete, môže spôsobiť vážne poranenia. Všetky bezpečnostné správy špecifikujú potenciálne nebezpečenstvo a uvádzajú, ako znížiť riziko poranení a informujú o tom, čo sa môže stať pri

nedodržaní pokynov.

Pred vykonávaním akéhokoľvek úkonu montáže musíte spotrebič odpojiť od elektrickej siete.

 Inštaláciu alebo údržbu smie vykonať iba kvalifikovaný elektrikár v súlade s pokynmi výrobcu a miestnymi bezpečnostnými predpismi, ktoré sa týkajú inštalácie plynových spotrebičov. Používajte iba originálne náhradné diely. Nikdy neopravujte ani nevymieňajte žiadnu časť spotrebiča, ak to nie je špecificky uvedené v návode na obsluhu.

 **VÝSTRAHA** Ak pokyny uvedené v tomto návode nedodržíte presne, hrozí riziko požiaru alebo výbuchu s následným možným poškodením majetku a poranení osôb.

- V blízkosti tohto spotrebiča sa nesmie skladovať a používať benzín, ani iné horľavé kvapaliny a ich výpary.

Čo robiť, ak zacítite zápach plynu:

- Nezapínajte žiadny spotrebič.
- Nedotýkajte sa žiadneho

- elektrického vypínača.
- V budove nepoužívajte žiadny telefón.
- Okamžite zavolajte dodávateľa plynu, pričom použijete susedov telefón. Postupujte podľa pokynov dodávateľa plynu.
- Ak sa vám nepodarí spojiť s dodávateľom plynu, zavolajte požiarnikov.
- Inštaláciu a servis smie vykonať iba kvalifikovaný technik, pracovník servisu alebo pracovník dodávateľa plynu.
- Spotrebič používajte iba v dobre vetranej miestnosti.
- Elektrické a plynové prípojky musia vyhovovať vnútroštátnym predpisom.
- Po inštalácii varnej dosky zabezpečte viacpólový spínač so vzdialenosťou kontaktov aspoň 3 mm, ktorý zaručí úplné odpojenie spotrebiča.
- Na základe požiadaviek predpisov musí byť spotrebič uzemnený.
- Napájací elektrický kábel musí byť dostatočne dlhý, aby sa spotrebič po osadení dal pripojiť do elektrickej siete
- Pri príprave plynovej prípojky použijete ohybnú alebo neohybnú kovovú rúru.
- Ak je to potrebné, musíte elektrický napájací kábel vymeniť výhradne za kábel s rovnakými vlastnosťami ako pôvodný kábel dodávaný výrobcom (typ H05V2V2-F 90°C alebo H05RR-F). Tento úkon musí vykonať vyškolený elektrikár.
- Výrobca nezodpovedá za poranenie osôb alebo zvierat alebo za poškodenie majetku, ktoré vznikli nedodržaním týchto požiadaviek.
- Nepoužívajte rozdvojky ani predlžovacie káble.
- Pri vyťahovaní zástrčky zo zásuvky elektrickej siete neťahajte za kábel.
- Po inštalácii spotrebiča nesmú byť jeho elektrické časti prístupné používateľom.
- Nedotýkajte sa spotrebiča mokkými časťami tela ani ho nepoužívajte, ak ste bosí.
- Táto varná doska (trieda 3) je určená výhradne na použitie v domácnosti a na varenie jedál. Tento spotrebič nepoužívajte ako vykurovacie teleso na vykurovanie miestnosti. Mohlo by to viesť k otrave oxidom uhoľnatým alebo prehriatiu varnej dosky.
- Výrobca odmieta akúkoľvek zodpovednosť za škody v prípade nesprávneho používania alebo nesprávneho nastavenia ovládacích prvkov.

- Počas používania sa spotrebič a prístupné časti môžu veľmi zahriať. Nedotýkajte sa ohrievacích článkov. Deti mladšie ako 8 rokov sa môžu zdržiavať v blízkosti spotrebiča iba ak sú pod neustálym dozorom. Tento spotrebič môžu používať deti od veku 8 rokov a osoby so zníženými fyzickými, zmyslovými alebo rozumovými schopnosťami alebo nedostatkom poznatkov o obsluhu spotrebiča, ak sú pod dohľadom alebo boli poučené o bezpečnom používaní spotrebiča a pochopili hroziace nebezpečenstvo. Nesmú sa so spotrebičom hrať. Deti nesmú bez dohľadu spotrebič čistiť ani na ňom vykonávať údržbu.
 - Používanie plynového spotrebiča v miestnosti vytvára teplo a vlhkosť. Uistite sa, že miestnosť je dobre vetraná alebo nainštalujte odsávač pár s odvádzacím potrubím.
 - Nedovoľte domácim zvieratám, aby sa priblížili k spotrebičom.
 - V prípade dlhšieho používania spotrebiča možno bude treba účinnejšie vetranie (otvorenie okna alebo zvýšenie výkonu odsávača pár).
 - Po použití skontrolujte, či sú gombíky vo vypnutej polohe a zatvorte hlavný ventil prívodu plynu alebo ventil tlakovej nádoby.
 - Prehriaty tuk a oleje sa môžu ľahko vznietiť. Pri príprave jedál s vysokým obsahom tukov, oleja alebo alkoholu (napr. rum, koňak, víno) na ne vždy dohliadajte.
 - Varenie bez dozoru na varnej doske s použitím tuku alebo oleja môže byť nebezpečné a môže spôsobiť požiar. NIKDY sa nesnažte uhasiť požiar vodou. Spotrebič vypnite a potom prikryte plamene, napr. pokrievkou alebo požiarnou prikrývkou.
Nebezpečenstvo požiaru: neukladajte predmety na varný povrch.
 - Obalový materiál skladujte mimo dosahu detí.
 - Pred čistením alebo údržbou počkajte, kým varná doska neochladne.
- Tieto pokyny si odložte

Popis spotrebiča

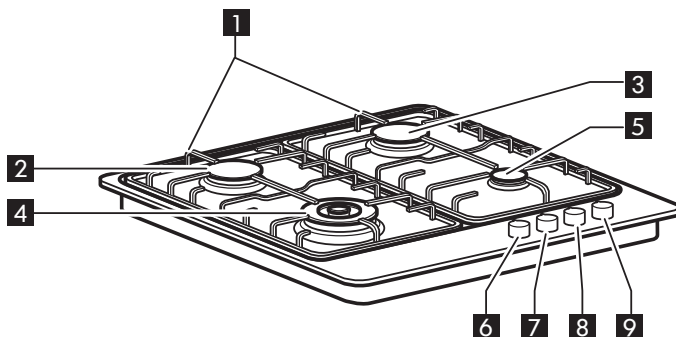

- 1 Snímateľná mriežka
- 2 Stredne rýchly horák
- 3 Stredne rýchly horák
- 4 Silný horák
- 5 Pomocný horák
- 6 Ovládací gombík silného horáka ○○
●○
- 7 Ovládací gombík stredne rýchleho horáka ●○
○○
- 8 Ovládací gombík stredne rýchleho horáka ○●
○○
- 9 Ovládací gombík pomocného horáka ○○
○○●

Symboly		
Plný krúžok ●		Kohútik je zatvorený
Veľký plameň a hviezda 🔥		Maximálne otvorenie alebo maximálny výkon a elektrické zapálenie
Malý plameň 🔥		Minimálne otvorenie alebo znížený výkon prívodu plynu

Každodenné použitie

! Nedovoľte, aby plameň horáka presahoval cez okraj panvice.

Dôležité upozornenie: počas používania varnej dosky sa môže rozohriať celý jej povrch.

- Horák zapálite otočením príslušného ovládacieho gombíka smerom doľava do polohy maximálneho plameňa.
- Zatláčte gombík proti ovládacímu panelu, aby ste horák zapálili.
- Po zapálení horáka podržte gombík stlačený ešte približne 5 - 10 sekúnd, aby sa zabezpečila činnosť poistky.

Táto poistka zastaví unikanie plynu v prípade náhodného zhasnutia plameňa horáka (prievan, momentálne prerušenie dodávky plynu, vykypenie tekutiny na horák atď.).

- Gombík nesmie ostať stlačený dlhšie ako 15 sekúnd. Ak po uplynutí tejto doby horák neostane horieť, počkajte aspoň jednu minútu, až potom sa pokúste horák znovu zapáliť.

POZNÁMKA: ak by sa horák ťažko zapal'oval v dôsledku špecifických problémov pri miestnej dodávke plynu, odporúčame zopakovať uvedený postup s gombíkom otočeným do polohy malého plameňa.

Horák môže zhasnúť po pustení gombíka. Znamená to, že poistka sa dostatočne nezahriala. V tomto prípade zopakujte vyššie popísané úkony.

Užitočné rady a tipy

Táto varná doska je vybavená horákmi s rôznymi priermi. Na zvýšenie výkonnosti horákov dodržiavajte nasledujúce pravidlá:

- Používajte hrnce a panvice s rovnakým priemerom dna, ako je priemer varných zón, alebo o niečo väčším (pozrite nasledujúcu tabuľku).
- Používajte iba panvice a hrnce s rovným dnom.
- Používajte správne množstvo vody na varenie a na hrncoch používajte pokrievky.
- Nedovoľte, aby hrnce na mriežkach presahovali cez okraj varnej dosky.

DÔLEŽITÉ UPOZORNENIE: nesprávne používanie mriežok môže poškodiť varnú dosku: mriežky neukladajte naopak, ani ich neposúvajte po varnej doske.

Nepoužívajte:

- Liatinové panvice, kameninové nádoby, hlinené kastróly alebo keramické hrnce.
- Rozptyľovače plameňa vo forme kovovej mriežky alebo inej.
- Použitie dvoch horákov súčasne pre jednu oválnu nádobu (napr. na prípravu ryby).

Horák	Priemer nádoby
Silný horák	24 až 26 cm
Stredne rýchly	16 až 24 cm
Pomocný	8 až 14 cm

Čistenie a údržba

! Pred vykonaním údržby odpojte spotrebič od elektrickej siete.

- Všetky smaltované a sklenené časti sa musia čistiť teplou vodou s prídavkom neutrálneho čistiaceho prostriedku.
- Na antikorových povrchoch môžu ostať škvŕny vodného kameňa alebo škvŕny po dlhodobom pôsobení agresívneho čistiaceho prostriedku. Ak niečo vykypelo (voda, omáčka, káva a pod.), odstráňte zvyšky ešte predtým, ako sa priškvaria.
- Povrch čistite teplou vodou a neutrálnym čistiacim prostriedkom, potom osušte mäkkou handrou alebo jelenicou. Zapečené škvŕny odstráňte špeciálnym čističom na antikorové povrchy.

POZNÁMKA: antikorový povrch čistite iba mäkkou handrou alebo špongiou.

- Nepoužívajte abrazívne alebo korozívne prostriedky, čističe s obsahom chlóru alebo drôtenky na panvice.
- Nepoužívajte spotrebiče využívajúce na čistenie paru.
- Nepoužívajte horľavé výrobky.
- Nenechajte na varnej doske pôsobiť kyselinu alebo alkalické látky, ako ocot, horčicu, soľ, cukor alebo citrónovú šťavu.

ČISTENIE DIELCOV VARNEJ DOSKY

- Mriežky, viečka horákov a horáky môžete pred čistením vybrať.
- Umývajte ich ručne v teplej vode a neabrazívnym čistiacim prostriedkom, pozorne odstráňte všetky zvyšky jedál a skontrolujte, či nie sú upchaté otvory horáka.
- Opláchnite a pozorne osušte
- Horáky a viečka horákov vráťte na miesta.

- Pri umiestňovaní mriežok dávajte pozor, aby oblasť polozenia hrncov bola zarovnaná s horákmi.
- Modely vybavené elektrickým zapalovaním a bezpečnostnou poistkou vyžadujú dokonalé očistenie zapalovania, aby bola zabezpečená ich správna činnosť. Kontrolujte tieto prvky často a podľa potreby ich čistite vlhkou handričkou. Akékoľvek zapečené zvyšky jedál treba odstrániť špáradlom alebo ihlou.

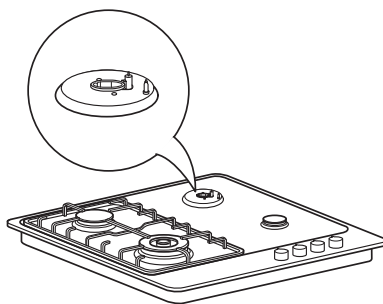

POZNÁMKA: aby ste predišli poškodeniu zariadenia elektrického zapalovania, nepoužívajte ho, keď horáky nie sú na svojich miestach.

Čo robiť, ak ...

Problém	Možná príčina	Riešenie
Elektrické zapalovanie nefunguje	Pripojenie k elektrickej sieti nefunguje	Skontrolujte, či je spotrebič zapojený do elektrickej siete a či sú ističe v poriadku.
Horák sa nezapálil	Plynový kohútik môže byť zavretý	Skontrolujte, či je plynový kohútik otvorený
Plameň horáka nehorí rovnomerne	Korunka horáka môže byť upchaná zvyškami potravín	Očistite korunku horáka od zvyškov potravín podľa pokynov na čistenie.

Predtým, ako zavoláte servis:

1. Pozrite si „Príručku na odstraňovanie problémov“ a zistite, či nedokážete sami odstrániť problém
2. Znovu zapnite varnú dosku a skontrolujte, či správne funguje.
3. Ak porucha pretrváva, zavolajte servis.

Oznámte nasledujúce informácie:

- druh poruchy,
- model varnej dosky,
- servisné číslo (t.j. číslo, ktoré nasleduje po slove SERVICE na výrobnom štítku, umiestnenom pod varnou doskou a na záručnom liste);

SERVICE 0000 000 00000



- vašu celú adresu;
- vaše telefónne číslo.

Ak bude potrebná oprava, zavolajte autorizovaný servis podľa pokynov v záručnom liste.

V nepravdepodobnom prípade, keď by servis alebo opravy vykonával neautorizovaný technik, vždy požadujte potvrdenie o vykonanej práci a žiadajte, aby boli použité originálne náhradné dielce.

Nedodržanie týchto pokynov môže ohroziť bezpečnosť a kvalitu výrobku.

Tabuľka dýz

Kategória I12H3B/P

Druh používaného plynu	Typ horáka	Značka vstrekovacej dýzy	Menovitý tepelný výkon kW	Menovitá spotreba	Znížený tepelný príkon kW	Tlak plynu (mbar)		
						min.	str.	max.
ZEMNÝ PLYN (Metán) G20	silný horák stredne rýchly pomocný	138 T2 A	3,50	333 l/h	2,20	17	20	25
		101 Z	2,00	190 l/h	0,35			
		72 X	1,00	95 l/h	0,30			
SKVAPALNENÝ ROPNÝ PLYN (Bután) G30 (Propán) G31	silný horák stredne rýchly pomocný	93 T4 P	3,50	254 g/h	1,90	20	30	35
		69	2,00	145 g/h	0,35			
		50	1,00	73 g/h	0,30			

Druh používaného plynu	Konfigurácia modelu 4 HORÁKY	Menovitý tepelný prietok (kW)	Celková menovitá spotreba	Objem vzduchu (m ³) potrebného na spálenie 1 m ³ plynu
G20 20 mbar	1 PB - 2 SR 1 AUX	8,50	808 l/h	9,52
G30/31 30 mbar	1 PB - 2 SR 1 AUX	8,50	617 g/h	30,94

Elektrický výkon: 220 - 240 V ~ 50/60 Hz

Technické údaje

Rozmery	
Šírka (mm)	580
Výška (mm)	40
Dĺžka (mm)	510
Napätie (V)	220 - 240

Technické informácie sa uvádzajú na typovom štítku na spodnej strane spotrebiča a na štítku s energetickými údajmi.

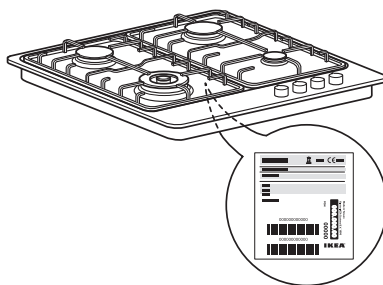

Inštalácia

Po vybalení varnej dosky sa uistite, že sa počas prepravy nepoškodila. V prípade problémov zavolajte predajcu alebo prevádzku autorizovaného servisu.

Technické informácie pre technika vykonávajúceho inštaláciu

- Táto varná doska môže byť zasadená do pracovnej dosky s hrúbkou 20 až 50 mm.
- Ak pod varnou doskou nie je rúra, namontujte oddelovací panel s minimálne rovnakou plochou ako je plocha otvoru v pracovnej ploche. Tento panel musí byť umiestnený v maximálnej hĺbke 20 mm od dna varnej dosky.
- Pred inštaláciou skontrolujte, či:
 - podmienky dodávky plynu vo Vašej oblasti (druh a tlak plynu) vyhovujú nastaveniu varnej dosky (pozri štítkov s technickými údajmi);
 - vonkajšie povrchy nábytku alebo spotrebičov, ktoré sú v tesnej blízkosti varnej dosky, odolávajú teplu v súlade s

normami STN;

- Tento spotrebič nie je pripojený k zariadeniu na odvod spalín. Musí byť nainštalovaný v súlade s platnými predpismi pre inštaláciu. Mimoriadnu pozornosť venujte príslušným požiadavkám na vetranie.
- Spaliny sa odvádzajú von prostredníctvom špeciálnych odsávačov a/alebo elektrických ventilátorov umiestnených na stene alebo na okne.

Plynová prípojka

 Tento úkon musí vykonať vyškolený technik.

Systém zásobovania plynom musí vyhovovať požiadavkám miestnych predpisov a príslušných plynárenských noriem.



- Podrobnosti o miestnych normách pre niektoré krajiny nájdete v časti „Odkazy na miestne predpisy“. Ak tam nenájdete žiadne informácie týkajúce sa Vašej krajiny, podrobnosti zistíte u

kvalifikovaného technika.

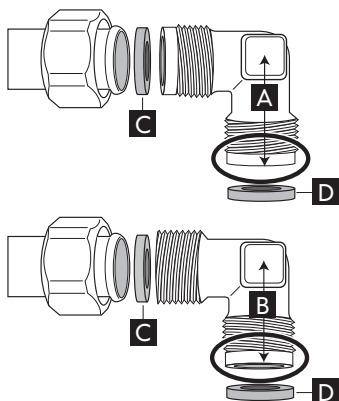
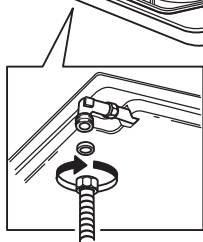
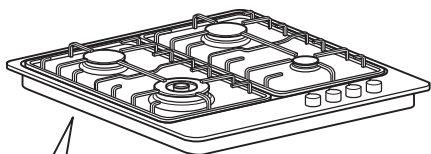
- Pripojenie varnej dosky k rozvodnému plynovému potrubiu alebo k plynovej tlakovej nádobe musí byť urobené prostredníctvom tuhej medenej alebo ocelevej rúrky so spojovacími prvkami spĺňajúcimi požiadavky miestnych predpisov, alebo pomocou antikorovej hadice so spojitým povrchom v súlade s miestnymi predpismi. Maximálna dĺžka hadice je 2 m bežnej dĺžky.



- Zapojte dodané koleno (A) alebo (B) ku prípojke varnej dosky, pričom vložte aj dodané tesnenie (C) v súlade s normou EN 549.
- Podložka (D) sa nedodáva so spotrebičom.

- **DÔLEŽITÉ UPOZORNENIE:** ak je použitá antikorová oceľová rúrka, musí byť nainštalovaná tak, aby sa nedotýkala žiadnej pohyblivej časti nábytku. Musí prechádzať oblasťou, kde nebude prekážať a kde je možné skontrolovať ju po celej dĺžke.
- Po pripojení k prívodu plynu vykonajte kontrolu úniku použitím mydlovej vody. Zapáľte horáky a otočte kohútiky z maximálnej polohy  do minimálnej polohy , aby ste skontrolovali stabilitu plameňa.

Zapojenie do elektrickej siete



VÝSTRAHA

- Tento úkon musí vykonať vyškolený technik.
- Elektrické zapojenie musí spĺňať požiadavky miestnych predpisov.
- Uzemnenie spotrebiča je povinné podľa zákona.

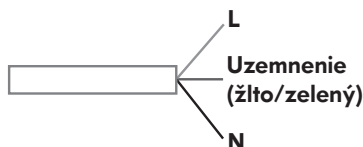

- Nepoužívajte predlžovacie prívodné káble.
- **DÔLEŽITÉ UPOZORNENIE:** údaje o napätí a elektrickom príkone sú uvedené na výrobnom štítku.

Montáž

Po vyčistení obvodu namontujte dodávané tesnenie na varnú dosku. Umiestnite varnú dosku v otvore pracovnej plochy, pričom dodržiavajte rozmery uvedené v pokynoch. **POZNÁMKA:** Napájací kábel musí byť dosť dlhý, aby sa dal vytiahnuť smerom nahor. Na upevnenie varnej dosky použite dodávané konzoly. Nasadzte konzoly do príslušných vŕtání vyznačených šípkou a

upevnite ich pomocou skrutiek podľa hrúbky pracovnej dosky.

Uistite sa, že zásuvka elektrickej siete je v blízkosti inštalovaného spotrebiča. Ak kábel dodávaný so spotrebičom nie je dostatočne dlhý, použijete rovnaký kábel správnej dĺžky.

Úprava na iný typ plynu



VÝSTRAHA

- Tento úkon musí vykonať vyškolený technik.

Ak má byť spotrebič napájaný iným plynom než ako je uvedené na štítku s technickými údajmi a na informačnej nálepke umiestnenej na vrchnej časti varnej dosky, vymeňte dýzy. Odlepte informačnú nálepku a nalepte ju do návodu na použitie.

Použite regulátory tlaku vhodné pre tlak plynu uvedený v Pokynoch.

- Plynové dýzy musia vymeniť v prevádzke servisu alebo to musí urobiť kvalifikovaný technik.
- Dýzy sa nedodávajú so spotrebičom a musíte ich objednať prostredníctvom servisu.
- Upravte minimálne nastavenie kohútov.

POZNÁMKA: pri používaní skvapalneného ropného plynu (G30/G31), musí byť skrutka minimálneho nastavenia plynu čo najviac zatiahnutá.

DÔLEŽITÉ UPOZORNENIE: ak by ste mali ťažkosti s otočením gombíkov horákov, prosím, kontaktujte pracovníkov servisu, aby ventil horáka vymenili, ak je chybný.

Výmena dýz (pozrite si odsek „Tabuľka dýz“)

- Odstráňte mriežky (A).
- Vyberte horáky (B).
- Použitím zakladacieho kľúča vhodnej veľkosti odskrutkujte dýzu (C), ktorú treba vymeniť.
- Nahraďte vhodnou dýzou pre nový druh plynu.
- Znovu namontujte dýzu v (D).

Pred inštaláciou varnej dosky nezabudnite

pripevniť štítok s kalibráciou plynu, ktorý sa dodáva s dýzami tak, aby zakryl existujúce informácie týkajúce sa kalibrácie plynu.

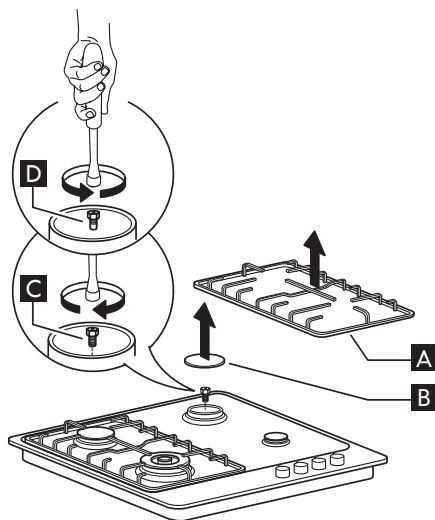

Úprava minimálneho nastavenia plynových kohútikov

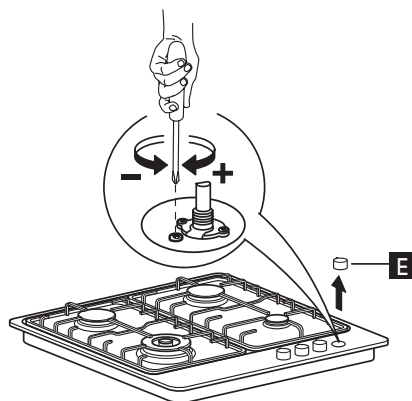



Aby ste zabezpečili správne minimálne nastavenie, odstráňte gombík (E) a postupujte ďalej takto:

- uťahovaním skrutky zmenšíte výšku

- plameňa (-),
- uvoľnením skrutky zväčšíte výšku plameňa (+).

Reguláciu musíte vykonať s kohútikom v polohe minimálneho nastavenia (malý plameň)

- Primárny vzduch horákov nemusíte nastavovať.
- V tomto kroku zapáľte horáky a otočte

gombíky z maximálnej polohy  na minimálnu polohu , aby ste skontrolovali stabilitu plameňa.

Po ukončení nastavenia znovu utesnite pracovnú dosku, použite tesniaci tmel alebo iný vhodný materiál.

SK	CZ	RU	BG
RO	RS	HR	LT

ODKAZY NA MIESTNE PREDPISY

Zabezpečte, aby inštaláciu a montáž plynovej prípojky vykonal kvalifikovaný technik podľa pokynov výrobcu a v súlade s platnými miestnymi bezpečnostnými predpismi.

ADAPTÉR NA WOK

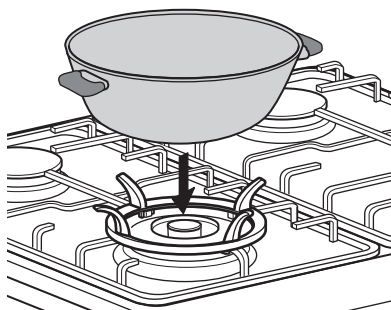
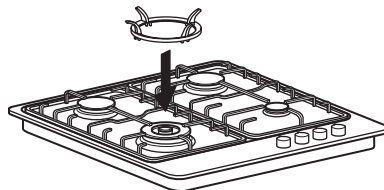

VÝMENA GOMBÍKOV

-  Uistite sa, že varná doska je vypnutá!
- Všetky gombíky musia byť v zatvorenej polohe.

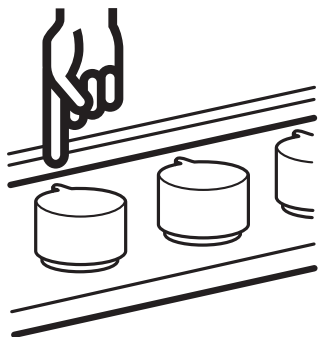

Potiahnite nahor každý gombík varnej dosky a po odstránení ich odložte spolu.

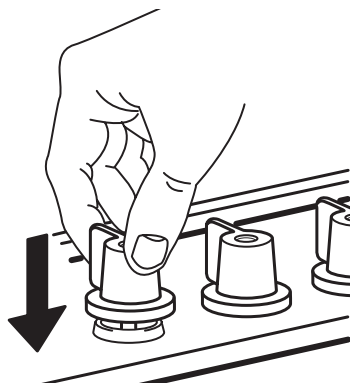

Uistite sa, že všetky gombíky sú v správnej polohe.

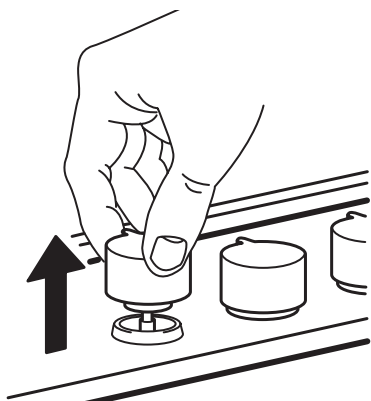

Zoberte súpravu s novými gombíkmi, ktorá je v hornej časti balenia a vyberte nové gombíky z plastového vrečka.

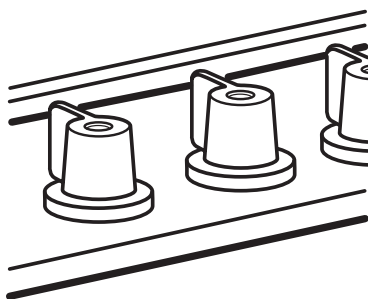

Overte si správnu inštaláciu samostatným zapálením každého horáka.



Zatlačte každý gombík na driel ventilu, kým nepocítite koniec nasunutia (môže vzniknúť iskra).

Informácie k ochrane životného prostredia

Balenie

- Obalový materiál je 100 % recyklovateľný a označený symbolom recyklácie (♻).

Výrobky

Tento spotrebič je označený v súlade s Európskou smernicou 2002/96/ES o likvidácii elektrických a elektronických zariadení (WEEE). Zabezpečením správnej likvidácie tohto spotrebiča pomôžete predchádzať potenciálnym negatívnym dopadom na životné prostredie a zdravie ľudí.



Symbol  na spotrebiči alebo na sprievodných dokumentoch znamená, že s týmto výrobkom sa nesmie zaobchádzať ako s komunálnym odpadom, ale treba ho odovzdať v zbernom stredisku pre elektrické a elektronické zariadenia. Spotrebič zlikvidujte ho v súlade s miestnymi predpismi o likvidácii odpadov. Podrobnejšie informácie o zaobchádzaní s týmto výrobkom, jeho regenerácii a recyklácii si vyžiadajte na miestnom úrade, v stredisku zberu domového odpadu alebo v obchode, kde ste výrobok kúpili.

Prehlásenie o zhode

- Táto varná doska bola navrhnutá, vyrobená a uvedená na trh v súlade s:
 - bezpečnostnými požiadavkami „Plynovej“ smernice 2009/142/EHS;
 - bezpečnostnými ustanoveniami smernice o „Nízkom napätí“ 2006/95/ES (ktorá nahrádza smernicu 73/23/EHS v znení nasledujúcich úprav).
 - požiadavkami na ochranu v smernici „EMC“ 2004/108/EHS;
- Táto varná doska môže prísť do kontaktu s potravinami a vyhovuje európskej smernici č. 1935/2004.
- Táto varná doska (trieda 3) je určená iba na varenie jedál. Každé iné použitie (ako kúrenie v miestnosti) je nevhodné a nebezpečné.

ZÁRUKA IKEA

Ako dlho platí záruka IKEA?

Platnosť záruky je päť (5) rokov od pôvodného dátumu nákupu spotrebiča v predajni IKEA, s výnimkou spotrebičov s názvom LAGAN, u ktorých sa uplatňuje záruka trvajúca dva (2) roky. Ako doklad o nákupe slúži pôvodný pokladničný blok. V prípade opravy počas platnosti záruky sa platnosť záruky spotrebiča spotrebiča nepredlži.

Na ktoré spotrebiče sa nevzťahuje päťročná (5) IKEA záruka?

Ponuka spotrebičov s názvom LAGAN a všetky spotrebiče kúpené v IKEA pred 1. augustom 2007.

Kto vykonáva servis?

Poskytovateľ autorizovaného servisu IKEA bude poskytovať servis prostredníctvom vlastnej siete.

Na čo sa vzťahuje záruka?

Záruka sa vzťahuje na poruchy spotrebiča spôsobené výrobnými alebo materiálovými chybami od dátumu nákupu v predajni IKEA. Záruka sa vzťahuje výhradne na spotrebiče používané v domácnosti. Výnimky sú uvedené pod titulom "Na čo sa nevzťahuje táto záruka?" Počas doby platnosti záruky budú náklady na odstránenie porúch, napr. opravy, náhradné diely, prácu a dopravu, hradené za podmienky, že spotrebič bude prístupný na vykonanie opravy bez toho, že by boli nevyhnutné špeciálne výdavky. Za týchto podmienok sa aplikujú predpisy EÚ (č. 99/44/EG) a príslušné miestne predpisy. Vymenené náhradné diely sú vlastníctvom IKEA.

Čo urobí IKEA na nápravu problému?

Servisné stredisko určené spol. IKEA výrobok zhodnotí a rozhodne, na vlastnú zodpovednosť, či sa na poruchu

spotrebiča vzťahuje záruka. V prípade, že sa na poruchu vzťahuje záruka, servisné stredisko IKEA alebo autorizovaný servisný partner prostredníctvom svojich vlastných servisných pracovníkov, na vlastnú zodpovednosť, opraví pokazený výrobok alebo ho vymení za rovnaký alebo porovnateľný výrobok.

Na čo sa nevzťahuje táto záruka?

- Normálne opotrebovanie a poškodenie.
- Úmyselné poškodenie alebo poškodenie nedbalosťou, škody spôsobené nedodržaním pracovných postupov, nesprávna inštalácia alebo zapojenie do elektrickej siete s nesprávnym napätím, poškodenie spôsobené chemickou alebo elektrochemickou reakciou, hrdza, korózia alebo poškodenie vodou vrátane škôd spôsobených nadmerným množstvom vodného kameňa v dodávanej vode, ale nielen tým, škody spôsobené mimoriadnymi podmienkami životného prostredia.
- Spotrebný materiál vrátane batérií a žiaroviek.
- Časti bez funkcií a dekoračné časti, ktoré bežne neovplyvňujú normálne používanie spotrebiča, vrátane škrabancov a možných farebných zmien.
- Náhodné poškodenie spôsobené cudzími predmetmi alebo látkami, poškodenie čistiacich alebo uvoľnených filtrov, systém odvodu vody alebo zásuvky na saponáty.
- Poškodenie nasledujúcich častí: keramické sklo, príslušenstvo, koše na riad a príbor, prírodné a odtokové hadice, tesnenia, žiarovky a kryty osvetlenia, obrazovky, ovládacie gombíky, puzdrá a časti krytov. S výnimkou že predmetné poškodenie je

- z dôvodu výrobných chyby.
- Prípady, v ktorých nebola zistená žiadna porucha pri prehliadke technikom.
- Opravy, ktoré neboli vykonané v autorizovanom stredisku a/alebo stredisku autorizovaného servisného partnera alebo prípady, kedy neboli použité originálne náhradné diely.
- Poruchy spôsobené nesprávnou inštaláciou alebo za nedodržania technických špecifikácií.
- Použitie spotrebiča v prostredí odlišnom od domácnosti, napr. profesionálne použitie.
- Poškodenia pri preprave. Ak zákazník prepravuje výrobok domov alebo na inú adresu, IKEA nepreberá žiadnu zodpovednosť za poškodenia spôsobené počas prepravy. V prípade, že výrobok na adresu zákazníka dopravuje IKEA, zodpovednosť za škody spôsobené pri preprave preberá IKEA.
- Náklady súvisiace s prvou inštaláciou výrobkov IKEA.
Napriek tomu, ak zmluvný partner spol. IKEA alebo autorizovaný servisný partner vykoná opravu alebo výmenu za podmienok určených touto zárukou, poskytovateľ servisných služieb alebo autorizovaný servisný partner, podľa potreby, opäť nainštaluje opravený alebo nainštaluje vymenený spotrebič.

Tieto obmedzenia sa nevzťahujú sa bezporuchovú prácu vykonávanú odborníkom použitím našich originálnych dielov na prispôsobenie spotrebiča technickým požiadavkám bezpečnostných predpisov inej krajiny EÚ.

Ako sa aplikujú vnútroštátne predpisy
Záruka IKEA vám poskytuje špecifické práva, ktoré sú v súlade alebo presahujúce súvisiace právne nároky platné v krajine.

Napriek tomu, tieto podmienky neobmedzujú žiadne práva spotrebiteľov predpísané vnútroštátnymi zákonmi a predpismi.

Oblasť platnosti

U spotrebičov kúpených v jednej krajine EÚ a prenesených do inej krajiny EÚ budú servis poskytovať prevádzky servisu za normálnych záručných podmienok novej krajiny. Povinnosť vykonania servisu v rámci záruky sa vzťahuje iba na spotrebiče, ktoré sú zapojené v súlade s:

- technickými požiadavkami platnými v krajine, v ktorej sa žiada o záruku;
- pokynmi na montáž a bezpečnostnými opatreniami uvedenými v návode na používanie.

Príslušný ZÁRUČNÝ SERVIS pre výrobky IKEA

Prosíme kontaktovať príslušného zmluvného prevádzkovateľa Záručného servisu IKEA pre prípady:

- uplatnenia záručnej opravy;
- žiadosti o ujasnenie týkajúce sa inštalácie spotrebiča IKEA v príslušnej kuchynskej linke IKEA;
- žiadosti o ujasnenie funkcií spotrebičov IKEA.

Aby sa zabezpečilo, že naša pomoc bude čo najlepšia, prosíme, aby ste si predtým, ako nás budete kontaktovať, preštudovali Pokyny pre nainštaláciu a Návod na obsluhu spotrebiča.

Ako nás nájdete ak potrebujete náš servis



Prosím pozrite si poslednú stranu tohto manuálu, kde nájdete kompletný zoznam poskytovateľov služieb Záručného servisu IKEA.

i Z dôvodu poskytnutia čo najrýchlejšieho servisu Vám odporúčame využiť príslušné telefónne čísla z uvedeného zoznamu v tomto návode. Vždy skontrolujte čísla uvedené v návode spotrebiča, pre ktorý potrebujete technickú pomoc.

Prosím, vždy uvádzajte príslušné čísla spotrebiča IKEA (8 znakový kód) a 12 znakové servisné číslo nachádzajúce sa na výrobnom štítku vášho spotrebiča.

i **ODLOŽTE SI POKLADNIČNÝ BLOK!**

Je to doklad o nákupe a budete ho potrebovať pri požiadaní o záručnú opravu. Na pokladničnom bloku je okrem toho uvedený názov spotrebiča IKEA a číslo (8 znakový kód), a to pre každý spotrebič, ktorý ste si kúpili.

Potrebujete nejakú pomoc navyše?

Pre akékoľvek dodatočné otázky týkajúcich sa po predaji vášho výrobku prosím obráťte sa na IKEA linku zákazníka. Doporučujeme Vám zoznámiť sa podrobne s dokumentáciou výrobkou vopred než nás kontaktujete.

Obsah

Bezpečnostní informace	21	Tabulka trysek	28
Popis spotřebiče	24	Technické údaje	29
Denní používání	25	Instalace	29
Užitečné rady a tipy	25	Ekologické informace	34
Péče a údržba	26	ZÁRUKA IKEA	35
Co dělat, když	27		

Bezpečnostní informace

Vaše bezpečnost i bezpečnost jiných osob jsou velmi důležité. V tomto návodu i na spotřebiči samotném můžete najít důležitá upozornění týkající se bezpečnosti; přečtěte si je a vždy je dodržujte.

 Toto je symbol nebezpečí, který je důležitý pro zachování bezpečnosti a upozorňuje na možná nebezpečí pro uživatele a pro další osoby. Všechna bezpečnostní upozornění následují za tímto výstražným bezpečnostním symbolem a za slovy:

 **NEBEZPEČÍ** Označuje nebezpečnou situaci, kterou je třeba odvrátit, jinak způsobí vážné poranění.

 **VAROVÁNÍ** Označuje nebezpečnou situaci, kterou je třeba odvrátit, jinak by mohla způsobit vážné poranění. Všechna bezpečnostní upozornění vás informují o možném nebezpečí, o tom, jak snížit riziko poranění, a o případném následku nedodržení pokynů.

Před každou činností instalace

je nutné spotřebič odpojit od elektrické sítě.

 Instalaci nebo údržbu musí provést kvalifikovaný technik podle pokynů výrobce a v souladu s platnými místními bezpečnostními předpisy. Používejte pouze originální náhradní díly. Neopravujte ani nevyměňujte žádnou část spotřebiče, pokud to není výslovně uvedeno v návodu k použití.

 **VAROVÁNÍ** Pokud nebudete přesně dodržovat pokyny uvedené v této příručce, může dojít k požáru nebo výbuchu, které mohou způsobit poškození majetku nebo poranění.

- V blízkosti tohoto spotřebiče neskladujte ani nepoužívejte benzín nebo jiné hořlavé tekutiny a páry.

Co dělat, jestliže ucítíte plyn:

- V žádném případě se nepokoušejte rozsvítit žádné elektrické osvětlení.
- Nedotýkejte se žádného elektrického vypínače.
- Nepoužívejte v bytě žádný

- typ telefonu.
- Okamžitě od souseda zavolejte příslušného dodavatele plynu. Řiďte se pokyny dodavatele plynu.
 - Jestliže se nemůžete k dodavateli plynu dovolat, zavolejte hasiče.
 - Instalaci i servisní služby smí provádět pouze kvalifikovaný instalatér, servisní služba nebo dodavatel plynu.
 - Varná deska se smí používat pouze v dobře větraných místnostech.
 - Elektrické a plynové připojení musí odpovídat platným místním předpisům.
 - Při instalaci varné desky použijte vícepólový spínač s minimální vzdáleností kontaktů 3 mm, který zajišťuje úplné odpojení.
 - Uzemnění spotřebiče je podle zákona povinné.
 - Napájecí kabel musí být dostatečně dlouhý, aby mohl spojit vestavěný spotřebič s elektrickým zdrojem.
 - K připojení plynu používejte pouze ohebnou nebo pevnou kovovou hadici.
 - V případě nutnosti je možné vyměnit napájecí kabel pouze za napájecí kabel se stejnými vlastnostmi, jaké měl původní kabel dodaný výrobcem (typ H05V2V2-F 90°C nebo H05RR-F). Tento postup musí provést kvalifikovaný elektrikář.
 - Výrobce odmítá jakoukoli odpovědnost za zranění osob nebo zvířat, nebo poškození majetku vzniklé nedodržením těchto pokynů.
 - Nepoužívejte rozdvojky ani prodlužovací šňůry.
 - Chcete-li vytáhnout zástrčku ze síťové zásuvky, netahejte za napájecí kabel.
 - Po provedení instalace nesmí být elektrické součásti pro uživatele volně přístupné.
 - Nedotýkejte se spotřebiče vlhkými částmi těla a nepoužívejte ho, když jste naboso.
 - Tato varná deska (třída 3) je určena výlučně pro vaření jídel v domácnosti. Nikdy nepoužívejte tento spotřebič jako topné zařízení k vytápění nebo ohřevu místnosti. Nedodržení tohoto upozornění může způsobit otravu oxidem uhelnatým a přehřátí varné desky.
 - Výrobce odmítá jakoukoli odpovědnost za škody vzniklé nevhodným použitím nebo nesprávným nastavením ovladačů.
 - Spotřebič a jeho přístupné části se během použití zahřejí na vysokou teplotu. Nedotýkejte se topných článků.

Děti mladší 8 let by se neměly ke spotřebiči přibližovat, pokud nejsou pod dohledem dospělé osoby. Tento spotřebič mohou používat děti od 8 let věku i osoby se sníženými fyzickými, sensorickými nebo psychickými schopnostmi či s nedostatečnými zkušenostmi a znalostmi, a to za předpokladu, že jim bylo vysvětleno, jak spotřebič bezpečně používat, a že chápou s tím spojená rizika. Spotřebič není hračka. Čištění ani běžnou údržbu nesmějí provádět děti bez dohledu dospělé osoby.

- Při používání plynového spotřebiče vzniká v místnosti teplo a vlhkost. Ověřte si, zda je místnost dobře větraná, nebo instalujte odsavač par s odtahem ven.
- Dbejte, aby se ke spotřebiči nepřibližovala domácí zvířata.
- Při delším provozu může být nutné větrat i jiným způsobem (otevřením okna nebo zvýšením výkonu odsavače par).
- Po použití zkontrolujte,



zda jsou ovladače v poloze Vypnuto a zavřete hlavní ventil přívodu plynu nebo ventil plynové bomby.

- Přehřáté tuky a oleje se mohou snadno vznítit. Při pečení jídel s vysokým obsahem tuku, oleje nebo alkoholu (např. rum, koňak, víno) spotřebič pečlivě sledujte.
 - Ponechání nádob s tukem nebo olejem na varné desce bez dozoru může být nebezpečné a může způsobit požár. Nikdy se nepokoušejte uhasit požár vodou; vypněte spotřebič a potom zakryjte plamen např. pokličkou nebo protipožární dekou. Nebezpečí požáru: na varném povrchu nic neskladujte.
 - Obalový materiál uschovejte z dosahu dětí.
 - Dříve než se pustíte do čištění, odpojte varnou desku od sítě a počkejte, až vychladne.
- Tyto pokyny si uschovejte.

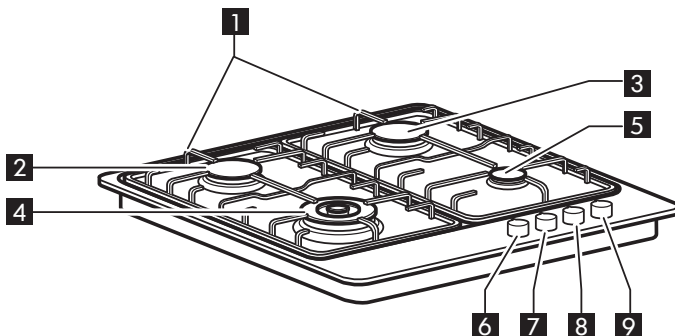
Popis spotřebiče



- 1** Snímatelné mřížky
- 2** Střední hořák
- 3** Střední hořák
- 4** Velký hořák
- 5** Malý hořák
- 6** Ovladač velkého hořáku ○ ○
● ○
- 7** Ovladač středního hořáku ● ○
○ ○
- 8** Ovladač středního hořáku ○ ●
○ ○
- 9** Ovladač malého hořáku ○ ○
○ ●

Symboly	
Černý puntík ●	Ventil zavřený
Velký symbol plamene a hvězdička 	Maximální otevření/ výkon a elektrické zapalování
Malý symbol plamene 	Minimální otevření nebo snížený výkon

Denní použití

 Plamen hořáku by neměl přesahovat okraj nádoby.

Důležité upozornění: Jestliže je varná deska zapnutá, může být celý její povrch horký.

- Chcete-li zapálit hořák, stiskněte příslušný ovladač a otočte jím směrem doleva na symbol velkého plamene.
- Přitisknutím ovladače k ovládacímu panelu hořák zapálíte.
- Po zapálení hořáku podržte ovladač stisknutý ještě asi 5 až 10 sekund, aby mohlo zařízení správně fungovat.

Pojistka, kterou je hořák vybaven, zablokuje únik plynu v případě náhodného zhasnutí (průvan, přerušená dodávka plynu, přetečení tekutin atd.).

- Ovladač se nesmí tisknout déle než 15 sekund. Jestliže po uplynutí této doby nezůstane hořák zapálený, počkejte nejméně jednu minutu, a teprve potom zapálení opakujte.

POZNÁMKA: Může se stát, že se hořák nepodaří zapálit v důsledku nepříznivých místních podmínek v dodávce plynu.

V takovém případě se doporučuje opakovat postup s ovladačem nastaveným na malý plamen.

Hořák může po uvolnění ovladače zhasnout. To znamená, že se bezpečnostní zařízení dostatečně nezahřálo. V tomto případě výše popsany postup opakujte.

Užitečné rady a tipy

Tato varná deska je vybavena hořáky různých průměrů. K dosažení lepšího výkonu hořáků dodržujte následující pravidla:

- Používejte nádoby s průměrem dna stejným, jako je průměr varné zóny, nebo jen nepatrně větším (viz tabulka uvedená níže).
- Používejte pouze hrnce a pánve s rovným dnem.
- K vaření vždy zvolte správné množství vody a nádobu zakryjte.
- Dbejte na to, aby nádoby na mřížce nepřesahovaly okraj varné desky.

DŮLEŽITÉ UPOZORNĚNÍ: Nesprávným používáním mřížek můžete poškodit varnou desku: mřížky na varnou desku nepokládejte obráceně, ani je po varné desce neposunujte. Nedoporučujeme používat:

- Litinové plotýnky, mastkové kameny, keramické hrnce a pánve.
- Rozptylovače tepla jako kovové síťky apod.
- Dva hořáky současně pro jednu dlouhou nádobu (např. na rybu).

Hořák	Ø nádoby
velký	od 24 do 26 cm
střední	od 16 do 24 cm
malý	od 8 do 14 cm

PÉČE A ÚDRŽBA

! Před jakoukoli údržbou spotřebič elektricky odpojte.

- Všechny smaltované a skleněné části čistěte teplou vodou a neutrálním roztokem.
- Jestliže na plochách z nerezové oceli byla příliš dlouho vápenatá voda nebo agresivní čisticí prostředky, mohou na nich zůstat skvrny. Rozlité tekutiny (voda, omáčka, káva, apod.) je vhodné setřít dříve, než zaschnou.
- Po použití povrch umyjte vodou s neutrálním čisticím prostředkem a vysušte je měkkým hadříkem nebo jelenicí. Připečené nečistoty odstraňte speciálními čisticími prostředky pro nerezové povrchy.

POZNÁMKA: Nerezové plochy čistěte pouze měkkým hadříkem nebo houbou.

- Nepoužívejte výrobky s drsnými částicemi, korozivní čisticí prostředky nebo prostředky na bázi chlóru a drátěnky.
- Nepoužívejte čisticí přístroje na páru.
- Nepoužívejte hořlavé přípravky.
- Na varné desce nenechávejte kyselé ani zásadité látky, jako ocet, hořčici, sůl, cukr nebo citronovou šťávu.

ČIŠTĚNÍ ČÁSTÍ VARNÉ DESKY

- Mřížky, kryty hořáků a hořáky můžete za účelem vyčištění demontovat.
- Vyčistěte je ručně teplou vodou a neabrazivním čisticím prostředkem, odstraňte všechny zbytky jídla a zkontrolujte, zda není žádný otvor hořáku zanesený.

- Opláchněte a osušte
- Hořáky a kryty hořáků opět správně nasadte do příslušných umístění.
- Při usazování mřížek se přesvědčte, zda prostor stojanu nádoby odpovídá hořáku.
- Modely vybavené zástrčkami pro elektrické zapalování a bezpečnostním zařízením vyžadují důkladné čištění zástrčky, které zajistí jejich správnou funkčnost. Tyto součásti často kontrolujte a podle potřeby je vyčistěte vlhkým hadříkem. Připečené jídlo odstraňte párátkem nebo jehlou.

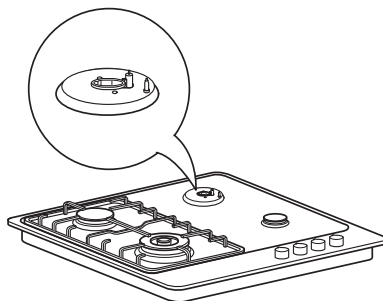

POZNÁMKA: Jsou-li hořáky vyjmuté, nepoužívejte elektrické zapalovací zařízení, mohlo by se poškodit.

Co dělat, když ...

Problém	Možné příčiny	Řešení
Systém elektrického zapalování nefunguje.	Elektrické napájení je vypnuté.	Zkontrolujte, zda je zástrčka spotřebiče zasunutá do zásuvky a přívod napájení je zapnutý.
Hořák nejde zapálit.	Plynový kohout může být zavřený.	Zkontrolujte, zda je kohout otevřený.
Plynový kroužek hoří nerovnoměrně.	Koruna hořáku je zanesená zbytky jídel.	Vyčistěte korunu hořáku podle pokynů k čištění, aby v koruně hořáku nebyly žádné zbytky jídel.

Než zavoláte do servisu:

1. Přečtěte si část „Řešení problémů“, abyste zjistili, zda nemůžete problém vyřešit sami.
2. Varnou desku opět zapněte a sledujte, zda se porucha znovu objevila.
3. Jestliže porucha trvá, zavolejte do servisu.

Sdělte následující údaje:

- druh poruchy;
- model varné desky;
- servisní číslo (t.j. číslo uvedené za slovem SERVICE na typovém štítku pod varnou deskou a na záručním listu);

SERVICE 0000 000 00000



- vaši úplnou adresu;
- vaše telefonní číslo.

Jestliže je nutná oprava, obraťte se na autorizovaný servis uvedený na záručním listě.

V případě, že by zákrok nebo opravu provedl technik bez náležitého oprávnění, což by se nemělo stát, vždy žádejte potvrzení o provedené práci a trvejte na použití originálních náhradních dílů. Nedodržení výše uvedených pokynů může mít za následek ohrožení bezpečnosti a kvality spotřebiče.

TABULKA TRYSEK

KATEGORIE II2H3B/P

Druh použitého plynu	Typ hořáku	Typ trysky	Jmenovitý tepelný průtok kW	Jmenovitá spotřeba	Jmenovitý tepelný výkon kW	Tlak plynu (mbar)		
						min.	jmen.	max.
ZEMNÍ PLYN (Metan) G20	Velký hořák	138 T2 A	3,50	333 l/h	2,20	17	20	25
	Střední hořák	101 Z	2,00	190 l/h	0,35			
	Malý hořák	72 X	1,00	95 l/h	0,30			
ZKAPALNĚNÝ ROPNÝ PLYN (butan) G30 (propan) G31	Velký hořák	93 T4 P	3,50	254 g/h	1,90	20	30	35
	Střední hořák	69	2,00	145 g/h	0,35			
	Malý hořák	50	1,00	73 g/h	0,30			

Druh použitého plynu	Konfigurace modelu s 4 HOŘÁKY	Jmenovitý tepelný průtok (kW)	Celková jmenovitá spotřeba	Vzduch (m ³) potřebný pro spálení 1 m ³ plynu
G20 20 mbar	1 PB - 2 SR 1 AUX	8,50	808 l/h	9,52
G30/31 30 mbar	1 PB - 2 SR 1 AUX	8,50	617 g/h	30,94

Elektrický příkon: 220–240 V ~ 50/60 Hz

Technické údaje

Rozměry	
Šířka (mm)	580
Výška (mm)	40
Délka (mm)	510
Napětí (V)	220–240

Technické údaje jsou uvedeny na typovém štítku umístěném na spodní straně spotřebiče.

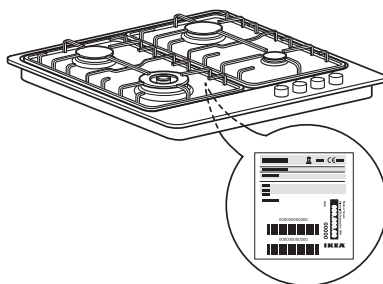

Instalace

Po vybalení varné desky se přesvědčte, že nebyla při dopravě poškozena. V případě problémů se obraťte se na svého prodejce nebo na nejbližší servisní středisko.

Technické informace pro montéra

- Tuto varnou desku můžete zapustit do pracovní desky silné 20 až 50 mm.
- Jestliže pod varnou deskou není trouba, je nutné vložit oddělovací panel, jehož povrch se musí minimálně rovnat otvoru v pracovní desce. Tento panel nesmí být v žádném případě umístěn méně než 20 mm od spodní strany varné desky.
- Před instalací se přesvědčte, zda:
- místní podmínky dodávky plynu (druh a tlak plynu) odpovídají nastavení varné desky, uvedenému na typovém štítku a v tabulce trysek;
- jsou vnější plochy nábytku nebo spotřebičů, které přiléhají k varné desce, tepelně odolné v souladu s místními předpisy;

- tento spotřebič není připojen k zařízení na odsávání výparů. Musí být instalován a připojen podle platných instalačních předpisů. Je třeba věnovat zvláštní pozornost příslušným požadavkům na odvětrávání.
- jsou spaliny odváděny ven zvláštními odsávací a/nebo elektrickými ventilátory umístěnými na zdi anebo okně

PŘIPOJENÍ PLYNU

⚠ Tento postup musí provést kvalifikovaný technik.



Systém přívodu plynu musí být v souladu s místními předpisy pro daný druh plynu.

- V odstavci "Platné místní předpisy" najdete zvláštní předpisy platné v některých zemích **ODKAZ NA MÍSTNÍ PŘEDPISY** Pokud pro vaši zemi nejsou uvedeny žádné údaje, obraťte se na svého instalačního technika.
- Varnou desku připojte k plynovému potrubí nebo plynové lahvi pomocí

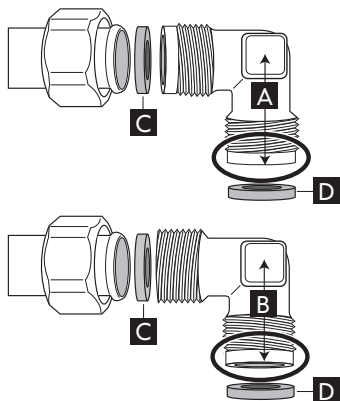
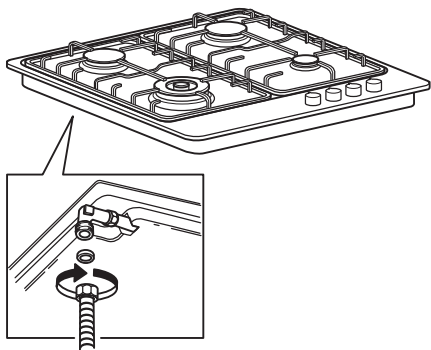
pevné měděné nebo ocelové trubky, jejichž fitinky odpovídají místním předpisům, nebo pomocí nerezové hadice s hladkým povrchem odpovídající místním předpisům. Maximální délka hadice je 2 přímé metry.



- Dodávaný kolenný spoj (A) nebo (B) připojte podle normy EN 549 k hlavní přívodní trubce varné desky a mezi ně vložte podložku (C), která je také součástí dodávky.
- Podložka (D), není součástí dodávky.

- **DŮLEŽITÉ UPOZORNĚNÍ:** Jestliže použijete hadici z nerezové oceli, musí být instalována tak, aby se nikde nedotýkala žádné pohyblivé části nábytku. Musí být umístěna v prostoru, ve kterém nejsou žádné překážky, a kde nic nebrání kontrole celé její délky.
- Po připojení k přívodu plynu zkontrolujte těsnost mýdlovou vodou. Vyzkoušejte stálost plamene tak, že hořáky zapálíte a otočíte ovladače z maximální polohy  do minimální polohy .

Připojení k elektrické síti

VAROVÁNÍ

- Tento postup musí provést kvalifikovaný technik.
- Elektrická připojení musí odpovídat platným místním předpisům.
- Řádné uzemnění spotřebiče je ze zákona povinné.

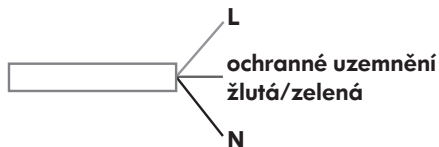

- Nepoužívejte prodlužovací kabel.
- **DŮLEŽITÉ UPOZORNĚNÍ:** Údaje o napětí a příkonu jsou uvedeny na typovém štítku.

Montáž

Povrch obvodu varné desky vyčistěte a nasadte na něj přiložené těsnění podle obrázku. V pracovní desce vyřízněte otvor o rozměrech uvedených v návodu a desku do něj usadte.

POZNÁMKA: Napájecí kabel musí být tak dlouhý, aby umožnil varnou desku z pracovní desky vytáhnout. Varnou desku zajistěte přiloženými držáky. Držáky umístěte do vyvrtaných otvorů označených šipkami a upevněte je příslušnými šrouby podle tloušťky pracovní desky.

Zkontrolujte, zda je elektrická zásuvka v blízkosti spotřebiče. Jestliže není napájecí kabel u spotřebiče dostatečně dlouhý, budete ho muset vyměnit za jiný se stejnými vlastnosti a správnou délkou.

Seřízení pro různé druhy plynu

! VAROVÁNÍ

- Tento postup musí provést kvalifikovaný technik.

Pokud bude varná deska fungovat na jiný druh plynu, než je uvedený na typovém štítku a informační nálepce na horní části desky, vyměňte trysky.

Odstraňte informační nálepkou a uschovejte ji spolu s návodem.

Používejte regulátory tlaku vhodné pro tlak plynu uvedený v návodu.

- Plynové trysky smí vyměňovat pouze pracovník servisu nebo jiný kvalifikovaný technik.
- Trysky, které se nedodávají spolu se spotřebičem, je nutné objednat v servisu.
- Seřďte minimální nastavení ventilů.

POZNÁMKA: Jestliže používáte zkapalněný ropný plyn (G30/G31), je nutné co nejvíce utáhnout šroub minimálního nastavení plynu.

DŮLEŽITÉ UPOZORNĚNÍ: Pokud jdou ovladače hořáků otáčet jen ztuha, obraťte se prosím na náš servis; možná bude nutné vyměnit ventil hořáku.

Výměna trysek (viz část "Tabulka trysek")

- Sejměte mřížky (A).
- Vytáhněte hořáky (B).
- Pomocí nástrčného klíče vhodné velikosti vyšroubujte trysku (C), kterou chcete vyměnit.
- Trysku vyměňte za jinou, vhodnou pro nový druh plynu.
- Trysku zamontujte do (D).

Před instalací varné desky nezapomeňte připevnit nový štítek s kalibrací plynu, který byl přiložen k tryskám, a to tak, aby zakryl původní kalibraci plynu.

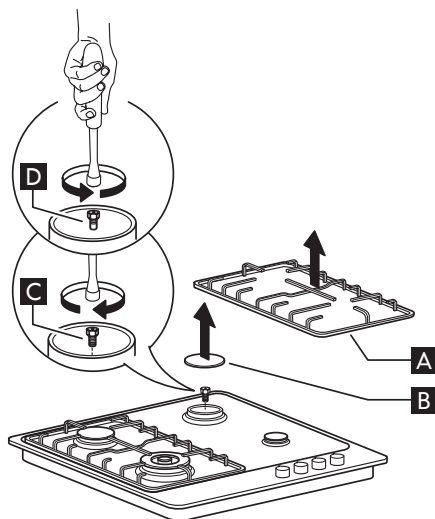

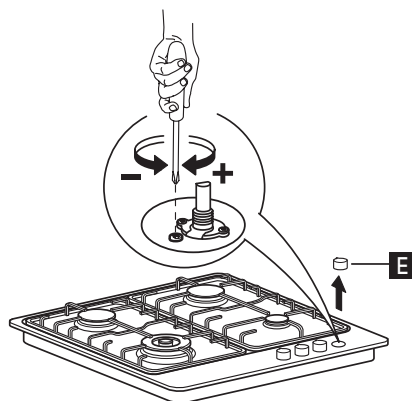

Seřízení minimálního nastavení ventilů



Při správném seřízení minimálního nastavení je nutné odstranit ovladače a postupovat následujícím způsobem:

- utáhnout šroub, chcete-li výšku plamene snížit (-);
- uvolnit šroub, chcete-li výšku plamene zvýšit (+).

Seřízení provádějte s ventilem v poloze minimálního nastavení plynu (malý plamen).

- Primární vzduch hořáků není třeba seřizovat.
- Nyní vyzkoušejte stálost plamene tak, že hořáky zapálíte a otočíte ovladače z maximální polohy  do minimální polohy .

Seřízený ventil znovu zapečetíte pečutím voskem nebo podobným materiálem.

SK	CZ	RU	BG
RO	RS	HR	LT

ODKAZ NA MÍSTNÍ PŘEDPISY

Ověřte si, zda instalaci a plynové připojení k síti provedl kvalifikovaný technik podle pokynů výrobce a v souladu s místními bezpečnostními předpisy.

ADAPTÉR PRO PÁNEV WOK

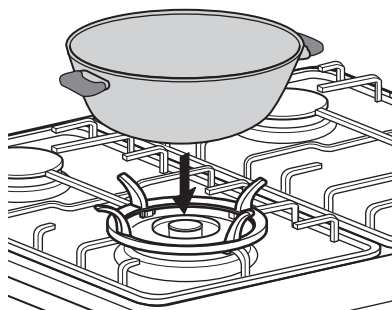
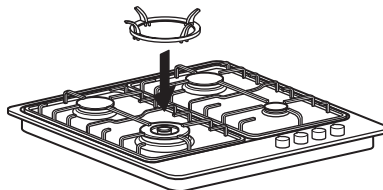

VÝMĚNA OVLADAČŮ

-  Spotřebič musí být vypnutý!
- Všechny ovladače musí být v zavřené poloze.

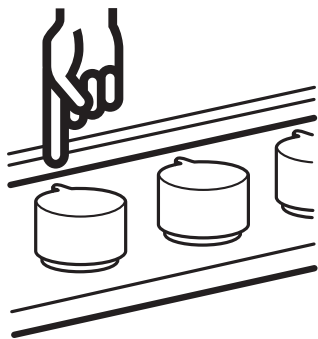

Všechny ovladače varné desky sejměte tahem nahoru a uložte společně na jednom místě.

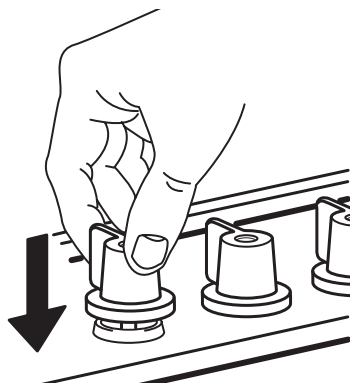

Ujistěte se, že jsou všechny ovladače ve správné poloze.

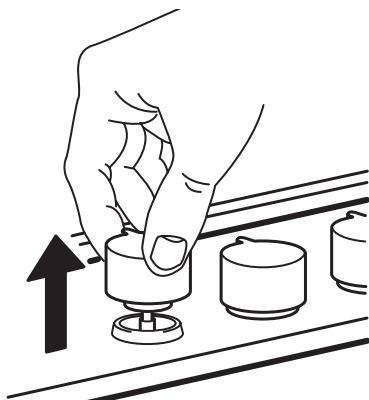

Vezměte soupravu nových ovladačů, která se nachází v horní části balení, a ovladače vyjměte z plastového sáčku.

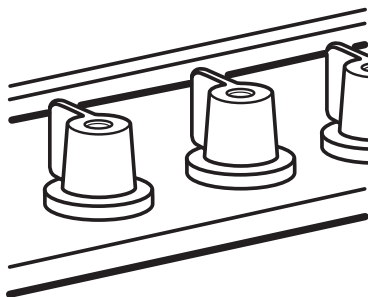

Správnou instalaci ověřte zapálením každého hořáku jednotlivě.



Každý ovladač nasuňte na hřídelku ventilu až na doraz (přitom může dojít k aktivaci elektrického zapalovače).

Ekologické informace

Obal

- Obal je ze 100% recyklovatelného materiálu a je označen recyklačním symbolem (♻️).

Spotřebiče

Tento spotřebič je označen v souladu s evropskou směrnicí 2002/96/ES o likvidaci elektrického a elektronického zařízení (WEEE). Zajištěním správné likvidace tohoto výrobku pomůžete zabránit případným negativním dopadům na životní prostředí a lidské zdraví.



Symbol  na spotřebiči nebo přiložených dokumentech udává, že tento spotřebič nepatří do domácího odpadu, ale je nutné ho odvézt do příslušného sběrného místa pro recyklaci elektrických a elektronických zařízení. Při jeho likvidaci se řiďte místními předpisy pro odstraňování odpadu.

Podrobnější informace o zpracování, rekuperaci a recyklaci tohoto výrobku zjistíte u příslušného místního úřadu, podniku pro likvidaci domovního odpadu nebo v obchodě, kde jste výrobek zakoupili.

Prohlášení o souladu s předpisy

- Tento spotřebič byl navržen, vyroben a dodán na trh v souladu s:
 - bezpečnostními požadavky směrnice "Plyn" 2009/142/ES;
 - bezpečnostními požadavky směrnice EHS "Nízké napětí" 2006/95/ES (nahrazující směrnici 73/23/EHS a její další znění).
 - s požadavky na ochranu podle směrnice "EMC" 2004/108/EHS
- Tato varná deska může být ve styku s potravinami a odpovídá směrnici 1935/2004/EHS.
- Tato varná deska (třída 3) je určena výhradně k přípravě jídel. Jakýkoli jiný způsob použití (např. vyhřívání místnosti) je nevhodný a nebezpečný

ZÁRUKA IKEA

Jak dlouho záruka IKEA platí?

Tato záruka platí po dobu pěti (5) let od data nákupu spotřebiče v IKEA s výjimkou spotřebičů zn. LAGAN, které mají záruku pouze dva (2 roky). Jako doklad o koupi se doporučuje originální účtenka. Jestliže se v době záruky provádí nějaká oprava, tato činnost neprodlužuje záruční dobu na spotřebič.

Na jaké spotřebiče se pětiletá (5) IKEA záruka nevztahuje?

Na řadu spotřebičů s názvem LAGAN a všechny spotřebiče zakoupené v IKEA do 1. srpna 2007.

Kdo provádí servisní službu?

Autorizovaný poskytovatel servisu IKEA zajišťuje servisní službu prostřednictvím své vlastní sítě.

Na co se záruka vztahuje?

Záruka se vztahuje na závady spotřebiče, které byly způsobené vadnou konstrukcí nebo vadným materiálem, a ke kterým došlo po zakoupení v IKEA. Tato záruka se vztahuje pouze na domácí používání. Výjimky jsou uvedené v části "Na co se nevztahuje záruka?". Během záruční doby se záruka vztahuje na náklady k odstranění závady, např. opravu, díly, práci a cestu pracovníka za předpokladu, že je tento spotřebič dostupný pro opravu bez zvláštních nákladů. Za těchto podmínek se uplatňují směrnice EU (č. 99/44/ES) a příslušné místní předpisy. Vyměněné díly se stávají majetkem IKEA.

Jak bude IKEA při odstranění závady postupovat?

Určený poskytovatel servisu IKEA prozkoumá výrobek a dle svého vlastního uvážení rozhodne, zda se na něj vztahuje tato záruka. Jestliže rozhodne, že záruka platí, poskytovatel servisu IKEA nebo jeho autorizovaný servisní partner

prostřednictvím svých vlastních servisních provozů dle vlastního uvážení buď vadný výrobek opraví, nebo ho vymění za stejný nebo srovnatelný výrobek.

Na co se nevztahuje záruka?

- Na normální opotřebení a odření.
- Na poškození způsobené úmyslně nebo nedbalostí, nedodržením návodu k použití, nesprávnou instalací nebo připojením k nesprávnému napětí, poškození způsobené chemickou nebo elektrochemickou reakcí, rzí, korozi nebo vodou včetně, ale nikoli výhradně omezené na nadměrné množství vápence v přiváděné vodě, poškození způsobené abnormálními podmínkami okolního prostředí.
- Na spotřební materiál včetně baterií a žárovek.
- Na nefunkční a ozdobné části, který nemají vliv na normální používání spotřebiče včetně jakéhokoli poškrábání a možných rozdílů v barvě.
- Na náhodné poškození způsobené cizími předměty nebo látkami a čištěním nebo uvolněním filtrů, vypouštěcích systémů nebo zásuvek na čisticí prostředek.
- Na poškození následujících dílů: keramického skla, příslušenství, košů na nádobí a příbory, přívodní a vypouštěcí trubky, těsnění, žárovky a kryty žárovek, filtry, ovladače, opláštění a jeho části. S výjimkou takových poškození, u kterých lze prokázat, že tato poškození byla způsobena výrobními vadami.
- Na případy, kdy technik při své návštěvě nenalezl žádnou závadu.
- Na opravy, které neprováděli naši k tomu určený poskytovatel služeb a/nebo autorizovaní smluvní servisní partneři, nebo na opravy, při nichž nebyly použity originální náhradní díly.
- Na opravy způsobené instalací, která

není správná, nebo neodpovídá technickým údajům.

- Na použití spotřebiče mimo domácnost, tedy k profesionálnímu použití.
- Na poškození při dopravě. Jestliže zákazník dopravuje spotřebič sám do svého bytu nebo na jinou adresu, neodpovídá společnost IKEA za žádné poškození, ke kterému mohlo při dopravě dojít. Pokud ale dopravovala společnost IKEA, pak je případné poškození při dopravě kryto touto zárukou IKEA
- Na náklady na provedení první instalace spotřebiče IKEA.

Jestliže ale poskytovatel služeb IKEA nebo jeho autorizovaný servisní partner opraví nebo vymění spotřebič v rámci této záruky, poskytovatel služeb IKEA nebo jeho autorizovaný servisní partner opravený spotřebič nebo nový spotřebič znovu nainstalují, pokud to bude nutné.

Tato omezení se nevztahují na práce prováděné bez zjištění závady, které provedl náš vyškolený technik s použitím našich originálních dílů za účelem přizpůsobení spotřebiče technickým bezpečnostním požadavkům v jiné zemi EU.

Uplatnění zákonů dané země

Záruka IKEA poskytuje zvláštní zákoná práva, která zahrnují nebo přesahují všechny místní zákonné požadavky. Tyto podmínky však žádným způsobem neomezují práva spotřebitele popsaná v místní legislativě.

Rozsah platnosti

Pro spotřebiče, které jsou zakoupeny v jedné zemi EU a převezeny do jiné země EU, budou servisní služby prováděny v rámci záručních podmínek obvyklých v nové zemi. Povinnost provést servisní službu v rámci záruky existuje jen tehdy, pokud je spotřebič instalován a je ve shodě s:

- technickými požadavky platnými vzemi,

- ve které byl záruční požadavek vznesen;
- pokyny k instalaci a bezpečnostními informacemi v uživatelské příručce.

Vyhrazený POPRODEJNÍ SERVIS pro spotřebiče IKEA

Obraťte se prosím na určeného poskytovatele poprodejního servisu pro spotřebiče IKEA v případě:

- požadavku na servis v rámci této záruky;
- dotazu týkajícího se vysvětlení instalace spotřebiče IKEA do určeného kuchyňského nábytku IKEA;
- dotazu týkajícího se vysvětlení funkce spotřebičů IKEA

Abychom vám mohli poskytnout co nejlepší pomoc, prosíme čtěte pozorně instalační návod a/nebo návod k použití předtím, než nás kontaktujete.

Kde nás najdete, když potřebujete servisní službu



Úplný seznam poskytovatelů poprodejního servisu pro spotřebiče IKEA a příslušná telefonní čísla v jednotlivých zemích najdete na poslední straně tohoto manuálu.

i Abychom Vám mohli poskytnout co nejrychlejší asistenci, doporučujeme využít telefonický kontakt uvedený v tomto manuálu a vždy nahlásit produktový kód IKEA (8místný kód) a 12místné servisní číslo, které najdete na typovém štítku spotřebiče.

i **USCHOVEJTE SI DOKLAD O ZAPLACENÍ !**

Je to Váš doklad o koupi a je nutný k uplatnění záruky. Na dokladu o zaplacení je také uveden název a produktový kód IKEA (8místný kód) každého zakoupeného spotřebiče.

Potřebujete další informace?

Pro odpověď na Vaše další otázky, které nesouvisí se záručním servisem prosíme kontaktujte IKEA kontaktní centrum.

Předtím, než nás kontaktujete, doporučujeme pozorně přečíst dokumentaci doručenou společně s výrobkem.

Содержание

Информация о безопасности	38	Таблица инжекторов	45
Описание прибора	41	Технические данные	46
Ежедневная эксплуатация	42	Установка	46
Полезные советы и рекомендации	42	Экологические аспекты	51
Техобслуживание и уход	43	ГАРАНТИЯ ИКЕА	52
Если прибор не работает	44		

Информация о безопасности

Обеспечение вашей личной безопасности и безопасности других людей имеет очень большое значение. В данном руководстве и на самом приборе содержатся важные указания в отношении правил техники безопасности. Необходимо ознакомиться с ними и неизменно соблюдать их в дальнейшем.

 Символ опасности, указывающий на наличие возможного риска для пользователя прибора и других людей. Все сообщения, относящиеся к вопросам соблюдения безопасности, сопровождаются этим символом, а также следующими словами:

 **ОПАСНО** Указание на ситуацию, представляющую опасность; если эта опасность не будет устранена, то она приведет к тяжелым травмам.

 **ПРЕДУПРЕЖДЕНИЕ** Указание на ситуацию, представляющую опасность; если эта опасность не будет устранена, то она может стать причиной тяжелых травм.

Все сообщения, относящиеся к вопросам соблюдения техники безопасности, включают в себя следующую информацию: в чем заключается потенциальная опасность, как снизить

риск травмы, что может случиться в случае несоблюдения указаний производителя.

Перед выполнением любой операции по установке прибора необходимо отключать его от сети.

 Установка и техническое обслуживание должны выполняться только квалифицированным специалистом в соответствии с инструкциями производителя и действующими стандартами безопасности, относящимися к установке и эксплуатации газовых приборов. Используйте только оригинальные запчасти. Пользователям запрещается самостоятельно ремонтировать или заменять любую из деталей прибора, за исключением случаев, конкретно оговоренных в Руководстве.

 **ВНИМАНИЕ!** При несоблюдении указаний, приведенных в настоящем Руководстве, может произойти взрыв или пожар, который может привести к материальному ущербу или травмам.

- Запрещается хранить или использовать бензин и другие горючие жидкости, а также горючие пары вблизи от прибора.

Что делать при появлении запаха газа:

- Не пытайтесь включать какие-либо приборы.
- Не дотрагивайтесь ни до каких электрических выключателей.
- Не пользуйтесь телефоном в данном здании.
- Немедленно позвоните в службу газоснабжения с телефона, находящегося в соседнем доме. Выполните указания, полученные от специалистов службы газоснабжения.
- При невозможности дозвониться в службу газоснабжения, позвоните в пожарную службу.
- Установка прибора и его техобслуживание должны выполняться квалифицированным специалистом по монтажу, персоналом технической службы или персоналом службы газоснабжения.
- Прибор может использоваться только в хорошо вентилируемых помещениях.
- Подключения к электрической сети и к сети газоснабжения должны выполняться с соблюдением местных норм.
- При установке варочной панели необходимо предусмотреть многополюсный автоматический размыкатель с расстоянием между разомкнутыми контактами не менее 3 мм, необходимым для обеспечения полного отключения от сети.
- Заземление данного прибора является обязательным.
- Сетевой шнур должен иметь достаточную длину для того, чтобы подключить прибор к электрической сети после его встраивания в кухонную мебель.
- Для подсоединения к системе подачи газа необходимо использовать гибкий или жесткий металлический шланг.
- При необходимости замены сетевого шнура его следует заменять только сетевым шнуром с характеристиками, идентичными характеристикам оригинального шнура, поставленного изготовителем (типа H05V2V2-F 90°C или H05RR-F). Эта операция должна выполняться квалифицированным техническим специалистом.
- Изготовитель не несет никакой ответственности за травмы людей или животных или материальный ущерб, явившиеся результатом несоблюдения этих требований.
- Использование разветвителей-переходников и удлинителей не допускается.
- Не тяните за сетевой шнур, чтобы отсоединить прибор от розетки электропитания.
- После завершения установки электрические компоненты должны быть недоступны для пользователя.
- Не прикасайтесь к варочной панели влажными руками или другими частями тела и не пользуйтесь ею, будучи разутыми.
- Данная варочная панель (класс 3) предназначена исключительно для приготовления пищи в домашних условиях. Не используйте данный

прибор в качестве обогревателя помещения. В противном случае может произойти отравление угарным газом и перегрев варочной панели.

- Изготовитель не несет какой бы то ни было ответственности за ненадлежащее использование или неправильную настройку органов управления.
- Во время работы прибор и его доступные части сильно нагреваются. Будьте осторожны, чтобы случайно не коснуться зон нагрева. Детей младше 8 лет не следует подпускать к прибору; в противном случае за ними необходим постоянный присмотр. Данный прибор может использоваться детьми в возрасте от 8 лет и лицами с ограниченными физическими, сенсорными или умственными возможностями, а также с недостаточным опытом и знаниями под контролем или при условии проведения инструктажа по безопасному использованию прибора и понимания ими существующих опасностей. Не позволяйте детям играть с прибором. Не допускайте детей к чистке и уходу за прибором без присмотра.
- При использовании газовых приборов в помещении происходит повышение температуры и влажности. Поэтому необходимо следить за тем, чтобы помещение хорошо проветривалось, или же установить вытяжку с вытяжным

воздуховодом.

- Не подпускайте к прибору домашних животных.
- В случае продолжительного использования может понадобиться дополнительная вентиляция (откройте окно или включите вытяжку на повышенную мощность).
- Закончив пользование варочной панелью, убедитесь, что ручки находятся в положении "Выкл", и закройте вентиль подачи газа от сети или вентиль на баллоне.
- Разогретые до высокой температуры жиры и масло могут легко воспламениться. Рекомендуется внимательно следить за приготовлением блюд с большим количеством жира, масла или спирта (например, рома, коньяка, вина).
- Оставление варочной панели без присмотра при приготовлении блюд на масле или жире опасно и может привести к возгоранию. НИ В КОЕМ СЛУЧАЕ не пытайтесь потушить огонь водой; вместо этого выключите прибор и накройте его крышкой или противопожарным одеялом, чтобы перекрыть доступ воздуха. Опасность возгорания: не храните предметы на рабочей поверхности варочной панели.
- Храните упаковочные материалы в недоступных для детей местах.
- Прежде чем чистить варочную панель, следует дождаться, чтобы она полностью остыла.

Сохраняйте данное руководство

Описание прибора

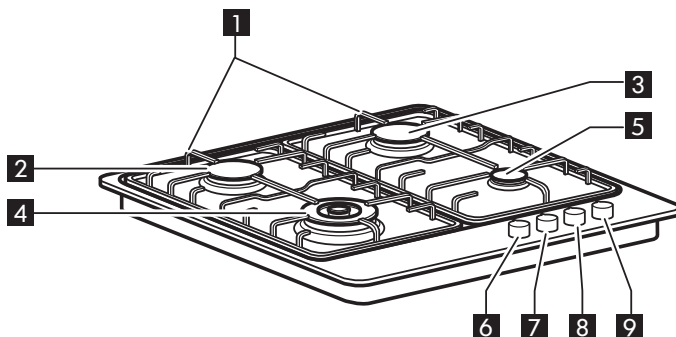

- 1 Съемные решетки для кухонной посуды
- 2 Средняя горелка
- 3 Средняя горелка
- 4 Горелка высокой мощности
- 5 Вспомогательная горелка
- 6 Ручка управления горелкой высокой мощности ○○
●○
- 7 Ручка управления средней горелки ●○
○○
- 8 Ручка управления средней горелки ○●
○○
- 9 Ручка управления вспомогательной горелки ○○
○●

Символы		
Заштрихованный кружок	●	Кран закрыт
Сильное пламя и звездочка	☼	Кран открыт максимально/ максимальная подача газа и электрический поджиг
Слабое пламя	☼	Кран минимально открыт/ ограниченная подача газа

Ежедневная эксплуатация

 Не допускайте, чтобы пламя горелки выходило за края дна посуды.

Внимание! При пользовании варочной панелью вся ее поверхность сильно нагревается.

- Чтобы зажечь газ на одной из горелок, поворотом против часовой стрелки переведите соответствующую ручку в положение, соответствующее максимальному пламени.
- Чтобы зажечь газ на горелке, следует прижать ручку к панели управления.
- После того как горелка загорится, не отпускайте ручку еще 5-10 секунд для обеспечения правильного срабатывания предохранительного устройства.

Если пламя горелки внезапно гаснет (из-за сквозняка, прекращения подачи газа, пролившейся жидкости и т.д.), это

предохранительное устройство немедленно прекращает подачу газа на горелку.

- Не следует нажимать на ручку более 15 секунд. Если по истечении этого времени горелка не зажглась, подождите не менее одной минуты, прежде чем повторять попытку зажечь ее.

ПРИМЕЧАНИЕ: Если какие-либо особенности подаваемого местного газа создают трудности при зажигании горелки, рекомендуется повторить операцию, установив ручку на значение, соответствующее малому пламени. После отпускания нажатой ручки горелка может погаснуть. Это означает, что предохранительное устройство не успело достаточно нагреться. В этом случае еще раз повторите вышеописанные действия.

Полезные советы и рекомендации

Данная варочная панель имеет горелки различного диаметра. Для того чтобы результаты пользования горелками оказались более эффективными, придерживайтесь следующих правил:

- Пользуйтесь кастрюлями и сковородами, диаметр дна которых равен или немного превышает диаметр горелки (см. следующую далее таблицу).
- Пользуйтесь только кастрюлями и сковородами с ровным дном.
- Готовьте пищу в надлежащем количестве воды, не снимая при этом крышку.
- Следите, чтобы кастрюля не выступала за края варочной панели.

ВНИМАНИЕ! Неправильное использование решеток может привести к повреждению варочной панели: не устанавливайте решетки обратной стороной вверх и не сдвигайте их по варочной панели. Нельзя использовать:

- чугунные жаровни, плиты из сланцевого камня, керамические кастрюли и сковороды;
- раскататели типа металлических решеток или иные;
- нельзя одновременно ставить на две горелки одну емкость (например, кастрюлю для варки рыбы).

Горелка	Диаметр кастрюли
Горелка высокой мощности	от 24 до 26 см
Средняя	от 16 до 24 см
Вспомогательная	от 8 до 14 см

Техобслуживание и уход

! Перед проведением любых операций по техническому обслуживанию прибора отключайте его от электрической сети.

- Все эмалированные и стеклянные детали следует промывать теплой водой с добавлением нейтрального моющего средства.
- После продолжительного контакта с водой, в которой содержится известь, или с едкими моющими средствами на поверхностях из нержавеющей стали могут остаться пятна. Все попадающие на варочную панель брызги (воды, соусов, кофе и т.д.) следует удалять до того, как они высохнут.
- Мойте варочную панель теплой водой с добавлением нейтрального моющего средства, затем протирайте ее мягкой тряпкой или замшей. Пригоревшие загрязнения удаляйте специальными средствами для чистки поверхностей из нержавеющей стали.

ПРИМЕЧАНИЕ: очищайте поверхности из нержавеющей стали только мягкой тряпкой или губкой.

- Не пользуйтесь абразивными и коррозионными средствами, чистящими средствами на основе хлора или металлическими мочалками для чистки сковород.
- Не пользуйтесь пароочистителями.
- Не пользуйтесь горючими веществами.
- Не оставляйте на варочной панели следов кислых или щелочных веществ, таких как уксус, горчица, соль, сахар, лимонный сок и т.п.

ЧИСТКА КОМПОНЕНТОВ ВАРОЧНОЙ ПАНЕЛИ

- Решетки, крышки горелок и сами горелки перед чисткой можно снять.
- Вымойте их вручную теплой водой с неабразивным моющим средством.

При этом тщательно удалите все остатки пищи и убедитесь в том, что ни одно отверстие горелок не осталось засоренным.

- Промойте под проточной водой и тщательно высушите
- Правильно вставьте горелки и крышки горелок в соответствующие гнезда.
- При установке решеток на место проследите за тем, чтобы они были правильно выставлены относительно горелок.
- Для обеспечения нормальной работы варочных панелей, снабженных свечами электророзжига и предохранительными устройствами, требуется особая тщательность при очистке наконечников свечей. Следует часто проверять состояние этих деталей и, если нужно, прочищать их влажной тканью. Пригоревшие остатки пищи следует удалять с помощью зубочистки или иглы.

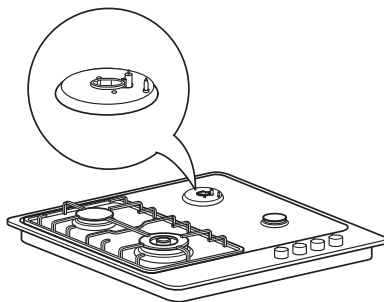

ПРИМЕЧАНИЕ: во избежание повреждения устройства электроподжига не пользуйтесь им, когда горелки извлечены из своих гнезд.

Если прибор не работает...

Неисправность	Возможная причина	Способ устранения
Устройство электроподжига не работает	Отсутствует электропитание	Проверьте, включен ли прибор в сеть и имеется ли напряжение в сети.
Горелка не зажигается	Возможно, закрыт вентиль подачи газа	Убедитесь, что вентиль открыт
Неравномерное горение газа по периметру горелки	Пламерассекатель может быть засорен остатками пищи	Прочистите пламерассекатель в соответствии с указаниями по чистке и удостоверьтесь в том, что он не засорен остатками пищи.

Перед тем как обращаться в сервисный центр:

1. Обратитесь к "Руководству по поиску и устранению неисправностей" и попробуйте устранить неисправность самостоятельно.
2. Включите варочную панель еще раз, чтобы проверить, восстановился ли нормальный режим работы.
3. Если неисправность не устранена, обратитесь в сервисный центр.

Сообщите следующие сведения:

- тип неисправности;
- модель варочной панели;
- сервисный номер (число, указанное после слова Service на находящейся с нижней стороны варочной панели паспортной табличке, а также в гарантийном талоне);

SERVICE 0000 000 00000



- Ваш полный адрес;
- ваш номер телефона.

Если необходим ремонт прибора, обращайтесь в авторизованный сервисный центр, указанный в гарантии. В маловероятном случае, когда какая-либо операция или ремонт выполняется не имеющим допуска специалистом, всегда требуйте сертификации выполненных работ и использования оригинальных запчастей. Несоблюдение этих указаний может отрицательно сказаться на безопасности и качестве работы прибора.

Таблица инжекторов

Категория II2H3B/P

Тип используемого газа	Тип горелки	Маркировка инжекторов	Номинальная тепловая мощность, кВт	Номинальный расход	Пониженная тепловая мощность, кВт	Давление газа (мбар)		
						мин.	номин.	макс.
ПРИРОДНЫЙ ГАЗ (метан) G20	горелка высокой мощности	138 T2 A	3,50	333 л/ч	2,20	17	20	25
	Средняя	101 Z	2,00	190 л/ч	0,35			
	Вспомогательная	72 X	1,00	95 л/ч	0,30			
СЖИЖЕННЫЙ НЕФТЯНОЙ ГАЗ (бутан) G30 (пропан) G31	горелка высокой мощности	93 T4 P	3,50	254 г/ч	1,90	20	30	35
	Средняя	69	2,00	145 г/ч	0,35			
	Вспомогательная	50	1,00	73 г/ч	0,30			

Тип используемого газа	Конфигурация модели 4 ГОРЕЛОК	Номинальная тепловая мощность, кВт	Общий номинальный расход газа	Объем воздуха (м ³), необходимого для сгорания 1 м ³ газа
G20 20 мбар	1 PB - 2 SR 1 AUX	8,50	808 л/ч	9,52
G30/31 30 мбар	1 PB - 2 SR 1 AUX	8,50	617 г/ч	30,94

Электропитание: 220 - 240 В ~ 50/60 Гц

Технические данные

Габариты	
Ширина, мм	580
Высота, мм	40
Длина, мм	510
Напряжение, В	220 - 240

Технические данные указаны на паспортной табличке, находящейся с нижней стороны варочной панели

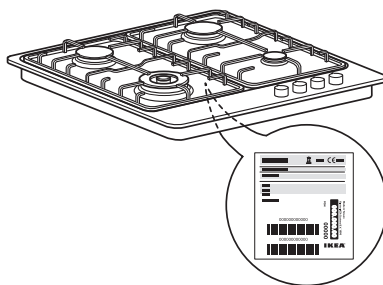

Установка

После распаковки варочной панели проверьте, не была ли она повреждена во время транспортировки. В случае каких-либо проблем обращайтесь к дилеру или в ближайший сервисный центр.

Техническая информация для персонала, выполняющего установку

- Это изделие может встраиваться в столешницу толщиной от 20 до 50 мм.
- Если под варочной панелью нет духовки, установите разделительную перегородку, размер которой должен примерно соответствовать размеру проема в столешнице. Расстояние от этой перегородки до нижней поверхности варочной панели должно составлять не менее 20 мм.
- Прежде чем начать установку, убедитесь в соблюдении следующих условий:
- параметры местной системы подачи газа (тип и давление газа) соответствуют настройкам варочной панели (см. табличку технических данных и табл. "Инжекторы");
- наружные поверхности мебели или приборов,

находящихся в непосредственной близости от варочной панели, должны быть термостойкими в соответствии с требованиями местных норм;

- Данный прибор не подключен к устройству отвода дыма. Такое устройство должно быть установлено в соответствии с действующими требованиями к установке оборудования. Необходимо при этом обратить особое внимание на соблюдение соответствующих требований к вентиляции помещения.
- Продукты сгорания удаляются наружу с помощью вытяжки или вентилятора, установленных на стене или в окне.

Подключение к системе подачи газа



Эта операция должна выполняться квалифицированным техническим специалистом.

Система подачи газа должна удовлетворять местным нормативам.



- Соответствующие требования, действующие в некоторых странах, приведены в параграфе "Национальные нормативы". Если информация

по вашей стране отсутствует, обратитесь за разъяснениями к квалифицированному специалисту.

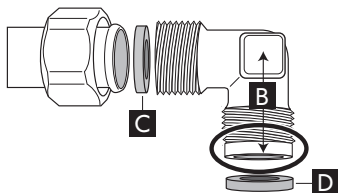
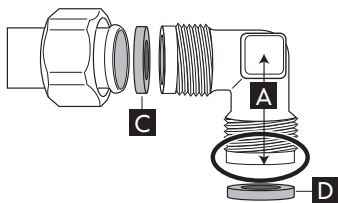
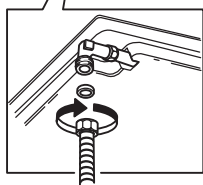
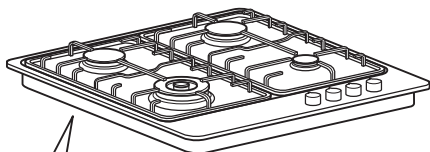
- Подсоединение варочной панели к трубе системы газоснабжения или к баллону с газом должно выполняться с использованием жесткой медной или стальной трубы с фитингами, соответствующими местным нормам, или же с использованием шланга со сплошной поверхностью из нержавеющей стали, соответствующего местным нормам. Максимальная длина шланга составляет 2 м.



- Подсоедините входящее в комплект поставки колено (A) или (B) ко входному патрубку варочной панели, установив входящую в комплект поставки шайбу (C) в соответствии со стандартом EN 549.
- Шайба (D) в комплект поставки не входит.

- **ВНИМАНИЕ!** В случае использования шланга из нержавеющей стали он должен монтироваться так, чтобы не касаться никаких подвижных частей кухонной мебели. Шланг должен прокладываться в месте, в котором отсутствуют какие-либо препятствия, и быть доступным для осмотра по всей своей длине.
- После подключения к системе подачи газа проверьте отсутствие утечек газа, пользуясь мыльным раствором. После этого выполните розжиг горелок и для проверки стабильности пламени переведите ручки из максимального положения  в минимальное .

Подключение к электрической сети

 **ПРЕДУПРЕЖДЕНИЕ**

- Эта операция должна выполняться квалифицированным техническим специалистом.
- Подключение к электрической сети должно выполняться с соблюдением местных норм.
- Заземление прибора согласно действующим нормам является обязательным.

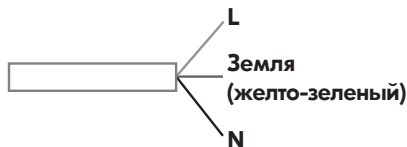

- Запрещается пользоваться удлинителями.
- **ВНИМАНИЕ!** Данные по напряжению и потребляемой мощности указаны на паспортной табличке.

Сборка

Очистите поверхность варочной панели по всему периметру и проложите вдоль него входящую в комплект поставки прокладку. Установите варочную панель в выемку в столешнице, вырезанную по размерам, указанным в Руководстве.

ПРИМЕЧАНИЕ: Электрический кабель питания должен иметь длину, достаточную для того, чтобы его вынуть сверху.

Для крепления варочной панели используйте скобы, входящие в комплект поставки. Вставьте скобы в соответствующие отверстия (они обозначены

стрелкой) и закрепите их винтами в соответствии с толщиной столешницы.

Убедитесь, что электрическая розетка находится рядом с местом установки прибора. Если кабель электропитания, поставленный вместе с варочной панелью, имеет недостаточную длину, вам необходимо заменить его более длинным кабелем, имеющим аналогичные характеристики.

Переоборудование на различные типы газа

ПРЕДУПРЕЖДЕНИЕ

- Эта операция должна выполняться квалифицированным техническим специалистом.

Если предполагается эксплуатировать прибор на газе, тип которого отличается от типа газа, указанного на пасторной табличке и этикетке, приклеенной сверху варочной панели, то необходимо заменить инжекторы.

Снимите этикетку с данными и храните ее вместе с Руководством по эксплуатации.

Используйте регуляторы давления, пригодные для значений давления газа, указанных в Руководстве.

- Замену газовых инжекторов должен выполнять сотрудник сервисного центра или квалифицированный специалист.
- Инжекторы, не входящие в комплект поставки, необходимо заказать в сервисном центре.
- Отрегулируйте положение кранов, соответствующее минимальной подаче газа.

ПРИМЕЧАНИЕ: При использовании сжиженного нефтяного газа (G30/G31), винт, регулирующий минимальную подачу газа, должен быть затянут до упора.

ВНИМАНИЕ! Если поворот ручек горелок требует усилий, обратитесь в сервисный центр для замены неисправного крана горелки.

Замена инжекторов (см. параграф "Таблица инжекторов")

- Снимите решетки (А).
- Выньте горелки (В).
- Пользуясь торцевым гаечным ключом нужного размера, открутите инжектор (С), подлежащий замене.
- Замените ее инжектором, пригодным для нового типа газа.

- Установите новый инжектор в гнездо (D).
- Прежде чем устанавливать варочную панель, не забудьте прикрепить прилагаемую к инжекторам табличку с данными, касающимися нового типа газа, таким образом, чтобы она закрыла собой табличку, относящуюся к предыдущему типу газа.

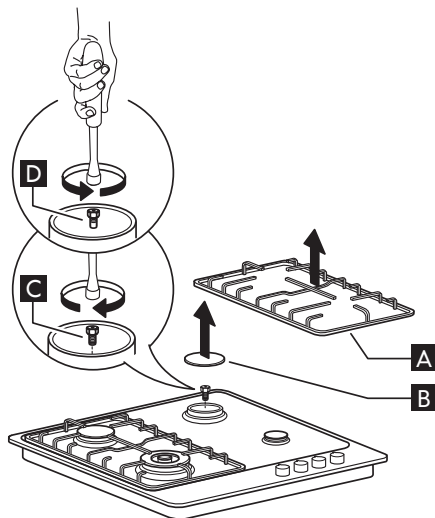

Регулировка положения кранов, соответствующего минимальной подаче газа

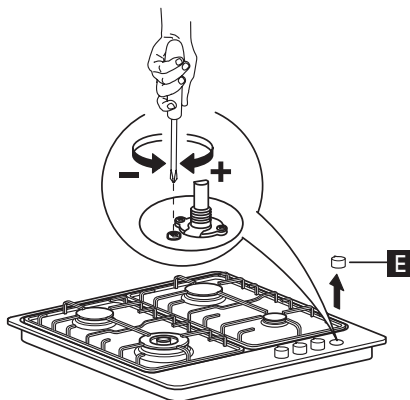



Для того чтобы правильно отрегулировать

минимальное пламя, снимите ручку крана (E) и выполните следующие действия:

- затяните винт для уменьшения высоты пламени (-);
- ослабьте винт для увеличения высоты пламени (+).

Такая регулировка должна выполняться, когда кран находится в положении, соответствующем минимальной подаче газа (малое пламя).

- Регулировка подачи первичного воздуха на горелки не требуется.
- После этого выполните розжиг горелок и переведите ручки из максимального положения

 в минимальное
  для проверки стабильности пламени.

Закончив регулировку, поставьте новую пломбу, пользуясь сургучом или аналогичным материалом.

SK	CZ	RU	BG
RO	RS	HR	LT

НАЦИОНАЛЬНЫЕ НОРМЫ

Проследите за тем, чтобы прибор был установлен и подключен к электрической сети/сети газоснабжения квалифицированным техническим специалистом в соответствии с инструкциями изготовителя и действующими местными правилами техники безопасности.

АДАПТЕР ДЛЯ ВОК-КОНФОРКИ

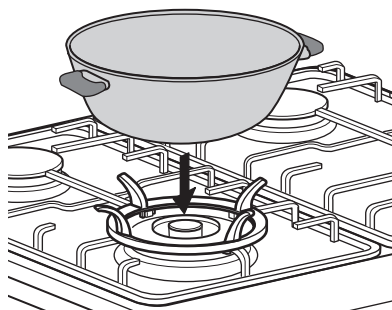
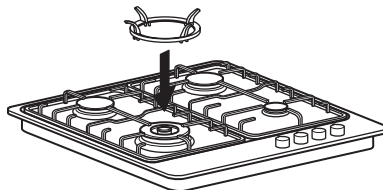

ЗАМЕНА РУЧЕК

 Отключите варочную панель!
 Все ручки должны находится в закрытом положении.

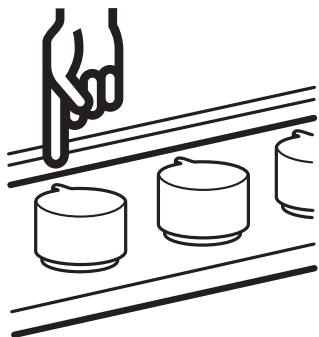

Снимите ручки, потянув их вверх, и поместите их в месте в одном месте после снятия.

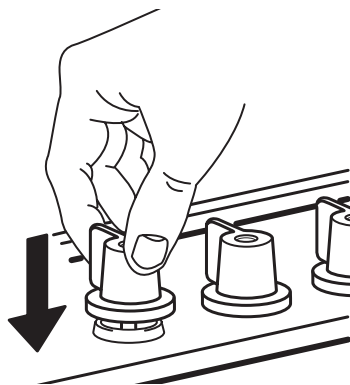

Убедитесь в том, что все ручки находятся в правильном положении.

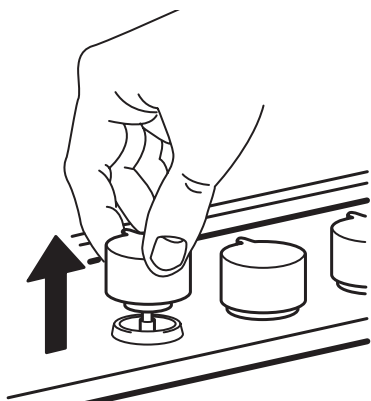

Возьмите комплект новых ручек, находящийся в верхней части упаковки, извлеките новые ручки из пластикового пакета.

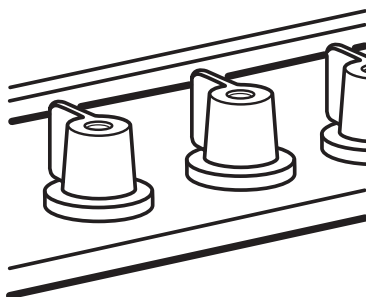

Проверьте правильность установки, включая каждую горелку по отдельности.



Наденьте ручки на штифты до упора (может происходить розжиг).

Экологические аспекты

Упаковка

- Упаковочный материал может быть подвергнут 100%-ной вторичной переработке, о чем свидетельствует соответствующий символ (♻️).

Прибор

Данный прибор имеет маркировку в соответствии с требованиями Европейской Директивы 2002/96/ЕС по утилизации электрического и электронного оборудования (WEEE). Обеспечивая надлежащую утилизацию изделия, потребитель способствует предотвращению возможного негативного воздействия на окружающую среду и здоровье людей.



Символ на приборе или в сопроводительной документации указывает на то, что при утилизации данного изделия к нему нельзя относиться как к обычным бытовым отходам; оно подлежит сдаче в пункт приемки вышедших из употребления электрических и электронных приборов. Сдача на слом должна производиться в соответствии с местными правилами утилизации отходов. За более подробной информацией о правилах обращения с такими изделиями, их утилизации и переработке обращайтесь в местные органы власти, в службу по сбору бытовых отходов или в магазин, в котором вы приобрели изделие.

Заявление о соответствии

- Данная варочная панель разработана, изготовлена и реализуется в соответствии со следующими нормами:
 - правилами техники безопасности Директивы по газовым приборам 2009/142/ЕЕС;
 - требованиями по технике безопасности Директивы по низковольтному оборудованию 2006/95/ЕС (заменяющей собой Директиву 73/23/ЕЕС с последующими изменениями);
 - требованиями по защите Директивы по электромагнитной совместимости 2004/108/ЕЕС;
- Настоящая варочная панель пригодна для контакта с пищевыми продуктами и соответствует требованиям Регламента (ЕС) 1935/2004.
- Настоящая варочная панель (относящаяся к классу 3) предназначена только для приготовления пищи. Любой другой способ использования (например, для отопления помещения) является недопустимым и потенциально опасным.

Виерлпул Европа с.р.л.

Виале Г. Борге, 27

21025 Комерио (Варезе) Италия

Для РФ:

ООО «ИКЕА ТОРГ» фактический и юридический адреса
141400, Московская область, г. Химки, микрорайон ИКЕА,
Тел. 4957059426

Завод: Виерлпул Польша СА

Адрес: ул. Ген. Т. Бора Коморовского 6,
51 210 Вроцлав – Польша



Сделано в Польше

ГАРАНТИЯ ИКЕА**Срок действия гарантии ИКЕА**

Гарантийный срок на бытовую технику, которая продается под торговой маркой ИКЕА, составляет пять (5) лет. Исключение составляют товары серии LAGAN/ЛАГАН, на них Гарантия составляет два (2) года. Гарантия начинает действовать в день покупки. Пожалуйста, сохраняйте чек как подтверждение факта и даты покупки.

На какую бытовую технику не распространяется пятилетняя (5 лет) гарантия ИКЕА?

Данная гарантия не распространяется на бытовую технику LAGAN/ЛАГАН, а также технику, приобретенную в магазине ИКЕА до 1 августа 2007 года – на них распространяется двухлетняя гарантия (2 года).

Кем выполняется техобслуживание?

Техобслуживание выполняется сервисным центром, авторизованным компанией ИКЕА.

Что покрывает данная гарантия?

Данная гарантия покрывает неисправности изделия, обусловленные дефектами конструкции или материалов, проявившимися после его покупки в магазине ИКЕА. Данная гарантия относится только к случаям бытового использования

изделия. Все исключения указаны в пункте «Что не покрывает данная гарантия?». В рамках гарантии предусматривается возмещение затрат, связанных с устранением неисправностей, например затраты на ремонт, запасные части, выполнение работ и дорожные расходы – при условии, что доступ к технике в целях ремонта не затруднен и не вызывает существенных расходов. При данных условиях применимы нормы ЕС (№ 99/44/EG) и соответствующие местные правила и предписания. Замененные запчасти переходят в собственность компании ИКЕА.

Что ИКЕА делает, чтобы устранить неисправность?

Сервисная служба, уполномоченная компанией ИКЕА, изучит изделие и решит, покрывается ли случай данной гарантией. Если будет решено, что изделие попадает под действие гарантии, то сервисная служба ИКЕА или ее авторизованный партнер произведет либо ремонт неисправного изделия, либо его замену таким же или аналогичным.

Что не покрывает данная гарантия?

- Естественный износ;
- Умышленные повреждения;

повреждения вследствие небрежного обращения, обусловленные невнимательностью, несоблюдением инструкций по эксплуатации, неправильной установкой или подключением к электрической сети с напряжением, не соответствующим техническим требованиям прибора; повреждения, вызванные химическими или электрохимическими реакциями; повреждения, обусловленные ржавчиной, коррозией или воздействием воды, в том числе, но не ограничиваясь этим, повреждения, вызванные повышенной жесткостью воды, подаваемой в сети водоснабжения; повреждения, вызванные аномальными условиями окружающей среды;

- Расходные материалы и запчасти, в том числе батареи и лампочки;
- Повреждения нефункциональных и декоративных деталей, не влияющих на нормальную работу устройства, в том числе любые царапины или возможное различие в цвете.
- Случайные повреждения, вызванные присутствием инородных предметов и/или веществ, а также чисткой или устранением засоров в фильтрах, системах слива или дозаторах моющих средств.
- Повреждения следующих деталей: стеклокерамики, аксессуаров, корзин для посуды и столовых приборов, подающих и сливных труб, уплотнителей, ламп и плафонов для ламп, экранов, ручек, корпуса и частей корпуса (эти детали попадают под действие гарантии, только если сервисный центр представит заключение, что причиной повреждений был производственный брак).
- Случаев, если дефекты не были обнаружены специалистом во время

визита.

- На ремонт, выполненный не уполномоченными обслуживающими организациями либо не авторезированными сервис партнерами, а так же с использованием неоригинальных запасных частей.
- На ремонт вследствие неправильной установки.
- На повреждения, возникшие при бытовом использовании товара.
- Повреждения, возникшие при перевозке товара. Если покупатель самостоятельно отвозит товар домой или по другому адресу, IKEA не несет ответственности за повреждения, возникшие при перевозке. Тем не менее, если услуга доставки была заказана покупателем в IKEA, все повреждения, возникшие при перевозке товара, несет IKEA (но не в рамках данной гарантии).
- Условия выполнения установки бытовой техники IKEA, за исключением случаев, когда необходимость установки вызвана ремонтом или заменой неисправных частей.

При покупке бытовой техники в IKEA услуга первоначальной установки не включена в стоимость товара. Если уполномоченные IKEA обслуживающие организации или авторизованные сервис-партнеры осуществляют ремонт или замену бытового прибора в соответствии с условиями данной гарантии, уполномоченные обслуживающие организации или авторизованные сервис-партнеры обязуются при необходимости выполнить повторную установку отремонтированного бытового прибора или бытового прибора, заменяющего неисправный.

Данные ограничения не

распространяются, если установка была произведена квалифицированным специалистом, с использованием оригинальных запасных частей для адаптации бытовой техники к требованиям технической безопасности другой страны ЕС.

Применимость законодательства конкретной страны

Гарантия, предоставляемая IKEA, полностью покрывает или даже превышает все требования местного законодательства, которые могут отличаться в разных странах. Условия этой гарантии никоим образом не ограничивают права потребителя, устанавливаемые законодательством конкретной страны.

Зона действия

Если изделие было куплено в одной стране ЕС и перевезено в другую страну ЕС, гарантийное обслуживание будет производиться на условиях, действующих во второй стране. Обязательства по сервису в рамках гарантии выполняются только в случае, если изделие было установлено с соблюдением следующих требований:

- стране, где клиент обратился за гарантийным обслуживанием;
- технических требований, принятых в стране, где клиент обратился за гарантийным обслуживанием;
- правил техники безопасности, приведенных в инструкциях по сборке и в руководстве пользователя.

Сервисный центр, авторизованный IKEA

Вы можете обращаться к поставщикам гарантийных услуг IKEA по следующим вопросам:

1. подача заявки на выполнение гарантийного ремонта;
2. Рекомендации и техническая консультация по установке техники,

купленной в магазине IKEA, в кухонную мебель IKEA;

3. За разъяснением функций и правил эксплуатации техники, купленной в магазине IKEA.

Для получения оптимального результата просим вас тщательно изучить сопроводительные документы и инструкцию по эксплуатации перед обращением в сервисный центр.

Как связаться с нами, если вам нужна наша помощь



Пожалуйста, ознакомьтесь со списком сервисных центров, авторизованных IKEA, который представлен на последней странице этой инструкции

i Для ускорения обслуживания просим вас звонить по телефонам, указанным на последней странице данной гарантии. При этом просьба указывать 8-значный артикульный номер товара IKEA и 12-значный серийный номер изделия, приведенные на заводской этикетке.

i ОБЯЗАТЕЛЬНО СОХРАНЯЙТЕ ЧЕК!

Чек является подтверждением покупки, его необходимо предъявлять при обращении за гарантийным обслуживанием. В чеке так же указаны название изделия и его артикульный номер (8-значный код изделия).

Нужна дополнительная помощь?

По всем дополнительным вопросам, не касающимся гарантийного обслуживания, обращайтесь в отдел обслуживания покупателей ближайшего магазина IKEA. Пожалуйста, тщательно изучите сопроводительные документы перед обращением.

Съдържание

Информация за безопасност	55	Таблица на дюзите	62
Описание на продукта	58	Технически данни	63
Всекидневна употреба	59	Инсталиране	63
Полезни препоръки и съвети	59	Грижи за опазване на околната среда	68
Почистване и обслужване	60	ГАРАНЦИЯ НА ИКЕА	69
Как да постъпите, ако	61		

Информация за безопасност

Вашата безопасност и безопасността на другите хора е много важна.

Това ръководство и самият уред предоставят важни съобщения за безопасност, които трябва да бъдат прочетени и спазвани през цялото време.

 Това е символ за безопасност, касаещ безопасната употреба, който предупреждава потребителите за потенциални рискове за самите тях и за другите. Всички съобщения за безопасност следват символа за безопасност или някой от следните термини:

 **ОПАСНОСТ** Показва опасна ситуация, която, ако не бъде избегната, ще причини тежко нараняване.

 **ПРЕДУПРЕЖДЕНИЕ** Показва опасна ситуация, която, ако не бъде избегната, може да причини тежко нараняване.

Всички съобщения за безопасност Ви информират каква е потенциалната опасност, как да намалите риска от нараняване и какво може да се случи, ако не се спазват инструкциите.

Уредът трябва да бъде изключен от електрическата мрежа преди извършване на каквито и да било работи по инсталирането.

 Инсталирането и обслужването трябва да се извършва от квалифициран техник, в съответствие с инструкциите на производителя и действащите местни норми за безопасност, свързани с нормативната уредба за газ. Използвайте само оригинални резервни части. Не поправяйте и не заменяйте части от уреда, ако това не е изрично посочено в ръководството на потребителя.

 **ПРЕДУПРЕЖДЕНИЕ** Ако указанията в това ръководство не се спазват точно, може да възникне пожар или експлозия, които да причинят имуществени щети или нараняване.

- Не съхранявайте или не използвайте бензин или други запалими пари или течности в близост до този уред.

Как да постъпите, ако усетите миризма на газ:

- Не се опитвайте да запалвате никакъв уред.

- Не докосвайте никакъв електрически ключ.
- Не използвайте никакъв телефон в сградата.
- Незабавно позвънете на доставчика на газ от телефона на някой съсед. Следвайте указанията на доставчика на газ.
- Ако не можете да се свържете с Вашия доставчик на газ, позвънете на противопожарната служба.
- Инсталирането и обслужването трябва да се извършват от квалифициран техник-инсталатор, Сервиз за поддръжка или от доставчика на газ.
- Използвайте уреда само в добре проветрени помещения.
- Електрическите връзки и връзките за газ трябва да отговарят на местната нормативна уредба.
- Когато се инсталира плочата за готвене, трябва да се предвиди многополюсен прекъсвач на веригата с разстояние между контактите най-малко 3 мм, което осигурява пълно прекъсване на електрозахранването.
- Заземяването на уреда е задължително по закон.
- Захранващият кабел трябва да бъде достатъчно дълъг, за да позволява свързването на уред, вграден в шкаф, с контакт на мрежата
- Използвайте само гъвкави или твърди метални маркучи за газовите връзки.
- При необходимост, захранващият кабел трябва да се заменя само с такъв, чиито характеристики са идентични с тези на оригиналния кабел, предоставен от производителя (тип H05V2V2-F 90°C или H05RR-F). Тази операция трябва да се извърши от квалифициран електротехник.
- Производителят не носи никаква отговорност за нараняване на лица или животни или щети на имущество, предизвикани от неспазването на тези изисквания.
- Не използвайте разклонители или удължители.
- Не дърпайте захранващия кабел на уреда, за да го изключвате от електрическия контакт.
- След приключване на инсталирането, електрическите компоненти вече не трябва да са достъпни за потребителя.
- Избягвайте да докосвате уреда с мокра част на тялото и не го използвайте, когато сте с боси крака.
- Тази плоча за готвене (клас 3) е предназначена единствено за домашна употреба за приготвяне на храна. Не използвайте този уред като уред за отопление на помещения или за затопляне на стаята. Ако правите това, може да последва прегряване на плочата за готвене и отравяне с въглероден окис.

- Производителят не носи никаква отговорност за щети, предизвикани от неправилна употреба или от погрешно зададени команди за управление.
 - Уредът и неговите достъпни части, могат да се нагорещат по време на употреба. Трябва да се внимава и да се избягва докосването на нагревателите. Деца под 8-годишна възраст трябва да се пазят далеч от уреда, ако не се наблюдават непрекъснато. Уредът може да се използва от деца на възраст 8 години и по-големи, както и от лица с ограничени физически, сетивни или умствени възможности или с недостатъчен опит и познания, ако са под надзор или са им дадени инструкции за безопасна употреба на уреда и разбират свързаните с това рискове. Децата не трябва да си играят с уреда. Операциите за почистване и поддръжка не трябва да се извършват от деца, оставени без наблюдение.
 - Използването на газови уреди предизвиква отделяне на топлина и влага в помещението. Уверете се, че стаята е добре вентилирана или монтирайте аспиратор с изпускателна тръба.
 - Домашните животни трябва да се държат далеч от уреда.
 - В случай на продължителна употреба, може да е необходима допълнителна вентилация (чрез отваряне на прозореца или увеличаване на скоростта на аспиратора).
 - След употреба се уверете, че ключовете са в изключено положение и затворете главния кран за подаване на газ или вентила на газовата бутилка.
 - Прегрети мазнини и олио могат лесно да се възпламенят. Винаги бъдете бдителни, когато готвите храни богати на мазнини, олио или алкохол (напр. ром, коняк, вино).
 - Готвене на плочата на храни с използване на мазнина или олио без наблюдение може да се окаже опасно и да доведе до пожар. НИКОГА не гасете пожара с вода; изключете уреда и след това покрийте пламъка, например с капак или противопожарно покривало. Опасност от пожар: не съхранявайте предмети по повърхностите предназначени за готвене.
 - Съхранявайте опаковъчния материал далеч от достъп на деца.
 - Изчакайте плочата да се охлади преди почистване или извършване на операции по поддръжка.
- Запазете тези инструкции

Описание на уреда

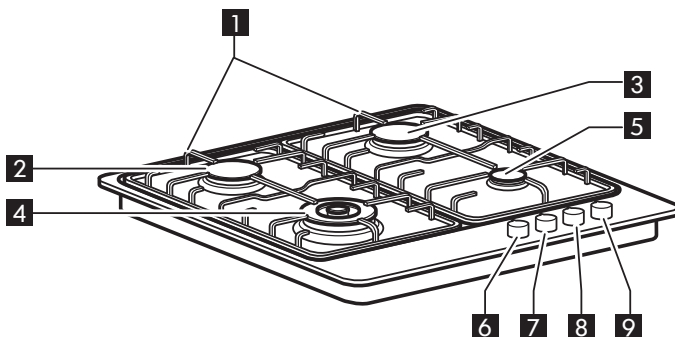

1 Свалящи се решетки за тенджери и тигани

2 Среднонагриваща горелка

3 Среднонагриваща горелка

4 Мощна горелка

5 Допълнителна горелка

6 Ключ за управление на мощна горелка



7 Ключ за управление на среднонагриваща горелка



8 Ключ за управление на среднонагриваща горелка



9 Ключ за управление на допълнителна горелка



Символи		
Твърд диск	●	Кранът е затворен
Голям пламък и звезда	🔥	Максимален отвор/поток и електрическо запалване
Малък пламък	💧	Минимален отвор или намалено подаване

Всекидневна употреба

! Не допускайте пламъкът от горелката да излиза извън ръба на тигана.

Важно: По време на работа на плочата целият участък около нея може да се нагорещи.

- За да запалите една от горелките, завъртете съответния ключ обратно на часовниковата стрелка до положение на максимален пламък.
- Натиснете ключа към командното табло, за да запалите горелката.
- След като горелката се е запалила, задръжте ключа натиснат за още около 5-10 секунди, за да позволите правилна работа на уреда.

Устройството за защита на горелката прекъсва подаването на газ, ако случайно пламъкът загасне (поради възникнало въздушно течение,

прекъсване на газоснабдяването, изкипяване на течност и др.).

- Копчето не трябва да се натиска за повече от 15 сек. Ако след изтичане на това време, горелката не остане запалена, изчакайте поне една минута, преди да се опитате да я запалите отново.

ЗАБЕЛЕЖКА: Ако особени местни обстоятелства за захранване с газ затрудняват запалването на горелката, се препоръчва операцията да се повтори с ключ завъртян на настройката за малък пламък. Горелката може да изгасне, когато копчето се освободи. Това означава, че устройството за защита не се е нагрело достатъчно. В такъв случай, повторете операциите, описани по-горе.

Полезни препоръки и съвети

Тази плоча е снабдена с горелки с различен диаметър. За по-добра работа на горелките, придържайте се към следните правила:

- Използвайте тенджери и тигани, които имат дъна със същата широчина, като тази на горелките или малко по-голяма (вж. таблицата вдясно).
- Използвайте само тенджери и тигани с плоско дъно.
- Използвайте подходящо количество вода за готвене на храни и дръжте съда затворен.
- Уверете се, че съдовете поставени на

решетките, не излизат извън краищата на плочата.

ВАЖНО: Неправилното използване на решетките може да доведе до повреда на плочата: не позиционирайте решетките обърнати надолу или напречно на плочата. Да не се използват:

- Чугунени скари, тенджери и тигани от стеатит или глинени.
- Разсейватели на топлина, като напр. метални мрежи или други видове.
- Две горелки едновременно за един съд (напр. голям чайник).

Горелка	Диаметър на съда (Ø)
Мощна горелка	от 24 до 26 см
Среднонагриваща горелка	от 16 до 24 см
Допълнителна	от 8 до 14 см

Поддръжка и почистване

! Изключете електрозахранването преди обслужване.

- Всички емайлирани и стъклени части трябва да се почистват с топла вода и неутрален разтвор.
- Повърхностите от неръждаема стомана може да се замърсят от варовита вода или агресивни миялни препарати, ако са били в контакт с тях за дълго време. Всякакви разливания на храна (вода, сос, кафе и др.) трябва да се избърсват, преди да засъхнат.
- Почиствайте с топла вода и неутрален почистващ препарат и след това подсушавайте с мека кърпа или гюдерия. Отстранявайте замърсяванията от загоряло със специални почистващи препарати за повърхности от неръждаема стомана.

ЗАБЕЛЕЖКА: Почиствайте повърхностите от неръждаема стомана само с мека кърпа или гъба.

- Не използвайте абразивни или корозивни препарати, хлорни вещества или стоманена вълна.
- Не използвайте уреди за почистване с пара.
- Не използвайте възпламеними продукти.
- Не разливайте върху плочата вещества, такива като киселини или основи, например оцет, горчица, сол, захар или лимонен сок.

ПОЧИСТВАНЕ НА ЧАСТИТЕ НА ПЛОЧАТА ЗА ГОТВЕНЕ

- Решетките, капачките на горелките и горелките могат да се свалят за почистване.
- Почиствайте ги ръчно с топла вода и неабразивни миялни препарати, като отстранявате всички остатъци от храна и проверявате дали някой от отворите на горелката не е запушен.

- Изплакнете и подсушете
- Поставете на място горелките и капачките на горелките по правилния начин в съответните гнезда.
- Когато сменяте решетките се уверете, че зоната на поставяне на съдовете е изравнена с горелката.
- Моделите, снабдени със свещи за електрическо запалване и защитни устройства, изискват обстойно почистване на края на свещта, за да се гарантира правилна работа. Проверявайте често тези елементи и ги почиствайте с влажна кърпа, ако е необходимо. Засъхнали храни трябва да се почистват с клечка за зъби или игла.

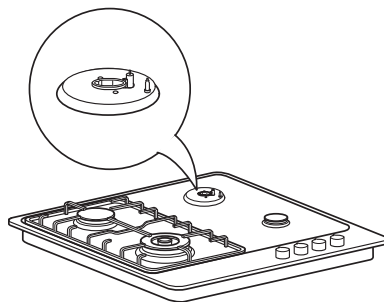

ЗАБЕЛЕЖКА: За да избегнете повреда на електрическото устройство за запалване, не го използвайте, когато горелките не са в гнездата си.

Как да постъпите, ако...

Проблем	Възможна причина	Отстраняване на проблема
Електрическото запалване на горелките не работи	Няма ток	Проверете дали модулт е включен в контакта, а също и дали е включено електрозахранването.
Горелката не се запалва	Може да е затворен кранът за газ	Проверете дали е отворен кранът за газ
Пръстенът на газта гори неравномерно	Короната на горелката може да е запушена с остатъци от храна	Почистете короната на горелката, съгласно инструкциите за почистване и се уверете, че короната на горелката е чиста от остатъци от храна.

Преди да се обадете в Сервиза за поддръжка:

1. Прегледайте "Отстраняване на неизправности", за да видите дали можете да отстраните проблема сами
2. Включете отново плочата за готвене, за да проверите дали е възстановено правилното функциониране.
3. Ако проблемът не е отстранен, обадете се в сервиза за поддръжка.

Предоставете следната информация:

- вида на неизправността;
- модела на плочата;
- сервизния номер (т. е. номера, посочен след думата SERVICE на табелката с данни, която се намира под плочата за готвене и, в гаранционната карта);

SERVICE 0000 000 00000



- Вашият пълен адрес;
 - Вашият телефонен номер.
- Ако е необходим някакъв ремонт, свържете се с оторизиран сервизен център, посочен в гаранцията. В малко вероятния случай, когато работата или ремонтът са извършени от неоторизиран техник, винаги изисквайте удостоверяване на извършената работа и настоявайте за използването на оригинални резервни части. При неспазване на тези указания, безопасността и качеството на изделието могат да се влошат.

Таблица на дюзите

Категория II2H3B/P

Вид на използвания газ	Вид горелка	Маркировка на инжектора	Номинална топлинна мощност kW	Номинално потребление	Намален топлинен капацитет kW	Налягане на газа (мбар)		
						мин.	ном.	макс.
ПРИРОДЕН ГАЗ (Метан) G20	мощна горелка среднонагряваща допълнителна	138 T2 A	3,50	333 л/ч	2,20	17	20	25
		101 Z	2,00	190 л/ч	0,35			
		72 X	1,00	95 л/ч	0,30			
ВТЕЧЕН НЕФТЕН ГАЗ (Бутан) G30 (Пропан) G31	мощна горелка среднонагряваща допълнителна	93 T4 P	3,50	254 г/ч	1,90	20	30	35
		69	2,00	145 г/ч	0,35			
		50	1,00	73 г/ч	0,30			

Вид на използвания газ	Конфигурация на модела 4 ГОРЕЛКИ	Номинален топлинен дебит (kW)	Общо номинално потребление	Необходим въздух (m ³) за горене на 1 m ³ газ
G20 20 mbar	1 PB - 2 SR 1 AUX	8,50	808 л/ч	9,52
G30/31 30 mbar	1 PB - 2 SR 1 AUX	8,50	617 г/ч	30,94

Електрическа мощност: 220 - 240 V ~ 50/60 Hz

Технически данни

Размери	
Ширина (мм)	580
Височина (мм)	40
Дължина (мм)	510
Напрежение (V)	220 - 240

Техническата информация се намира на табелката с основните данни на дъното на уреда.

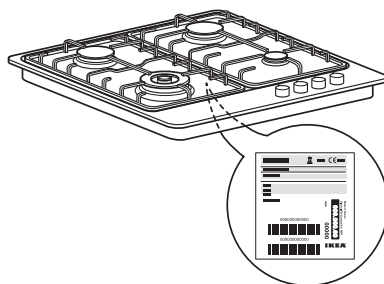

Инсталиране

След разопаковане на плочата, се уверете, че тя не е била повредена при транспортирането. В случай на проблеми се обърнете към доставчика или най-близкия сервиз за поддръжка.

Техническа информация за техника-инсталатор

- Това изделие трябва да се постави в работен плот с дебелина от 20 до 50 мм.
- Ако под плочата за готвене няма фурна, поставете разделителен панел, който е с площ поне равна на отвора в работната повърхност. Този панел трябва да се постави на разстояние не по-малко от 20 мм от дъното на плочата.
- Преди инсталиране се уверете в следното:
- местните условия за подаване на газ (естество и налягане на газа) са съвместими с настройките на плочата (вж. табелката с данни и таблицата на дюзите);
- външните повърхности на мебелите или уредите в съседство с плочата за готвене трябва да са термоустойчиви, в съответствие

с местната нормативна уредба;

- Този уред не е свързан към устройство за изпускане на дим. Той трябва да се инсталира в съответствие с действащите разпоредби за инсталиране. Трябва да се обърне особено внимание на съответните изисквания за вентилация.
- Продуктите от горенето се отвеждат навън чрез предназначени за целта аспиратори или електрически вентилатори, монтирани в стената и/или на прозореца.

Свързване към газта

 Тази операция трябва да се извърши от квалифициран електротехник.

Системата за захранване с газ трябва да бъде в съответствие с местните наредби, свързани с нормативната уредба за газ.

- Можете да намерите специфични локални наредби за някои страни в параграф "Справка за местната нормативна уредба". Ако не е дадена информация за вашата страна, обърнете се към квалифициран техник, за подробности.

- Свързването на плочата за готвене към газопровода или газова бутилка, трябва да се извърши посредством твърда медна или стоманена тръба с фитинги, съответстващи на местната нормативна уредба, или посредством маркуч от неръждаема стомана с непрекъсната повърхност, съответстващ на местната нормативна уредба. Максималната дължина на маркуча е 2 линейни метра.

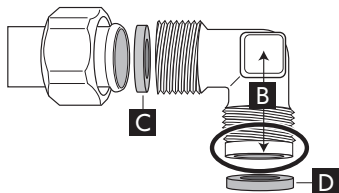
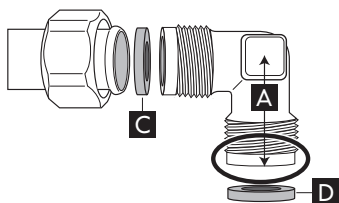
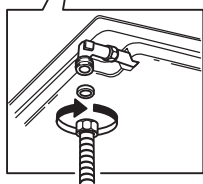
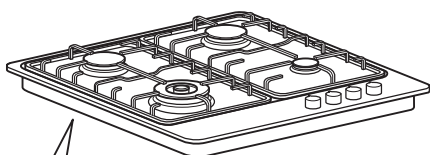

- Свържете коляно (A) или (B), включено в доставката, с главната храняваща тръба на плочата и вмъкнете доставената шайба (C), в съответствие EN 549.
- Шайба (D) не се доставя с уреда.
- **ВАЖНО:** Ако се използва маркуч от неръждаема стомана, той трябва да се инсталира така, че да не се допира до

подвижна част на мебелировката. Той трябва да минава през място, където няма пречки и където е възможно той да се оглежда по цялата му дължина.

- След свързването към източника на газ проверете за течове, като използвате сапунена вода. Запалете горелките и завъртете ключовете от максимална позиция

☹ на минимална позиция ☺, за да проверите стабилността на пламъка

Електрическо свързване

⚠ ПРЕДУПРЕЖДЕНИЕ

- Тази операция трябва да се извърши от квалифициран електротехник.
- Електрическите връзки трябва да съответстват на местната нормативна уредба.
- Заземяването на този уред е задължително по закон.

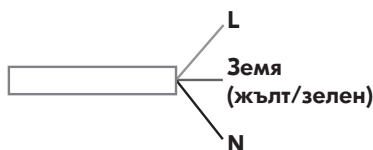

- Не използвайте удължител.
- **ВАЖНО:** Информация относно напрежението и потреблението на мощност, са дадени на табелката с основните данни.

Монтиране

След като почистите повърхността на обиколката, поставете предоставеното уплътнение на плочата за готвене. Поставете плочата за готвене в направения отвор на работния плот, като спазвате размерите, посочени в инструкцията.

ЗАБЕЛЕЖКА: Захранващият кабел трябва да бъде достатъчно дълъг, за да може да се изважда нагоре.

За да закрепите плочата, използвайте скобите, доставени с нея. Поставете скобите в съответните отвори, обозначени със стрелката, и ги затегнете със съответните винтове съобразно дебелината

на работния плот.

Уверете се, че контактът се намира в близост, до уреда, който трябва да се инсталира. По такъв начин, ако кабелът, който влиза в контакт с уреда, не е достатъчно дълъг, ще се наложи да го замените с друг кабел, със същите характеристики, но с подходяща дължина.

Настройване за различни видове газ



ПРЕДУПРЕЖДЕНИЕ

- Тази операция трябва да се извърши от квалифициран електротехник.
Ако се предвижда уредът да се използва с вид газ, различен от този, посочен на табелката с данни и етикета за информация, залепен на повърхността на плочата, сменете дюзите. Свалете етикета за информация и го запазете заедно с книжката с инструкции. Използвайте регулатори на налягане, подходящи за налягането на газа, посочено в инструкцията.

- Дюзите за газа трябва да се заменят в сервиза за поддръжка или от квалифициран техник.
- Дюзи, които не са предоставени заедно с уреда, трябва да се поръчват от сервиза за поддръжка.
- Нагласете крановете на минимално положение.

ЗАБЕЛЕЖКА: Когато се използва втечен нефтен газ (G30/G31), винтът за минимална настройка на газа трябва да се затегне докрай.

ВАЖНО: В случай на трудности при завъртане на ключовете на горелките се свържете със сервиза за поддръжка за смяна на крана на горелката, ако се установи, че той е повреден.

Смяна на дюзите (вж. раздел "Таблица на дюзите")

- Свалете решетките (A).
- Извадете горелките (B).
- Като използвате гаечен ключ с подходящ размер, развийте дюзата (C), която трябва да се замени.
- Заменете я с дюза, подходяща за новия вид газ.

- Монтирайте отново дюзата в (D).
- Преди да инсталирате плочата за готвене, не забравяйте да поставите пластината за калибриране на газа, доставена с дюзите, съобразно изискванията на наличната информация за газово калибриране.

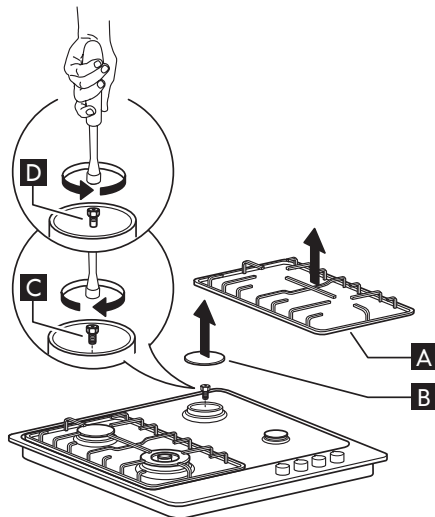

Настройване на крановете на минималното положение за газ

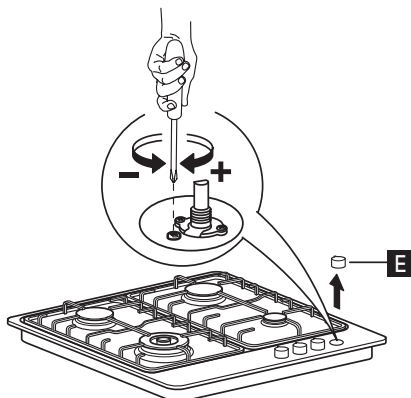



За да се уверите, че минималната настройка е зададена правилно, свалете ключа (E) и процедирайте както следва:

- затегнете винта за намаляване на височината на пламъка (-);
- разхлабете винта за увеличаване на височината на пламъка (+).

Регулирането трябва да се извърши с кран в минимално положение (малък пламък).

- Не е необходимо да се настройва първичният въздух на горелките.
- На този етап запалете горелките и завъртете ключовете от максимална

позиция  на минимална позиция , за да проверите стабилността на пламъка.

След завършване на регулирането уплътнете отново, като използвате уплътнителен восък или подобен материал.

SK	CZ	RU	BG
RO	RS	HR	LT

СПРАВКА ЗА МЕСТНАТА НОРМАТИВНА УРЕДБА

Инсталирането и свързването към газта трябва да се извършат от квалифициран техник, като се съблюдават инструкциите на производителя и в съответствие с действащите разпоредби за техника на безопасността.

ВОК АДАПТЕР

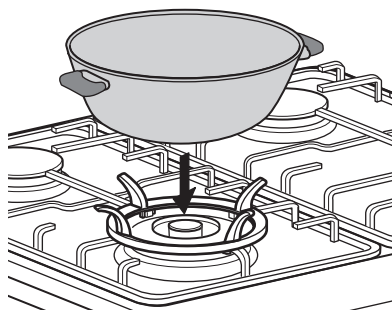
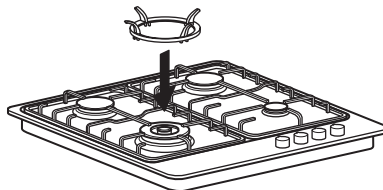

ЗАМЯНА НА КЛЮЧОВЕТЕ

 Проверете дали плочата е изключена!
Всички ключове трябва да бъдат в изключено положение.

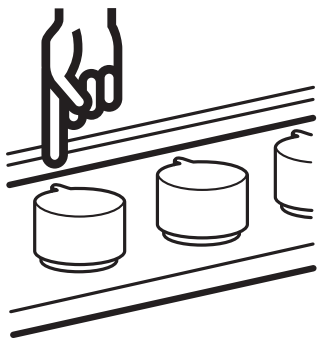

Издърпайте нагоре от плочата за готвене всички ключове и ги сложете на едно място, след като ги свалите.

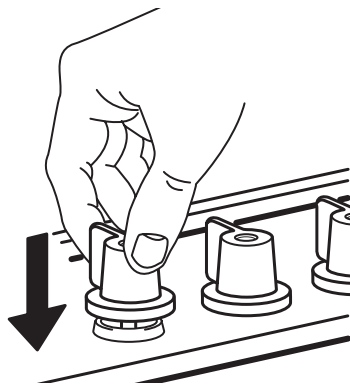

Проверете дали всички ключове са в правилно положение.

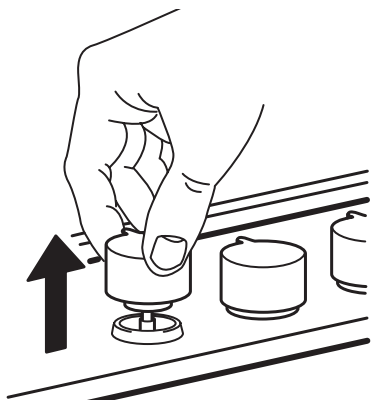

Вземете комплекта нови ключове, който е поместен в горната част на опаковката, и ги извадете от полиетиленовия плик.

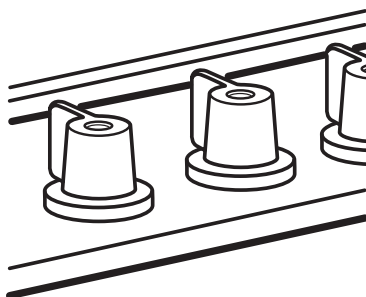

Проверете дали ключовете са поставени правилно, като включите всяка горелка поотделно.



Натиснете всеки ключ на вала на клапана, докато усетите края на плъзгача (може да възникне искрене).

Грижи за опазване на околната среда

Опаковка

- Опаковъчният материал може да се рециклира 100% и е маркиран със символа за рециклиране (♻️).

Продукти

Този уред е маркиран в съответствие с Европейската директива 2002/96/ЕО за Отпадъци от електрическо и електронно оборудване (WEEE). Като осигури правилно изхвърляне на този уред, потребителят допринася за предотвратяване на потенциално опасни последици за околната среда и здравето на хората.



Символът  върху уреда или придружаващата го документация показва, че този уред не трябва да се третира като битов отпадък, а да бъде предаден в съответния пункт за събиране и рециклиране на електрическо и електронно оборудване. Изхвърлянето трябва да се извърши в съответствие с местните норми за изхвърляне на отпадъци.

За по-подробна информация относно третирането, възстановяването и рециклирането на това изделие, се обърнете към Вашата компетентна локална служба, към службата за

изхвърляне на битови отпадъци или към магазина, откъдето сте закупили уреда.

Декларация за съответствие

- Тази плоча за готвене е проектирана, произведена и предложена на пазара в съответствие с:
 - изискванията за безопасност на Директива "Газ" 2009/142/ЕИО;
 - целите за безопасност на Директива "Ниско напрежение" 2006/95/ЕИО (която заменя Директива 73/23/ЕИО, както е модифицирана).
 - изискванията за защита на Директива "ЕМС" 2004/108/ЕЕС;
- Плочата за готвене е подходяща за съприкосновение с хранителни продукти и е в съответствие с (ЕС) наредба № 1935/2004 г.
- Тази плоча за готвене (Клас 3) е предназначена само за готвене на храна. Всяка друга употреба (например за отопление на помещение) е неправилна и опасна.

Гаранция ИКЕА

За какъв срок е валидна гаранцията на ИКЕА?

Тази гаранция е валидна в продължение на пет (5) години след първоначалната дата на покупка на Вашия уред от ИКЕА, освен ако уредът е с наименование LAGAN, в който случай гаранцията е само две (2) години. Като доказателство за покупката се изисква първоначалната касова бележка. Ако в рамките на гаранционния срок бъде извършена сервизна работа, това не удължава гаранционния срок за уреда.

Кой уред не се покрива от гаранцията от пет (5) години на ИКЕА?

Гамата уреди с наименование LAGAN и всички уреди, закупени от ИКЕА преди 1 август 2007 г.

Кой извършва сервизното обслужване?

Доставчикът на сервизно обслужване на ИКЕА извършва обслужване посредством свои собствени сервиси или мрежа от упълномощени сервизни партньори.

Какво покрива тази гаранция?

Гаранцията покрива дефекти на уреда, които са предизвикани от дефектна конструкция или дефекти в материалите, настъпили след датата на покупка от ИКЕА. Тази гаранция важи само при домашна употреба.

Изключенията са посочени под заглавие "Какво не се покрива от тази гаранция?". В рамките на гаранционния срок се покриват разходите за отстраняване на дефекта, като ремонти, части, труд и транспорт, при условие че уредът е достъпен за ремонт без специални разности. При тези условия се прилагат Директивите на ЕО (№ 99/44/ЕО) и съответната местна нормативна уредба. Сменените части стават собственост на ИКЕА.

Какво ще направи ИКЕА, за да отстрани проблема?

Определеният сервизен доставчик на ИКЕА ще провери продукта и ще реши по свое

усмотрение дали той се покрива от тази гаранция. Ако се установи, че се покрива, сервизният доставчик на ИКЕА или негов упълномощен сервизен партньор чрез своя собствен сервиз по свое усмотрение или ще ремонтира дефектния продукт, или ще го смени със същия или сравним такъв.

Какво не се покрива от тази гаранция?

- Нормално износване и изхабяване.
- Умишлена или предизвикана от небрежност повреда, повреда, предизвикана от неспазване на инструкциите за работа, от неправилно инсталиране или от свързване към неподходящо напрежение, повреда, предизвикана от химична или електрохимична реакция, ръжда, корозия или повреда от вода, включително, но не само повреда, предизвикана от прекомерно количество варовик в подаваната вода, повреда, предизвикана от ненормални условия на околната среда.
- Консумативи, включително батерии и електрически крушки.
- Нефункционални и декоративни части, от които не зависи нормалното използване на уреда, включително драскотини и възможни разлики в цветовете.
- Случайна повреда, предизвикана от чужди тела или материи, както и почистване и отпушване на филтри, системи за оттичане или чекмеджета за сапун.
- Повреда на следните части: стъклокерамика, принадлежности, кошници за съдове и прибори, тръби за подаване и оттичане, уплътнения, електрически крушки и капаци на крушки, ключове, корпуси и части на корпуси. Освен ако се докаже, че такива повреди се дължат на неизправности в производството.
- Случаи, в които не е установен дефект при посещенията на техник.
- Ремонти, които не са извършени от

посочените от нас сервизни доставчици и/или упълномощени сервизни партньори или при които са използвани неоригинални части.

- Ремонти, предизвикани от инсталация, която е дефектна или не отговаря на спецификациите.
- Употреба на уреда в среда, която не е домашна, т. е. професионална употреба.
- Повреди от транспортиране. Ако клиента транспортира продукта до своя дом или на друг адрес, IKEA не отговаря за каквато и да е повреда, която може да възникне по време на транспортирането. Обаче, ако IKEA достави продукта на адрес за доставка посочен от клиента, тогава повредата на продукта възникнала по време на доставката, ще бъде покрита от IKEA.
- Разход за извършване на първоначално инсталиране на уреда на IKEA. Обаче, ако доставчика на сервизно обслужване на IKEA или негов упълномощен сервизен партньор извърши поправка или замени уреда спазвайки условията на тази гаранция, доставчика на сервизно обслужване или упълномощения сервизен партньор ще монтира отново ремонтирания уред или ще монтира резервната част, ако е необходимо.

Тези ограничения не важат за работата без дефекти, извършена от квалифициран специалист с използване на наши оригинални части с цел да се пригоди уредът към спецификациите за техническа безопасност на друга страна от ЕС.

Как се прилага законодателството на страната

Гаранцията на IKEA Ви дава определени законови права, които покриват или превишават всички местни законови изисквания.

Обаче, тези условия не ограничават по никакъв начин правата на клиента описани в местното законодателство.

Област на валидност

За уреди, закупени в една страна от ЕС

и пренесени в друга страна от ЕС, сервиз се осигурява в рамките на гаранционните условия, нормални за новата страна.

Задължение за извършване на сервиз в рамките на гаранцията съществува само ако уредът отговаря на и е инсталиран в съответствие с:

- техническите спецификации на страната, в която е направен гаранционният иск;
- инструкциите за монтаж и информацията за безопасност, посочена в ръководството за потребителя.

Специализиран СЕРВИЗ за уреди на IKEA

Не се колебайте да се обърнете към определен от IKEA доставчик на сервизно обслужване за следното:

- заявка за поддръжка при условията на тази гаранция;
- въпроси за разясняване на инсталирането на уред на IKEA в специализираните кухненски мебели на IKEA;
- въпроси за разясняване на функциите на уреди на IKEA.

За да се осигури предоставянето на най-добрата помощ за вас, прочетете внимателно Инструкциите за инсталиране и/или ръководството за потребителя, преди да се обърнете към нас.

Как да ни намерите, ако се нуждаете от нашия сервиз



Проверете на последната страница на това ръководство за пълния списък на Сервизи, определени от IKEA, и телефонните номера в съответната страна.

- i** За да ви предоставим по-бързо обслужване, препоръчваме да използвате определените телефонни номера от списъка в това ръководство. Използвайте винаги номерата от списъка в книжката, предназначена за уреда, който се нуждаете от обслужване.

Моля, винаги съобщавайте номера на избрания артикул на ИКЕА (8-цифров код) и 12-цифровия сервизен номер, означен на табелката с данни на вашия уред.

i ЗАПАЗЕТЕ КАСОВАТА БЕЛЕЖКА ОТ ПРОДАЖБАТА!

Това е вашето доказателство за покупка и е необходимо, за да бъде гаранцията в сила.

На касовата бележка е даден и номерът (8-цифров код) на артикула на ИКЕА, за всеки уред, който сте закупили.

Необходима ли ви е допълнителна помощ?

За всички допълнителни въпроси, които не са свързани със сервизно обслужване, се обръщайте към центъра за обслужване в нашия най-близък магазин на ИКЕА.

Препоръчваме внимателно да прочетете документацията на уреда, преди да се обърнете към нас.

Cuprins

Informații privind siguranța	72	Tabelul cu injectoare	79
Descrierea produsului	75	Date tehnice	80
Utilizarea zilnică	76	Instalarea	80
Sfaturi și recomandări utile	76	Protecția mediului înconjurător	85
Întreținerea și curățarea	77	GARANȚIE IKEA	86
Ce trebuie să faceți dacă...	78		

Informații privind siguranța

Siguranța dv. și a celorlalți este foarte importantă.

Acest manual și aparatul oferă avertizări importante legate de siguranță, care trebuie citite și respectate întotdeauna.

 Acesta este simbolul de pericol, referitor la siguranță, care vă avertizează despre riscurile potențiale pentru utilizator și pentru ceilalți.

Toate avertizările referitoare la siguranță sunt precedate de simbolul pentru pericol și de unul dintre termenii:

 **PERICOL** Indică o situație periculoasă care, dacă nu este evitată, va cauza leziuni grave.

 **AVERTIZARE** Indică o situație periculoasă care, dacă nu este evitată, ar putea cauza leziuni grave.

Toate mesajele referitoare la siguranță vă informează despre ce pericol potențial este vorba, cum să reduceți riscurile de leziuni și ce se poate întâmpla dacă nu sunt respectate instrucțiunile.

Aparatul trebuie să fie deconectat

de la rețeaua electrică înainte de a efectua orice operație de instalare.

 Instalarea și întreținerea trebuie să fie efectuate de către un tehnician calificat, în conformitate cu instrucțiunile producătorului și cu normele locale referitoare la siguranță pentru standardul de gaz respectiv. Folosiți numai piese de schimb originale. Nu reparați și nu înlocuiți nicio piesă a aparatului, dacă acest lucru nu este indicat în mod expres în manualul de utilizare.

 **AVERTIZARE** Dacă informațiile din acest manual nu sunt respectate întocmai, se poate produce un incendiu sau o explozie, care pot duce la deteriorarea bunurilor sau la răni.

- Nu păstrați și nu folosiți benzină sau alte lichide și vapori inflamabili în apropierea acestui aparat.
- Ce trebuie să faceți dacă simțiți miros de gaz:
- Nu încercați să porniți niciun

- aparatură.
- Nu atingeți niciun întrerupător electric.
- Nu utilizați niciun telefon din clădirea dv.
- Sunați imediat la furnizorul dv. de gaz de la telefonul unui vecin. Urmăriți instrucțiunile furnizorului de gaz.
- Dacă nu reușiți să-l contactați pe furnizorul dv. de gaz, sunați la pompieri.
- Instalarea și întreținerea trebuie să fie efectuate de un instalator calificat, o firmă specializată în service sau de furnizorul de gaze.
- Utilizați aparatul numai în încăperi bine aerisite.
- Conexiunile electrice și de gaz trebuie efectuate în conformitate cu reglementările locale.
- După instalarea plitei, montați un întrerupător multipolar cu o distanță între contacte de cel puțin 3 mm, care să permită deconectarea completă.
- Împământarea aparatului este obligatorie prin lege.
- Cablul de alimentare trebuie să fie suficient de lung pentru a putea conecta aparatul la priză, după ce a fost încastrat în mobilă
- Utilizați numai furtunuri metalice flexibile sau rigide pentru racordarea la gaz.
- Dacă este necesar, cablul de alimentare electrică trebuie înlocuit numai cu un cablu de alimentare cu caracteristici identice cu cel original livrat de producător (tip H05V2V2-F 90°C sau H05RR-F). Această operație trebuie să fie efectuată de un tehnician calificat.
- Producătorul nu poate fi făcut răspunzător pentru niciun fel de leziuni provocate persoanelor sau animalelor, sau pentru daunele aduse bunurilor, cauzate de nerespectarea acestor cerințe.
- Nu utilizați adaptoare, ștechere multiple sau prelungitoare.
- Nu trageți de cablul de alimentare al aparatului pentru a-l scoate din priză.
- După terminarea instalării, componentele electrice nu trebuie să mai fie accesibile pentru utilizator.
- Nu atingeți aparatul când aveți părți ale corpului umede și nu-l utilizați când sunteți desculți.
- Această plită (Clasa 3) este proiectată numai pentru uz casnic, pentru a găti alimente. Nu utilizați acest aparat ca radiator, pentru a încălzi încăperile. Acest lucru poate duce la intoxicarea cu monoxid de carbon și la supraîncălzirea plitei.

- Producătorul nu-și asumă nicio responsabilitate pentru folosirea improprie sau pentru reglarea incorectă a butoanelor.
 - Aparatul și părțile sale accesibile se înfierbântă în timpul utilizării. Trebuie să aveți grijă să evitați să atingeți elementele de încălzire. Copiii mai mici de 8 ani nu trebuie lăsați să se apropie, decât dacă sunt supravegheați permanent. Acest aparat poate fi folosit de copii de la vârsta de 8 ani în sus și de persoane cu capacități fizice, senzoriale sau mentale sau lipsiți de experiență sau cunoștințe, dacă sunt supravegheați sau li s-a acordat instructaj cu privire la folosirea aparatului în siguranță și dacă înțeleg pericolele implicate. Aceștia nu trebuie să se joace cu aparatul. Curățarea și întreținerea de către utilizator nu trebuie lăsate pe seama unor copii nesupravegheați.
 - Utilizarea aparatelor cu gaz produce căldură și umiditate în încăpere. Asigurați-vă că încăperea este bine aerisită, sau instalați o hotă cu conductă de evacuare.
 - Animalele domestice trebuie păstrate la distanță de aparat.
 - În cazul utilizării îndelungate, este nevoie de aerisire suplimentară (deschideți o fereastră sau măriți puterea de aspirație a hotei).
 - După utilizare, verificați ca butoanele să fie în poziția Oprit și închideți robinetul de alimentare cu gaz de la rețea sau supapa buteliei.
 - Grăsimile și uleiurile supraîncălzite se aprind ușor. Supravegheați permanent alimentele când gătiți cu multă grăsime, ulei sau alcool (de ex. rom, coniac, vin).
 - Este periculos să se gătească pe plită alimente cu grăsime sau ulei, nesupravegheate, deoarece se poate produce un incendiu. Nu încercați NICIODATĂ să stingeți un incendiu folosind apă: trebuie să opriți aparatul și apoi trebuie să acoperiți flacăra, de exemplu cu un capac sau cu o pătură de incendiu. Pericol de incendiu: nu depozitați obiecte pe zonele de gătit.
 - Nu lăsați la îndemâna copiilor materialele de ambalare.
 - Înainte de a efectua orice operație de curățare sau întreținere, așteptați ca plita să se răcească.
- Păstrați la îndemână aceste instrucțiuni

Descrierea produsului

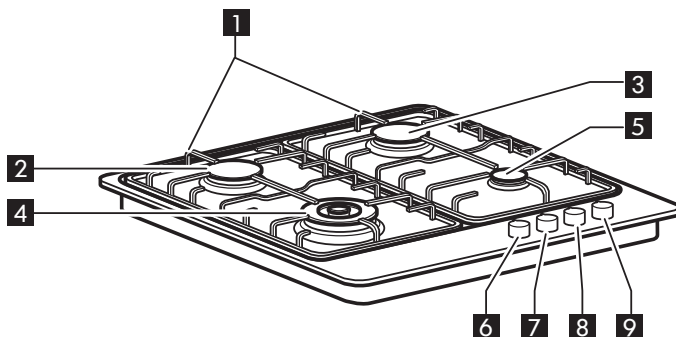

- 1** Grătare detașabile
2 Arzător semi-rapid
3 Arzător semi-rapid
4 Arzător de putere
5 Arzător auxiliar
6 Buton de comandă al arzătorului de putere ○○
7 Buton de comandă al arzătorului semi-rapid ●○○
8 Buton de comandă al arzătorului semi-rapid ○●○
9 Buton de comandă al arzătorului auxiliar ○○●

Simboluri		
Disc colorat	●	Robinet închis
Flacără mare și stea	🔥	Deschidere maximă/ debit maxim și aprindere electrică
Flacără mică	🔥	Deschidere minimă sau debit redus

Utilizarea zilnică

⚠ Aveți grijă ca flacăra arzătorului să nu se extindă dincolo de marginea vasului.

Important: pe durata utilizării plitei, întreaga zonă a plitei se poate înfierbânta.

- Pentru a aprinde un arzător, rotiți butonul corespunzător în sens anti-orar până când ajunge pe poziția pentru flacăra maximă.
- Apăsăți butonul spre panoul de comandă pentru a aprinde arzătorul.
- După aprinderea arzătorului, continuați să țineți apăsat butonul timp de aproximativ 5-10 secunde pentru a permite funcționarea corectă a dispozitivului.

Acest dispozitiv de siguranță al arzătorului va întrerupe alimentarea cu gaze a arzătorului în cazul în care flacăra se stinge

accidental (din cauza unor curenți de aer, a întreruperii gazelor, a vărsării de lichide etc.).

- Butonul nu trebuie ținut apăsat mai mult de 15 sec. Dacă, după trecerea acestui interval, arzătorul nu rămâne aprins, așteptați cel puțin un minut înainte de a încerca să-l aprindeți din nou.

NOTĂ: în cazul în care condițiile locale specifice de distribuire a gazelor fac ca aprinderea arzătorului să fie dificilă, este indicat să se repete operația cu butonul rotit pe poziția pentru flacăra mică.

Arzătorul se poate stinge când butonul este eliberat. Acest lucru înseamnă că dispozitivul de siguranță nu s-a încălzit destul. În acest caz, repetați operațiile descrise mai sus.

Sfaturi și recomandări utile

Această plită are arzătoare cu diametre diferite. Pentru o bună funcționare a arzătoarelor, vă rugăm să urmați aceste reguli:

- Utilizați oale și cratițe cu diametrul bazei egal sau puțin mai mare decât diametrul arzătoarelor (vezi tabelul următor).
- Utilizați numai oale și tigăi cu baza plată.
- Folosiți cantitatea corectă de apă când gătiți alimentele și țineți oala acoperită.
- Aveți grijă ca vasele de gătit de pe grătare să nu iasă în afara marginilor plitei.

IMPORTANT: utilizarea improprie a grătarelor poate duce la deteriorarea plitei: nu așezați grătarele cu susul în jos și nu le târâți pe suprafața plitei. Nu utilizați:

- Tigăi din fontă, plăci de piatră pentru gătit, oale sau cratițe din teracotă.
- Difuzoare de căldură, de tipul plaselor metalice sau de alte tipuri.
- Două arzătoare în același timp pentru un singur vas (de ex. o oală de fierț pește).

Arzător	Ø oală
Arzător de putere	de la 24 la 26 cm
Semi-rapid	de la 16 la 24 cm
Auxiliar	de la 8 la 14 cm

Întreținerea și curățarea

! Deconectați de la electricitate înainte de a efectua orice operație de întreținere.

- Toate piesele emailate și de sticlă trebuie curățate cu o soluție de apă caldă și detergent neutru.
- Suprafețele din oțel inoxidabil se pot păta din cauza apei calcaroase sau a detergentilor agresivi, dacă rămân în contact cu acestea prea mult timp. Mâncarea revărsată (apă, sos, cafea etc.) trebuie curățată înainte de a se usca.
- Curățați cu apă caldă și detergent neutru, apoi uscați cu o cârpă moale sau cu piele de căprioară. Îndepărtați resturile arse de mâncare cu ajutorul unor produse de curățare speciale pentru suprafețe din oțel inoxidabil.

NOTĂ: curățați oțelul inox numai cu o cârpă moale sau cu un burete.

- Nu utilizați produse abrazive sau corozive, produse pe bază de clor sau bureți de sârmă pentru vase.
- Nu utilizați aparate de curățat cu abur.
- Nu utilizați produse inflamabile.
- Nu lăsați substanțe acide sau alcaline, cum ar fi oțet, muștar, sare, zahăr sau suc de lămâie, pe plită.

CURĂȚAREA PIESELOR PLITEI

- Grătarele, calotele arzătoarelor și arzătoarele pot fi scoase pentru a fi curățate.
- Spălați-le manual, cu apă caldă și detergent neabraziv, curățând cu grijă toate resturile de mâncare și verificând ca niciun orificiu al arzătorului să nu fie înfundat.
- Clătiți și uscați
- Puneți la loc arzătoarele și calotele arzătoarelor în mod corect, în locașurile respective.

- Când puneți la loc grătarele, asigurați-vă că zona pentru oale este aliniată cu arzătorul.
- Modelele echipate cu fișe pentru aprinderea electrică și cu dispozitive de siguranță necesită o curățare atentă a capătului fișei, pentru a asigura funcționarea corectă. Verificați frecvent aceste piese și, dacă este necesar, curățați-le cu o cârpă umedă. Resturile arse de mâncare trebuie îndepărtate cu o scobitoare sau cu un ac.

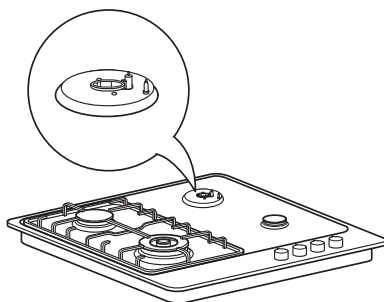

NOTĂ: pentru a evita deteriorarea dispozitivului electric de aprindere, nu-l folosiți atunci când arzătoarele nu sunt în locașul lor.

Ce trebuie să faceți dacă...

Problemă	Cauză posibilă	Soluție
Dispozitivul electric de aprindere nu funcționează	Nu există curent electric	Verificați dacă ștecherul este introdus în priză și dacă este pornită alimentarea cu electricitate.
Arzătorul nu se aprinde	Robinetul de gaz ar putea fi închis	Verificați ca robinetul de gaz să fie deschis
Orificiile arzătorului ard cu flacără inegală	Coroana arzătorului ar putea fi blocată de resturi de mâncare	Curățați coroana arzătorului în conformitate cu instrucțiunile de curățare, pentru a vă asigura că nu este blocată de resturi de mâncare.

Înainte de a contacta Serviciul de Asistență Tehnică:

1. Consultați "Ghidul de detectare a defecțiunilor", pentru a vedea dacă puteți elimina singuri problema
2. Porniți din nou plita, pentru a verifica dacă și-a reluat funcționarea corectă.
3. Dacă problema persistă, contactați Serviciul de Asistență Tehnică.

Comunicați următoarele informații:

- tipul de defecțiune;
- modelul plitei;
- numărul de service (numărul care urmează după cuvântul SERVICE pe plăcuța cu datele tehnice, de dedesubtul plitei, și în certificatul de garanție);

SERVICE 0000 000 00000



- adresa dv. completă;
- numărul dv. de telefon.

Dacă sunt necesare orice fel de reparații, vă rugăm contactați un Serviciu de Asistență Tehnică autorizat dintre cele indicate în fișa de garanție.

În situația nedorită în care o operațiune sau o reparație este efectuată de către un tehnician neautorizat, solicitați întotdeauna o certificare a lucrului efectuat și insistați asupra utilizării de piese de schimb originale.

Nerespectarea acestor instrucțiuni poate compromite siguranța și calitatea produsului.

Tabel injectoare

Categoria II2H3B/P

Tipul de gaze utilizate	Tipul de arzător	Marcaj injector	Capacitate termică nominală kW	Consum nominal	Capacitate termică redusă kW	Presiunea gazelor (mbar)		
						min.	nominală	max.
GAZE NATURALE (Metan) G20	arzător de putere semi-rapid auxiliar	138 T2 A	3,50	333 l/h	2,20	17	20	25
		101 Z	2,00	190 l/h	0,35			
		72 X	1,00	95 l/h	0,30			
GAZE PETROLIERE LICHEFIATE (Butan) G30 (Propan) G31	arzător de putere semi-rapid auxiliar	93 T4 P	3,50	254 g/h	1,90	20	30	35
		69	2,00	145 g/h	0,35			
		50	1,00	73 g/h	0,30			

Tipul de gaze utilizate	Configurație model 4 ARZĂTOARE	Capacitate termică nominală (kW)	Consum total nominal	Aer necesar (m ³) pentru a arde 1 m ³ de gaz
G20 20 mbar	1 PB - 2 SR 1 AUX	8,50	808 l/h	9,52
G30/31 30 mbar	1 PB - 2 SR 1 AUX	8,50	617 g/h	30,94

Alimentare cu electricitate: 220 - 240 V ~
50/60 Hz

Date tehnice

Dimensiuni	
Lățime (mm)	580
Înălțime (mm)	40
Lungime (mm)	510
Tensiune (V)	220 - 240

Informațiile tehnice sunt specificate pe plăcuța cu datele tehnice de pe partea inferioară a aparatului.

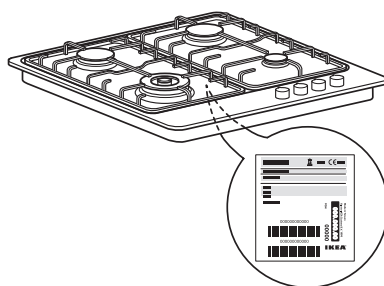

Instalarea

După despachetarea plitei, asigurați-vă că nu a fost deteriorată în timpul transportului. În caz de probleme, contactați-l pe dealerul dv. sau Serviciul de Asistență Tehnică cel mai apropiat.

Informații tehnice pentru instalator

- Acest produs poate fi introdus într-un blat de lucru cu o grosime de 20 până la 50 mm.
- Dacă nu există un cuptor dedesubtul plitei, introduceți un panou despărțitor cu o suprafață cel puțin egală cu deschiderea din blatul de lucru. Panoul nu trebuie poziționat în niciun caz la mai puțin de 20 mm față de partea inferioară a plitei.
- Înaintea instalării, verificați următoarele:
 - condițiile locale de livrare a gazului (tipul și presiunea gazului) trebuie să fie compatibile cu reglajele plitei (vezi plăcuța cu datele tehnice și tabelul cu injectoare);
 - suprafețele exterioare ale mobilierului sau ale aparatelor aflate lângă plită trebuie să fie rezistente la căldură, în conformitate cu

reglementările locale;

- Acest aparat nu este conectat la un sistem de evacuare a gazelor. Trebuie să fie instalat în conformitate cu reglementările în vigoare privind instalarea. Trebuie să se acorde o atenție deosebită cerințelor referitoare la ventilație.
- Produsele de combustie trebuie să fie evacuate la exterior, prin intermediul unor hote speciale sau al unor ventilatoare electrice montate în perete și/sau pe fereastră.

Racordarea la gaz

 Această operație trebuie să fie efectuată de un tehnician calificat.

Sistemul de alimentare cu gaz trebuie să respecte reglementările locale referitoare la standardul pentru gaze respectiv.



- Puteți găsi reglementările locale specifice pentru unele țări în paragraful "Respectarea normelor locale". Dacă nu sunt oferite informații despre țara dv., vă

rugăm să cereți amănunte unui tehnician calificat.

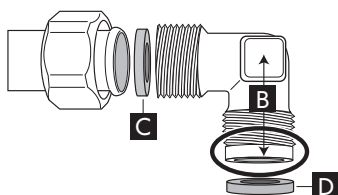
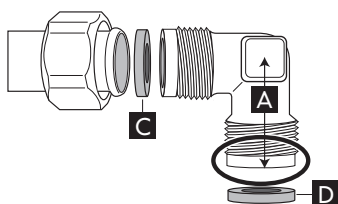
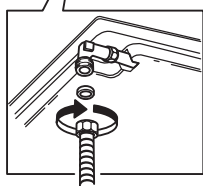
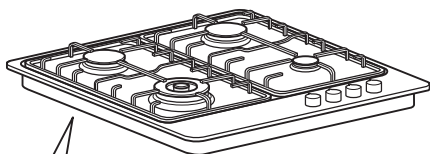
- Racordarea plitei la rețeaua de gaz sau la butelia de gaz trebuie efectuată prin intermediul unei țevi rigide din cupru sau din oțel, cu fittinguri care să corespundă reglementărilor locale, sau prin intermediul unui furtun din oțel inoxidabil cu o suprafață continuă, care să corespundă reglementărilor locale. Lungimea maximă a furtunului este de 2 metri liniari.



- Racordați cotul (A) sau (B) din dotare la țeava principală de alimentare a plitei și introduceți șaiba (C) furnizată, în conformitate cu EN 549.
- Șaiba (D) nu este furnizată împreună cu produsul.

- **IMPORTANT:** dacă este utilizat un furtun din oțel inoxidabil, trebuie instalat astfel încât să nu atingă nicio parte mobilă a mobilierului. Trebuie să treacă printr-o zonă în care nu există obstacole și în care să poată fi verificat pe toată lungimea sa.
- După racordarea la alimentarea cu gaz, verificați etanșeitarea cu apă cu săpun. Aprindeți arzătoarele și rotiți butoanele de la poziția de maxim  la poziția de minim , pentru a verifica stabilitatea flăcării

Racordarea la electricitate

AVERTIZARE

- Această operație trebuie să fie efectuată de un tehnician calificat.
- Conexiunile electrice trebuie efectuate în conformitate cu reglementările locale.
- Împământarea acestui aparat este obligatorie prin lege.

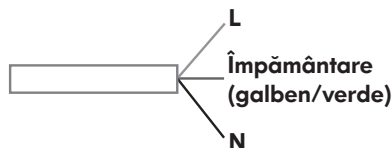

- Nu utilizați un cablu prelungitor.
- **IMPORTANT:** datele cu privire la tensiune și la consumul de energie sunt indicate pe plăcuța cu caracteristicile tehnice.

Montarea

După ce ați curățat suprafața perimetrului, aplicați la plită garnitura livrată. Poziționați plita în deschiderea practică în suprafața de lucru, respectând dimensiunile indicate în Instrucțiuni.

NOTĂ: cablul de alimentare trebuie să fie suficient de lung pentru a permite ca plita să poată fi scoasă prin partea de sus. Pentru a fixa plita, folosiți consolele livrate împreună cu aceasta. Potrivii consolele în găurile corespunzătoare indicate de săgeată și

fixați-le cu ajutorul șuruburilor lor, în funcție de grosimea suprafeței de lucru.

Aveți grijă ca priza să se afle în apropierea produsului instalat. În cazul în care cablul furnizat împreună cu produsul nu este suficient de lung, trebuie să îl înlocuiți cu altul care să aibă aceleași caracteristici, dar să fie de lungimea corectă.

Reglarea pentru diferite tipuri de gaz

AVERTIZARE

- Această operație trebuie să fie efectuată de un tehnician calificat.

Dacă doriți să folosiți aparatul cu un tip de gaz diferit de cel indicat pe plăcuța cu datele tehnice și pe eticheta informativă de pe partea superioară a plitei, schimbați injectoarele. Înlăturați eticheta cu informațiile și păstrați-o împreună cu manualul de instrucțiuni.

Folosiți regulatoare de presiune potrivite pentru presiunea gazului indicată în Instrucțiuni.

- Duzele pentru gaz trebuie schimbate de Serviciul de Asistență Tehnică sau de un tehnician calificat.
- Duzele care nu sunt furnizate împreună cu aparatul trebuie comandate de la Serviciul de Asistență Tehnică.
- Reglați poziția de minim a robinetelor.

NOTĂ: când se folosesc gaze petroliere lichefiate (G30/G31), șurubul pentru reglarea minimului de gaz trebuie strâns cât de mult posibil.

IMPORTANT: Dacă aveți dificultăți când rotiți butoanele arzătoarelor, vă rugăm contactați Serviciul de Asistență Tehnică, pentru înlocuirea robinetului arzătorului, dacă este defect.

Înlocuirea injectoarelor (vezi paragraful "Tablel cu injectoare")

- Scoateți grătarele (A).
- Extrageți arzătoarele (B).
- Folosind o cheie tubulară de dimensiuni corespunzătoare, deșurubați injectorul (C), deșurubați injectorul care trebuie înlocuit.
- Înlocuiți-l cu injectorul potrivit pentru noul tip de gaz.

- Montați la loc injectorul din (D).
- Înainte de a instala plita, nu uitați să montați plăcuța cu datele privind calibrarea gazului, livrată împreună cu injectoarele, astfel încât să acopere informațiile existente referitoare la calibrarea gazului.

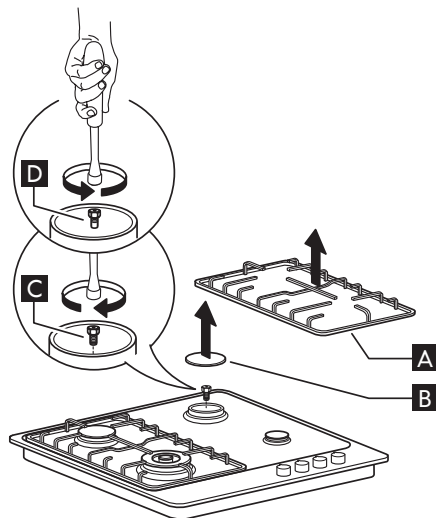

Reglarea setării de minim a robinetelor

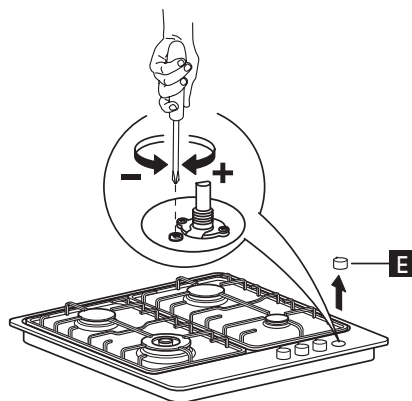

Pentru a fi siguri că setarea pentru minim este corect reglată, scoateți butonul (E) și procedați

după cum urmează:

- strângeți șurubul pentru a reduce înălțimea flăcării (-);
- slăbiți șurubul pentru a mări înălțimea flăcării (+).

Reglarea trebuie efectuată cu robinetul în poziția de minim de gaz (flacără mică).

- Aerul primar al arzătoarelor nu trebuie să fie reglat.
- După aceasta, aprindeți arzătoarele și rotiți butoanele de la poziția de maxim la poziția de minim pentru a verifica stabilitatea flăcării.

La terminarea reglajului, sigilați din nou suprafața de lucru, folosind ceară de sigiliu sau un material echivalent.

SK	CZ	RU	BG
RO	RS	HR	LT

RESPECTAREA NORMELOR LOCALE

Asigurați-vă că instalarea și racordările la gaz sunt efectuate de un tehnician calificat, respectându-se instrucțiunile producătorului și în conformitate cu reglementările locale în vigoare privind siguranța.

ADAPTOR PENTRU WOK

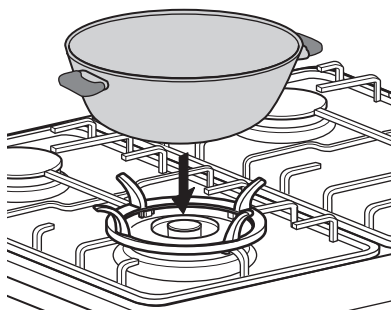
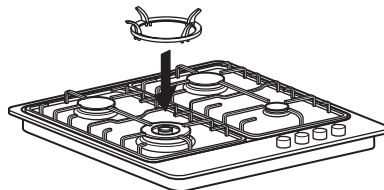

ÎNLOCUIREA BUTOANELOR



Aveți grijă ca butonul să fie oprit!

Toate butoanele trebuie să fie în poziția oprită.

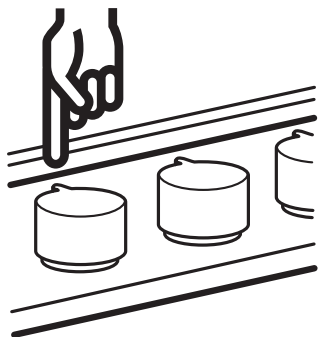

Trageți în sus fiecare buton al plitei și păstrați-le la un loc după scoatere.

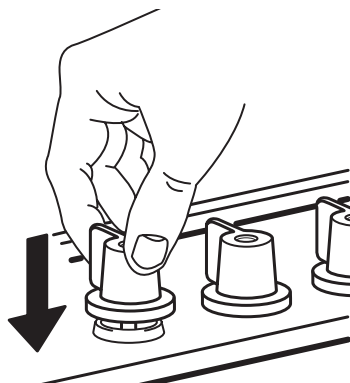

Aveți grijă ca toate butoanele să fie în poziția corectă.

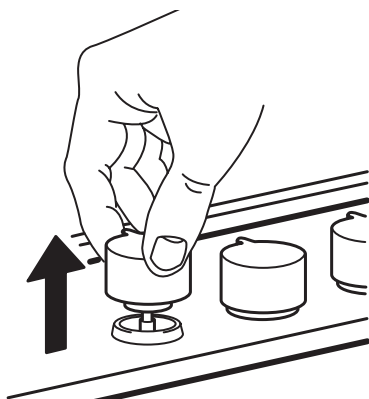

Luțați setul cu butoanele noi, aflat în partea de sus a ambalajului și scoateți noile butoane din punga de plastic.

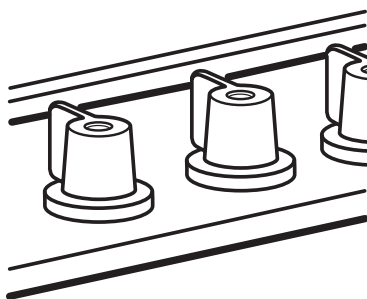

Verificați instalarea corectă prin comutarea separată a fiecărui arzător.

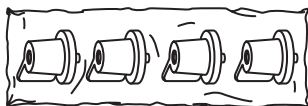

Împingeți fiecare buton pe axul ventilului până când simțiți capătul alunecării (pot apărea scântei).

Protecția mediului înconjurător

Ambalajul

- Materialul de ambalaj este reciclabil 100% și este marcat cu simbolul reciclării (♻️).

Produce

Acest aparat este marcat în conformitate cu Directiva Europeană 2002/96/CE referitoare la Deșeurile de Echipament Electric și Electronic (WEEE). Asigurându-se că acest aparat este eliminat în mod corect, utilizatorul contribuie la prevenirea potențialelor consecințe negative pentru mediul înconjurător și pentru sănătatea persoanelor.



Simbolul  de pe produs sau de pe documentele care îl însoțesc indică faptul că acesta nu poate fi aruncat împreună cu deșeurile menajere, ci trebuie predat la punctul de colectare corespunzător pentru reciclarea aparatelor electrice și electronice. Aruncați-l la gunoi respectând normele locale privind eliminarea deșeurilor. Pentru informații mai detaliate privind eliminarea, valorificarea și reciclarea acestui produs, vă rugăm să contactați administrația locală, serviciul de eliminare a deșeurilor menajere sau magazinul de unde ați cumpărat produsul.

Declarație de conformitate

- Această plită a fost proiectată, construită și comercializată în conformitate cu:
 - normele de siguranță din Directiva "Gaz" 2009/142/CEE;
 - obiectivele de siguranță din Directiva "Joasă Tensiune" 2006/95/CE (care înlocuiește directiva 73/23/CEE și amendamentele succesive).
 - normele de protecție din Directiva "EMC" (Compatibilitate electromagnetă) 2004/108/CEE;
- Această plită este adecvată pentru a veni în contact cu produse alimentare și este conformă cu Regulamentul (CE) nr. 1935/2004.
- Această plită (Clasa 3) este proiectată numai pentru a găti alimentele. Orice altă utilizare (cum ar fi încălzirea unei camere) este improprie și periculoasă.

GARANȚIE IKEA

Cât timp este valabilă garanția IKEA?

Această garanție este valabilă timp de cinci (5) ani de la data cumpărării inițiale a aparatului dv. de la IKEA, în afară de cazul în care aparatul se numește LAGAN, când se aplică numai doi (2) ani de garanție. Bonul inițial de cumpărare este necesar ca dovadă a cumpărării. Dacă se efectuează reparații în timpul garanției, acest lucru nu va extinde perioada de garanție pentru aparat.

Ce aparate nu sunt acoperite de garanția de cinci (5) ani de la IKEA?

Gama de aparate numite LAGAN și toate aparatele cumpărate de la IKEA înainte de 1 august 2007.

Cine va furniza asistență?

Furnizorul de asistență IKEA va furniza asistență prin centrele sale de asistență sau prin rețeaua de parteneri autorizați pentru asistență.

Ce anume acoperă această garanție?

Această garanție acoperă defecțiunile aparatului, care au fost cauzate de defecte din fabricație sau de defecțiuni ale materialului, apărute de la data cumpărării de la IKEA. Această garanție se aplică numai pentru uzul casnic. Excepțiile sunt specificate sub titlul "Ce anume nu este acoperit de această garanție?". În timpul perioadei de garanție, costurile pentru remedierea defecțiunilor, de ex. reparații, piese, manoperă și deplasare, vor fi acoperite, cu condiția ca aparatul să fie accesibil pentru reparații fără cheltuieli speciale. În aceste condiții sunt aplicabile liniile directoare UE (Nr. 99/44/EG) și reglementările locale respective. Piesele înlocuite devin proprietatea firmei IKEA.

Ce va face IKEA pentru remedierea problemei?

Furnizorul de asistență desemnat de IKEA va

examina produsul și va hotărî, dacă acesta se încadrează în condițiile de garanție. Dacă se consideră că condițiile de garanție sunt respectate, furnizorul de asistență IKEA sau partenerii autorizați pentru asistență, prin centrele lor de asistență, la discreția lor, fie vor repara produsul defect, fie îl vor înlocui cu același produs sau cu altul comparabil.

Ce anume nu este acoperit de această garanție?

- Uzura normală.
- Deteriorările deliberate sau din neglijență, deteriorările cauzate de nerespectarea instrucțiunilor de funcționare, instalarea incorectă sau conectarea la o sursă de curent necorespunzătoare, deteriorările cauzate de reacții chimice sau electrochimice, deteriorările provocate de rugină, coroziune sau apă, și inclusiv, dar nu limitat la acestea, deteriorările cauzate de conținutul excesiv de calcar din apa de alimentare, deteriorările cauzate de condițiile de mediu anormale.
- Piesele consumabile, inclusiv bateriile și becurile.
- Piesele nefuncționale și decorative, care nu afectează utilizarea normală a aparatului, inclusiv zgârieturile și posibilele diferențe de culoare.
- Deteriorările accidentale cauzate de obiecte sau substanțe străine și curățarea sau desfundarea filtrelor, a sistemelor de evacuare sau a sertarelor pentru detergent.
- Deteriorarea următoarelor piese: vitroceramică, accesorii, coșurile de vase și de tacâmuri, țevile de alimentare și de evacuare, garnituri de etanșare, becuri și capace de becuri, ecrane, butoane, carcase și piese ale carcaselor. În afară de cazul în care se poate demonstra că aceste deteriorări se datorează defectelor

de fabricație.

- Cazurile în care nu s-a găsit nicio defecțiune în timpul vizitei tehnicianului.
- Reparațiile care nu au fost executate de furnizorii de asistență desemnați de noi și/sau de un partener contractual autorizat pentru asistență, sau pentru care s-au folosit piese de schimb neoriginale.
- Reparațiile cauzate de o instalare defectuoasă sau care nu este conformă cu specificațiile.
- Utilizarea aparatului în mediu non-casnic, de ex. utilizarea profesională.
- Deteriorarea datorată transportului. În cazul în care clientul transportă produsul acasă la el sau la o altă adresă, compania IKEA nu este răspunzătoare pentru deteriorările cauzate în timpul transportului. Dacă IKEA livrează produsul la adresa indicată de client, atunci deteriorarea produsului care poate apărea în timpul transportului este acoperită de IKEA.
- Costurile pentru efectuarea instalării inițiale a aparatului IKEA. Totuși, dacă un furnizor de asistență IKEA sau un partener autorizat pentru asistență repară sau înlocuiește aparatul în cadrul acestei garanții, furnizorul de asistență sau partenerul autorizat pentru asistență va reinstala aparatul reparat sau va instala aparatul înlocuit, dacă este necesar.

Aceste restricții nu se aplică operațiunilor corecte efectuate de un specialist calificat, care a folosit piesele noastre originale, pentru a adapta aparatul la specificațiile de siguranță tehnică din altă țară a UE.

Cum se aplică legea din țara de utilizare

Garanția IKEA vă acordă drepturi legale specifice, care acoperă sau depășesc cerințele tuturor legilor locale.

În orice caz, aceste condiții nu limitează în niciun mod drepturile consumatorilor, prevăzute de legislația locală.

Zona de validitate

Pentru aparatele care sunt cumpărate într-o țară a UE și sunt duse în altă țară a UE, asistența va fi furnizată în cadrul condițiilor de garanție normale în noua țară.

Obligația de a asigura asistență în cadrul garanției există doar dacă aparatul respectă și este instalat în conformitate cu:

- specificațiile tehnice din țara în care se solicită cererea de garanție;
- Instrucțiunile de Asamblare și Informațiile privind siguranța din Manualul de Utilizare.

ASISTENȚA specială POST-VÂNZARE pentru aparatele IKEA

Vă rugăm să nu ezitați să contactați furnizorul de asistență post-vânzare desemnat de IKEA pentru:

- a face o solicitare de servicii în condițiile acestei garanții;
- a cere lămuriri despre instalarea aparatului IKEA în mobila specială de bucătărie IKEA;
- a cere lămuriri despre funcțiile aparatelor IKEA.

Pentru a vă putea asigura cea mai bună asistență, vă rugăm să citiți cu atenție Instrucțiunile de Asamblare și/sau Manualul Utilizatorului, înainte de a ne contacta.

Cum ne puteți contacta dacă aveți nevoie de asistența noastră



Vă rugăm să consultați ultima pagină a acestui manual pentru lista completă a furnizorilor de asistență post-vânzare desemnați de IKEA și pentru numerele de telefon naționale respective.

i Pentru a vă putea oferi un serviciu mai rapid, vă recomandăm să utilizați numerele de telefon speciale, din lista de la sfârșitul acestui manual. Comunicați întotdeauna numerele indicate în broșura aparatului specific pentru care aveți

nevoie de asistență. De asemenea, vă rugăm să comunicați întotdeauna numărul articolului IKEA (un cod de 8 cifre) și numărul de service format din 12 cifre, aflate pe plăcuța cu datele tehnice ale aparatului dv.

 PĂSTRAȚI BONUL DE CUMPĂRARE!

Este dovada dv. de cumpărare și este necesar pentru aplicarea garanției. Pe chitanță se găsește numele IKEA și numărul articolului (un cod de 8 cifre) pentru fiecare dintre articolele pe care le-ați cumpărat.

Mai aveți nevoie de ajutor?

Dacă aveți întrebări suplimentare care nu au legătură cu Serviciul de Asistență Tehnică pentru aparatele dv., vă rugăm să contactați call-centerul celui mai apropiat magazin IKEA. Vă recomandăm să citiți cu atenție documentația aparatului înainte de a ne contacta.

Sadržaj

Bezbednosne informacije	89	Tablica mlaznica	96
Opis proizvoda	92	Tehnički podaci	97
Svakodnevna upotreba	93	Instalacija	97
Korisni saveti	93	Informacije u vezi sa zaštitom	
Održavanje i čišćenje	94	čovekove sredine	102
Šta učiniti ako	95	GARANCIJA KOMPANIJE IKEA	103

Bezbednosne informacije

Vaša sigurnost i sigurnost drugih su veoma važne.

Ovo uputstvo i sam ovaj uređaj pružaju važne poruke o sigurnosti, koje treba pročitati i kojih se treba uvek pridržavati.

 Ovo je simbol upozorenja koji se odnosi na sigurnost, i koji upozorava korisnike na potencijalne opasnosti po njih same i druga lica.

Sve poruke o sigurnosti slede iza simbola upozorenja na sigurnost i iza nekih od odredaba:

 **OPASNOST:** ukazuje na opasnu situaciju koja će, ukoliko se ne izbegne, prouzrokovati ozbiljne povrede.

 **UPOZORENJE:** ukazuje na opasnu situaciju koja bi, ukoliko se ne izbegne, mogla prouzrokovati ozbiljne povrede. Sve poruke o sigurnosti reći će vam koja je to potencijalna opasnost, zatim će vam reći kako da ograničite priliku za ozleđivanjem, i reći će Vam šta može da se dogodi ukoliko se ne pridržavate ovih uputstava.

Uređaj mora da se isključi iz

električne mreže za napajanje pre obavljanja bilo kakvih radova na instaliranju.

 Radove na instaliranju i održavanju mora da obavi kvalifikovan tehničar, u skladu sa uputstvima proizvođača i sa odgovarajućim lokalnim propisima za bezbednost i važećim standardima za gas. Koristite samo originalne rezervne delove. Nemojte popravljati ili zamenjivati neki deo uređaja, ukoliko to nije posebno navedeno u uputstvu za upotrebu.

 **UPOZORENJE:** ukoliko se tačno ne pridržava informacija koje su date u ovom uputstvu za upotrebu, može da dođe do pojave požara ili eksplozije, usled čega može da dođe do oštećenja imovine ili do povreda.

- Nemojte čuvati ili upotrebljavati benzin ili druge zapaljive isparljive materije i tečnosti u blizini ovog uređaja.

Šta treba učiniti ako osetite miris gasa:

- Nemojte pokušavati da upalite bilo koji uređaj.

- Nemojte dirati neki električni prekidač.
- Nemojte koristiti telefon u Vašoj kući.
- Pozovite odmah preduzeće za snabdevanje gasom sa telefona Vašeg suseda. Pridržavajte se uputstava preduzeća za snabdevanje gasom.
- Ukoliko ne možete da dobijete preduzeće za snabdevanje gasom, pozovite vatrogasnu službu.
- Instaliranje i servisiranje mora da obavi kvalifikovani instalater, servisna služba ili preduzeće za snabdevanje gasom.
- Upotrebljavajte uređaj samo u dobro provetranim prostorijama.
- Električni priključci i priključci za gas moraju da budu u skladu sa važećim lokalnim propisima.
- Kada se instalira ugradna ploča za kuvanje, obezbedite prekidač za odvajanje od električne mreže u svim polovima sa razmakom između kontakata od 3 mm, koji obezbeđuje potpuno iskopčavanje.
- Propisi zahtevaju da uređaj bude uzemljen.
- Električni kabl za napajanje mora da bude dovoljno dugačak za priključivanje uređaja na električnu mrežu, kada se stavi u svoje kućište.
- Upotrebite samo savitljivu ili krutu metalnu cev za gasni priključak.
- Ukoliko je potrebno, električni kabl za priključivanje na mrežu mora da se zameni isključivo električnim kablom za napajanje koji ima iste karakteristike kao i originalni, koji je isporučio proizvođač (tipa H05V2V2-F 90°C ili H05RR-F). Ovu operaciju mora da obavi kvalifikovan tehničar.
- Proizvođač ne može biti odgovoran za bilo kakvu ozledu lica ili životinja ili materijalnu štetu, koje su nastale usled nepridržavanja ovih zahteva.
- Nemojte koristiti višestruke adaptore utikača ili produžetke kablova bilo koje vrste.
- Nemojte povlačiti mrežni kabl da biste isključili uređaj iz mrežne utičnice.
- Električni delovi ne smeju da budu lako dostupni korisniku posle instaliranja.
- Nemojte dodirivati uređaj vlažnim delovima tela i nemojte ga koristiti bosonogi.
- Ova ploča za kuvanje (kasa 3) je konstruisana samo za upotrebu u domaćinstvu za kuvanje hrane. Nemojte koristiti ovaj uređaj kao sobnu grejalicu za grejanje prostorije. Na taj način može da dođe do trovana ugljen-monoksidom

- i do pregrevanja ploče za kuvanje.
- Proizvođač odbacuje svaku odgovornost usled neodgovarajuće upotrebe ili nepropisnog podešavanja komandi.
 - Uređaj i delovi uređaja kojima se može prići, mogu postati vrući za vreme upotrebe. Budite oprezni kako biste izbegli dodirivanje elemenata grejača. Decu mlađu od 8 godina treba držati po strani, ukoliko nisu pod stalnim nadzorom. Ovaj uređaj mogu da koriste deca iznad 8 godina i osobe sa smanjenim fizičkim, psihičkim ili mentalnim sposobnostima ili bez dovoljnog iskustva i znanja samo ako su pod kontrolom ili su dobile uputstva u vezi sa korišćenjem uređaja na bezbedan način, te ako su svesne opasnosti koje pri tome postoje. Oni ne smeju da se igraju sa uređajem. Održavanje i čišćenje ne smeju da obavljaju deca bez nadzora starijih.
 - Upotreba uređaja na gas stvara toplotu i vlažnost u prostoriji. Proverite da li je prostorija dobro provetravana, ili instalirajte aspirator sa odvodnim kanalom.
 - Domaće životinje moraju da se drže podalje od uređaja.
- U slučaju produžene upotrebe, može biti neophodna dodatna ventilacija (otvaranjem prozora ili povećanjem brzine rada aspiratora).
 - Posle upotrebe, proverite da li se dugmad nalaze u isključenom položaju i zatvorite glavni ventil za dovod gasa ili ventil boce sa gasom.
 - Pregrejana ulja i masnoće se mogu lako zapaliti. Budite uvek veoma budni kada kuvate hranu koja je bogata mastima, uljem ili alkoholom (na primer, rumom, konjakom, vinom).
 - Kuvanje na ploči bez nadzora sa mastima ili uljem može da bude opasno i može da dovede do požara. NIKADA ne pokušavajte da ugasite požar vodom, već isključite uređaj a zatim pokrijte plamen, na primer, poklopcem ili vatrostalnim prekirvačem. Opasnost od požara: ne stavljate nikakve predmete na površinu za kuvanje.
 - Držite materijal za pakovanje dalje od domašaja dece.
 - Pre čišćenja ili održavanja sačekajte da se ploča za kuvanje potpuno ohladi.
- Čuvajte ova uputstva

Opis proizvoda

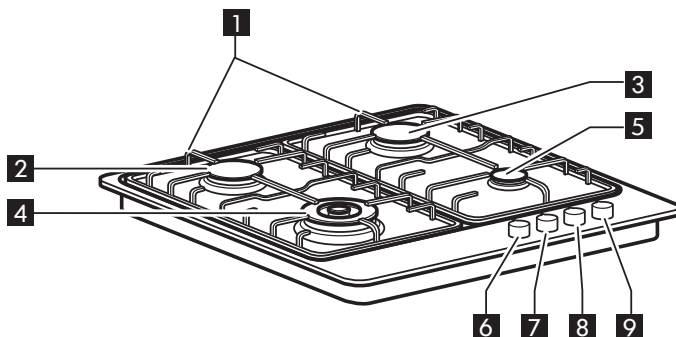

- 1 Rešetke koje se mogu vaditi
- 2 Polubrzi gorionik
- 3 Polubrzi gorionik
- 4 Jaki gorionik
- 5 Pomoćni gorionik
- 6 Regulator jakog gorionika ○○
●○
- 7 Regulator polubrzig gorionika ●○
○○
- 8 Regulator polubrzig gorionika ○●
○○
- 9 Regulator pomoćnog gorionika ○○
○●

Simboli		
Puni krug	●	Ventil zatvoren
Veliki plamen i zvezda	🔥	Maksimalno otvaranje/dovod i električno paljenje
Mali plamen	🔥	Minimalno otvaranje ili smanjen dovod

Švakodnevna upotreba

! Nemojte dozvoliti da plamen gorionika prelazi izvan ruba lonca.

Važno: kada se koristi ploča za kuvanje, može da se zagreje čitava površina ploče.

- Da biste upalili jedan od gorionika, okrenite odgovarajuće komandno dugme u suprotnom smeru od smera okretanja kazaljke u položaj za podešavanje maksimalnog plamena.
- Pritisnite dugme prema kontrolnoj tabli da biste upalili gorionik.
- Posle paljenja gorionika, držite dugme pritisnuto u toku 5-10 sekundi da bi se omogućio pravilan rad uređaja.

Ovaj sigurnosni uređaj gorionika zatvara snabdevanje gorionika gasom, ukoliko njegov plamen slučajno nestane (zbog iznenadne pojave promaje, prekida dovoda gasa, prelivanja tečnosti, itd.).

- Dugme (regulator) ne sme da bude pritisnuto više od 15 s. Ukoliko posle isteka tog vremena gorionik ne ostane upaljen, sačekajte najmanje jedan minut pre nego što ponovo pokušate paljenje.

NAPOMENA: ukoliko bi posebni lokalni uslovi dovoda gasa otežali paljenje gorionika, preporučuje se da se ponovi operacija sa regulatorom okrenutim u položaj podešavanja za mali plamen. Gorionik bi mogao da se ugasi u trenutku otpuštanja dugmeta. To znači da se sigurnosni uređaj nije dovoljno zagrejavao. U tom slučaju ponovite gore opisane operacije.

Korisni saveti

Ova ploča za kuvanje ima gorionike različitih prečnika. Radi postizanja boljih radnih karakteristika gorionika, molimo Vas da se pridržavate sledećih pravila:

- Koristite lonce i šerpe sa širinom dna koja je jednaka ili malo veća od širine gorionika (vidite tabelu u nastavku).
- Koristite samo lonce i šerpe sa ravnim dnom.
- Koristite pravilnu količinu vode za kuvanje hrane i držite lonac poklopljenim.
- Uverite se u to da lonci na rešetkama za

posude nisu istureni izvan ruba ploče za kuvanje.

VAŽNO: nepravilna upotreba rešetki može oštetiti ploču: nemojte stavljati rešetke obrnuto ili ih prevlačiti preko ploče. Nemojte koristiti:

- Rešetke od livenog gvožđa, posude od vrste steatita "ollars stones", lonce i šerpe od pečene gline.
- Difuzore toplote kao što je metalna mrežica, ili neke druge vrste.
- Istovremeno dva gorionika za jednu posudu (na pr. kotlić za ribu).

Gorionik	Ø lonca
Jaki gorionik	od 24 do 26 cm
Polubrzi gorionik	od 16 do 24 cm
Pomoćni gorionik	Od 8 do 14 cm

Održavanje i čišćenje

! Isključite uređaj iz električne mreže pre servisiranja.

- Svi emajlirani i stakleni delovi treba da se operu mlakom vodom i neutralnim sredstvom za čišćenje.
- Sve površine od nerđajućeg čelika mogu da budu zamrljane od krečne vode ili od agresivnih sredstava za čišćenje ukoliko budu suviše dugo vremena u kontaktu sa njima. Svu prosutu hranu (vodu, sosove, kafu, itd.) treba očistiti pre nego što se zapekne.
- Očistite mlakom vodom i neutralnim sredstvom za čišćenje, zatim osušite mekom krpom ili jelenskom kožicom. Uklonite zapečenu prljavštinu specifičnim sredstvima za čišćenje površina od nerđajućeg čelika.

NAPOMENA: površine od nerđajućeg čelika čistite samo mekom krpom ili sunderom.

- Nemojte koristiti abrazivna ili korozivna sredstva, sredstva na bazi hlora ili čeličnu žicu za čišćenje.
- Nemojte koristiti uređaje za čišćenje parom.
- Nemojte koristiti zapaljiva sredstva za čišćenje.
- Nemojte ostavljati na ploči za kuvanje kisele ili alkalne supstance, kao što su sirće, senf, so, šećer ili sok od limuna.

ČIŠĆENJE DELOVA PLOČE ZA KUVANJE

- Rešetke, poklopci gorionika i gorionici mogu da se skinu radi lakšeg čišćenja.
- Očistite ih ručno toplom vodom i neabrazivnim sredstvom za čišćenje, uklanjajući pri tome eventualne ostatke hrane i proveravajući da nijedan otvor gorionika nije začepljen.
- Isperite i obrišite
- Vratite pravilno gorionike i poklopce u njihova odgovarajuća ležišta.
- Prilikom ponovnog postavljanja rešetki,

uverite se da je noseća površina za posude centrirana u odnosu na gorionik.

- Kod modela koji imaju svećice za električno paljenje i sigurnosni uređaj, treba temeljno očistiti završetak svećice, da bi se obezbedio njen pravilan rad. Proveravajte često ove delove i, ukoliko je to potrebno, očistite ih vlažnom krpom. Eventualne zapečene ostatke hrane treba ukloniti drvenom čačkalicom ili iglom.

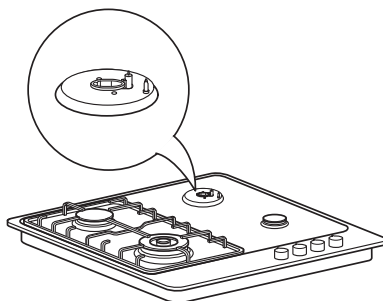

NAPOMENA: da bi se sprečilo oštećenje uređaja za električno paljenje, nemojte ga koristiti sve dok gorionici ne budu u svom ležištu.

Šta učiniti ako...

Problem	Moguć uzrok	Rešenje
Uređaj za električno paljenje ne radi	Nema napajanja iz električne mreže	Proverite da li je uređaj uključen u mrežno napajanje i da li je uključen dovod električne energije.
Gorionik se ne pali	Možda je zatvoren ventil na dovodu gasa	Proverite da li je ventil za dovod gasa otvoren
Plamen gasa neravnomerno gori	Možda je kruna gorionika zapušena ostacima hrane	Očistite krunu gorionika u skladu sa uputstvima za čišćenje i proverite da li na njoj ima ostataka hrane.

Pre nego što pozovete servisnu službu:

1. Pročitajte "Vodič za rešavanje problema" i pokušajte sami da rešite problem
2. Ponovo uključite ploču da biste videli da li je uspostavljen normalan rad.
3. Ako se problem ne reši, obratite se servisnoj službi.

Potrebno je navesti sledeće informacije:

- vrstu kvara;
- model ploče;
- servisni broj (broj pored reči SERVICE, na pločici sa tehničkim podacima ispod ploče za kuvanje i na garanciji);

SERVICE 0000 000 00000



- punu adresu;
- broj telefona.

Ukoliko su potrebne bilo kakve popravke, obratite se servisnoj službi, kako je to navedeno u garanciji.

U slučaju, koji nije veoma verovatan, da popravak vrši neovlašćeni tehničar, uvek zatražite certifikaciju obavljenih radova i insistirajte na upotrebi originalnih rezervnih delova.

Ukoliko se ne budete pridržavali ovih uputstava, možete ugroziti bezbednost i kvalitet proizvoda.

Tablica mlaznica

Kategorija II2H3B/P

Vrsta upotrebljenog gasa	Vrsta gorionika	Oznaka mlaznice	Nominalna brzina toplotnog protoka kW	Nominalna potrošnja	Smanjeni toplotni kapacitet kW	Pritisak gasa (mbara)		
						min.	nom.	maks.
PRIRODNI GAS (metan) G20	jaki gorionik polubrzi pomoćni	138 T2 A	3,50	333 l/h	2,20	17	20	25
		101 Z	2,00	190 l/h	0,35			
		72 X	1,00	95 l/h	0,30			
TEČNI NAFTNI GAS (butan) G30 (propan) G31	jaki gorionik polubrzi pomoćni	93 T4 P	3,50	254 g/h	1,90	20	30	35
		69	2,00	145 g/h	0,35			
		50	1,00	73 g/h	0,30			

Vrsta gasa koji se koristi	Konfiguracija modela 4 GORIONIKA	Nominalna toplinska snaga (kW)	Ukupna nominalna potrošnja	Vazduh potreban (m ³) za sagorevanje 1 m ³ gasa
G20 20 mbara	1 PB - 2 SR 1 AUX	8,50	808 l/h	9,52
G30/31 30 mbar	1 PB - 2 SR 1 AUX	8,50	617 g/h	30,94

Električna snaga: 220 - 240 V ~ 50/60 Hz

Tehnički podaci

Dimenzije	
Širina (mm)	580
Visina (mm)	40
Dužina (mm)	510
Napon (V)	220 - 240

Tehničke informacije se nalaze na pločici sa podacima sa donje strane uređaja.

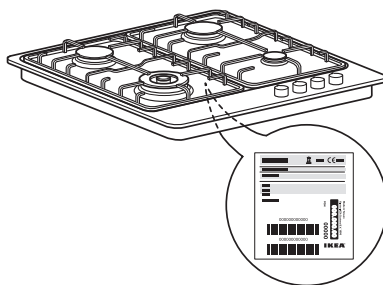

Instalacija

Posle raspakivanja ploče za kuvanje, uverite se u to da nije oštećena za vreme transporta. U slučaju problema, obratite se Vašem prodavcu ili najbližem ovlašćenom servisu.

Tehničke informacije za instalatera

- Ovaj proizvod može da se ugradi u radnu ploču debljine 20 do 50 mm.
- Ukoliko ispod ploče za kuvanje nema pećnice, umetnite razdvojni ploču koja ima površinu koja je bar jednaka otvoru na radnoj površini. Ova ploča mora se postaviti najmanje 20 mm od dna ploče za kuvanje.
- Pre postavljanja, uverite se da su:
 - lokalni uslovi isporuke gasa (vrsta gasa i pritisak) kompatibilni sa podešavanjima ugradne ploče za kuvanje (vidite pločicu sa nominalnim vrednostima i tabelu za mlaznice).
 - spoljne površine nameštaja ili aparata koji su blizu ugradne ploče za kuvanje otporne na toplotu u skladu sa lokalnim propisima;
 - da uređaj nije priključen na sistem za

usisavanje dimnih gasova. Mora se instalirati u skladu sa važećim propisima za instalaciju. Posebna pažnja mora se posvetiti važećim propisima u vezi sa ventilacijom.

- Proizvodi sagorevanja ispuštaju se napolje kroz specifične aspiratore ili zidne i/ili na prozor postavljene električne ventilatore.

Gasni priključak

! Ovu operaciju mora da obavi kvalifikovani tehničar.



Sistem dovoda gasa mora da bude u skladu sa lokalnim propisima i važećim standardima u vezi sa gasom.

- Specifični lokalni propisi za zemlju primene uređaja navedeni su u odeljku "Upućivanje na lokalne propise". U slučaju nedostatka informacija za vašu zemlju, zatražite više podataka od svog instalatera.
- Priključivanje ploče za kuvanje na mrežu za snabdevanje gasom ili na bocu sa gasom mora da se obavi pomoću krute cevi od bakra ili čelika sa priključcima koji treba

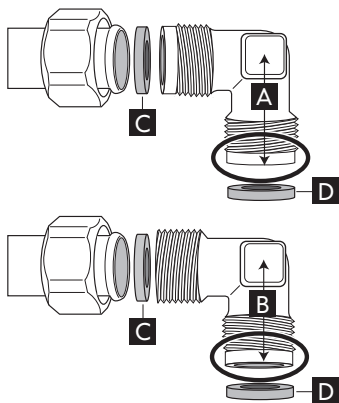
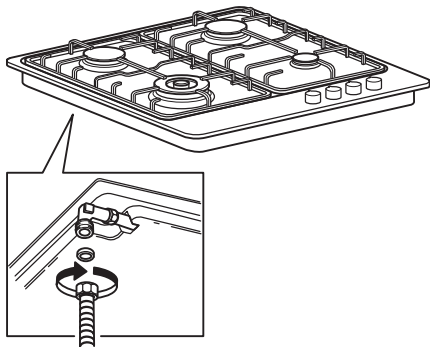
da budu u skladu sa lokalnim propisima, ili pomoću savitljive cevi od nerđajućeg čelika sa kontinuiranom površinom u skladu sa lokalnim propisima. Maksimalna dužina creva iznosi 2 dužna metra.



- Povežite isporučena kolena (A) ili (B) sa glavnom cevi ploče za kuvanje i postavite između isporučenu podlošku (C), u skladu sa EN 549.
- Podloška (D) se ne isporučuje sa proizvodom.

- **VAŽNO:** Ukoliko se koristi savitljiva cev od nerđajućeg čelika, treba je montirati tako da ne može da dođe u dodir sa bilo kojim pokretnim delom nameštaja. Ona mora da prolazi preko mesta gde nema prepreka i tako da se može proveravati po čitavoj svojoj dužini.
- Posle priključivanja na sistem za snabdevanje gasom, proverite sapunicom da li postoje mesta curenja gasa. Upalite gorionike i okrenite regulatore od maksimalnog položaja  do minimalnog položaja  da biste proverili stabilnost plamena.

Električni priključak



UPOZORENJE

- Ovu operaciju mora da obavi kvalifikovani tehničar.
- Električna priključivanja treba da budu u skladu sa lokalnim propisima.
- Uzemljenje uređaja je obavezno prema zakonskim propisima.

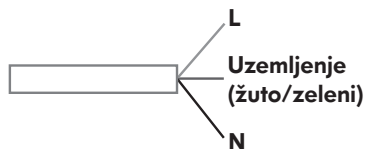

- Nemojte koristiti produžni kabl.
- **VAŽNO:** podaci o naponu i apsorbovanoj snazi navedeni su na pločici sa nominalnim vrednostima.

Montaža

Posle čišćenja spoljne površine na ploču stavite zaptivku. Postavite ploču za kuvanje u otvor na radnoj ploči koji je izrađen prema dimenzijama navedenim u uputstvu.

NAPOMENA: električni kabl za napajanje mora da bude dovoljno dugačak kako bi se omogućilo njegovo izvlačenje nagore.

Da biste obezbedili ploču za kuvanje, upotrebite nosače koji su isporučeni sa njom. Postavite nosače u odgovarajuće otvore koji su označeni

strelicama i učvrstite ih zavrtnjima u zavisnosti od debljine radne ploče.

Izlaz mora da bude u blizini uređaja koji se instalira. Dakle, ako kabl koji je isporučen uz proizvod nije dovoljno dugačak, moraćete da ga zamenite drugim sa istim karakteristikama, ali dužim.

prilagođavanje različitim vrstama gasa

⚠ UPOZORENJE

- Ovu operaciju mora da obavi kvalifikovani tehničar.

Ukoliko je uređaj namenjen da radi na gas koji je različit od gasa koji je naveden na pločici sa nominalnim vrednostima i na nalepnici sa podacima na gornjem delu ploče za kuvanje, onda je neophodno da se promene mlaznice. Skinite nalepnicu sa podacima i čuvajte je zajedno sa uputstvom za upotrebu.

Upotrebite regulatore pritiska koji su pogodni za vrednosti pritiska gasa koje su date u uputstvu.

- Za zamenu mlaznica obratite se Servisnoj službi ili kvalifikovanom tehničaru.
- Mlaznice koje nisu isporučene sa uređajem moraju da se naruče od Servisne službe.
- Obavite podešavanje minimalnog položaja gasnog ventila.

NAPOMENA: kada se koristi tečni naftni gas (G30/G31), zavrtnj za podešavanje minimuma na ventilu za gas mora da se pritegne koliko ide.

VAŽNO: ukoliko imate poteškoća prilikom okretanja dugmadi gorionika, kontaktirajte servisnu službu radi zamene ventila gorionika ako se utvrdi njegova neispravnost.

Zamena mlaznica (pogledajte odeljak "tablica mlaznica")

- Izvadite rešetke (A).
- Izvadite gorionike (B).
- Pomoću cevastog ključa odgovarajuće veličine odvrnite mlaznicu (C), odvrnite mlaznicu koju treba zameniti.
- Zamenite je mlaznicom koja je pogodna za novu vrstu gasa.
- Stavite mlaznicu u (D).

Pre postavljanja ugradne ploče za kuvanje, ne

zaboravite da zalepíte pločicu sa oznakom gasa koja se isporučuje sa mlaznicama, tako da ona pokriva postojeće informacije koje se odnose na gas.

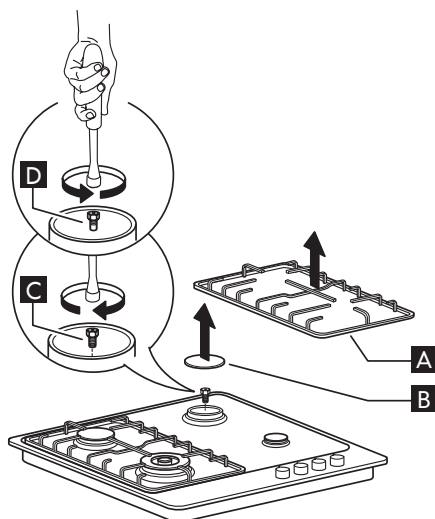

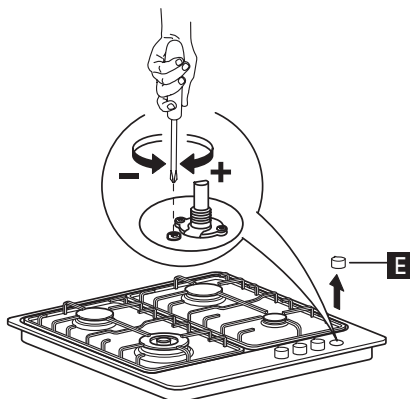

Podešavanje minimalnog položaja gasnog ventila



Da bi se obezbedilo pravilno podešavanje minimalne postavke, skinite regulator i postupite na sledeći način:

- pritegnite zavrtnanj da smanjite visinu plamena (-);
- otpustite zavrtnanj da povećate visinu plamena (+).

Podešavanje minimalnog plamena mora da se obavi sa položajem gasnog ventila na minimumu (mali plamen).

- Primarni vazduh gorionika ne treba da se podešava.
- Upalite gorionike i okrenite regulatore od maksimalnog položaja  do minimalnog položaja  da biste proverili stabilnost plamena.

Posle obavljenog podešavanja, obavite ponovo plombiranje pomoću voska za plombiranje ili nekog ekvivalentnog materijala.

SK	CZ	RU	BG
RO	RS	HR	LT

UPUĆIVANJE NA LOKALNE PROPISE

Uverite se da je instaliranje i povezivanje gasnih priključaka obavio kvalifikovan tehničar u skladu sa važećim lokalnim propisima za bezbednost.

WOK ADAPTER

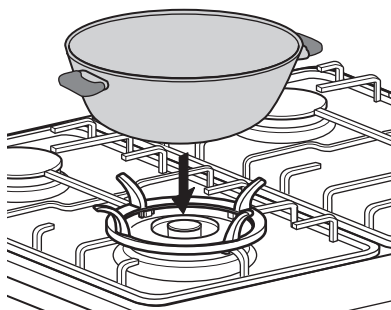
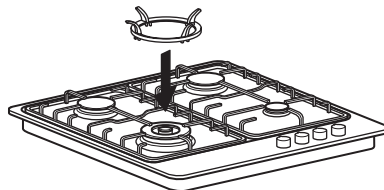

ZAMENA DUGMADI (REGULATORA)



Proverite da li je ploča za kuvanje isključena!

Sva dugmad (regulatori) mora da bude u zatvorenom položaju.

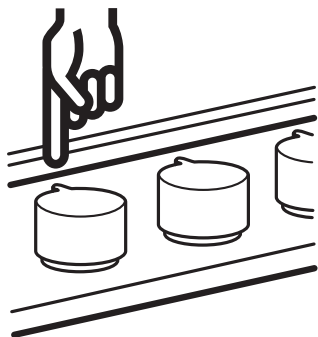

Povucite nagore dugmad, jedno po jedno, i posle uklanjanja ih stavite na jedno mesto.

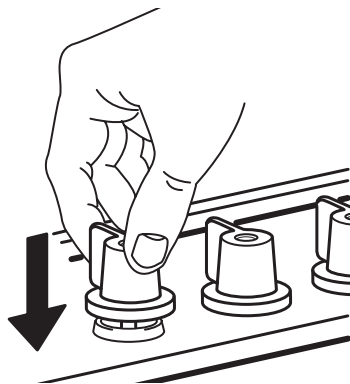

Proverite da li je sva dugmad (regulatori) u ispravnom položaju.

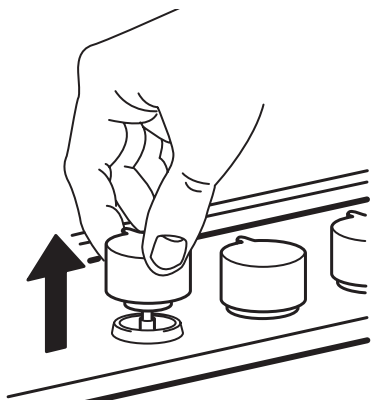

Uzmite komplet nove dugmadi koji se nalazi u gornjem delu pakovanja i izvadite novu dugmad iz plastične kesice.

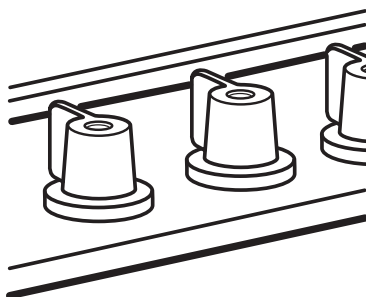

Proverite ispravnu instalaciju paljenjem pojedinačnih gorionika.



Gurnite dugmad, jedno po jedno, na osovinu ventila dok ne osetite otpor (može doći do varničenja).

Informacije u vezi sa zaštitom čovekove sredine

Pakovanje

- Materijal za pakovanje se može potpuno reciklirati i označen je simbolom za reciklažu (♻️).

Proizvodi

Ovaj uređaj je označen prema Evropskoj direktivi o odlaganju električne i elektronske opreme 2002/96/EZ (Waste Electrical and Electronic Equipment (WEEE)). Propisnim odlaganjem ovog uređaja na otpad pomoćićete da se spreče potencijalno negativne posledice po životnu sredinu i zdravlje ljudi.



Oznaka  na proizvodu, ili na dokumentima koji prate proizvod, pokazuje da se ovaj uređaj ne sme tretirati kao otpad u domaćinstvu, već treba da se dostavi odgovarajućem centru za sakupljanje i recikliranje električne i elektronske opreme. Odlaganje mora da se obavi u skladu sa važećim lokalnim propisima za odlaganje otpada.

Za bliže informacije o preradi, rekuperaciji i o recikliranju ovog proizvoda, kontaktirati lokalnu nadležnu organizaciju, servis za sakupljanje domaćeg otpada ili trgovinu u kojoj ste kupili proizvod.

Izjava o usaglašenosti

- Ova ploča za kuvanje je konstruisana, proizvedena i puštena u prodaju u skladu sa:
 - zahtevima za bezbednost Direktive EEZ o gasu 2009/142/EEZ;
 - bezbednosnim ciljevima Direktive o niskonaponskim uređajima 2006/95/EZ (koja zamenjuje 73/23/EEZ sa izmenama).
 - zahtevima za bezbednost Direktive EEZ o elektromagnetskim smetnjama 2004/108/EEZ;
- Ova ploča za kuvanje je pogodna za kontakt sa hranom i u skladu je sa Propisima (EC) br. 1935/2004.
- Ova ploča za kuvanje (klase 3) namenjena je samo za pripremu hrane. Svi drugi načini upotrebe (na primer zagrevanje prostorija) nisu propisni i predstavljaju opasnost.

IKEA GARANCIJA

Koliko dugo važi IKEA garancija?

Ova garancija važi pet (5) godina od dana kupovine Vašeg aparata u IKEA prodavnici, osim ako je naziv aparata LAGAN, a u tom slučaju važe dve (2) godine garancije. Kao dokaz kupovine treba priložiti originalni račun. Ako se servisira aparat pod garancijom, to neće produžiti garantni rok.

Koji aparati nisu pokriveni IKEA garancijom od pet (5) godina?

Asortiman aparata pod nazivom LAGAN, kao i svi aparati kupljeni u IKEA prodavnicama pre 1. avgusta 2007. godine.

Ko će obaviti servis?

IKEA servis obezbeđuje servis preko sopstvene mreže ili mreže ovlašćenih servisnih partnera.

Šta je pokriveno ovom garancijom?

Ova garancija pokriva neispravnosti aparata prouzrokovane lošom izradom ili greškama u materijalu od dana kupovine u IKEA prodavnici. Ova garancija važi samo za proizvode koji se koriste u domaćinstvu. Izuzeci su navedeni pod naslovom: "Šta nije pokriveno ovom garancijom?" U garantnom roku pokrće se troškovi otklanjanja kvarova, na pr. popravke, delovi, rad i putni troškovi, pod uslovom da je aparat na raspolaganju za popravku bez posebnih troškova. U tim uslovima važe Smernice EU (Br. 99/44/EZ), kao i odgovarajući domaći propisi. Zamenjeni delovi postaju svojina firme IKEA.

Šta će IKEA uraditi da reši problem?

IKEA serviser će pregledati proizvod i odlučiti, po sopstvenom nahođenju, da li je proizvod pokriven ovom garancijom. Ako utvrdi da je tako, IKEA serviser ili njegov ovlašćeni servisni partner, obaviće servis, po sopstvenom nahođenju, bilo tako što će popraviti proizvod u kvaru ili ga zameniti istim ili sličnim proizvodom.

Šta nije pokriveno ovom garancijom?

- Uobičajeno habanje.
- Šteta pričinjena hotimično ili iz nehata, šteta pričinjena tako što nisu uzeta u obzir uputstva za upotrebu, nepravilna instalacija ili uključivanje na nedozvoljeni električni napon, šteta prouzrokovana hemijskom ili elektrohemijskom reakcijom, rđa, korozija ili šteta prouzrokovana vodom, uključujući, ali ne ograničavajući se na, visok sadržaj kamenca u vodi, šteta prouzrokovana abnormalnim uslovima koji se pojavljuju u okruženju.
- Potrošni delovi, uključujući baterije i lampice.
- Nefunkcionalni i dekorativni delovi koji ne utiču na uobičajeno korišćenje aparata, uključujući bilo kakve ogrebotine i moguće razlike u boji.
- Slučajna šteta pričinjena stranim predmetima ili supstancama, kao i čišćenje ili deblokiranje filtera, odvodnog sistema ili fioka za deterdžent.
- Šteta pričinjena sledećim delovima: staklokeramici, dodatnoj opremi, korpama za kuhinjsko posuđe i pribor za jelo, dovodnom i odvodnom crevu, zaptivkama, lampicama i poklopcima lampica, displeju, dugmadima, kućištima i delovima kućišta. Osim u slučaju kada se može dokazati da su ovi kvarovi pričinjeni greškama u toku proizvodnje.
- Slučajevi kada tehničari u toku pregleda nisu mogli da utvrde nikakve neispravnosti.
- Popravke koje nije izvršio ovlašćeni serviser i/ili ugovorni partner ovlašćenog servisa ili kada nisu korišćeni originalni delovi.
- Popravke zbog loše instalacije ili instalacije koja nije izvršena u skladu sa specifikacijom.
- Korišćenje aparata van domaćinstva, tj. profesionalna upotreba.
- Šteta pričinjena prilikom transporta. Ako sam kupac prevozi proizvod do svoje kuće

ili na drugu adresu, IKEA ne odgovara za bilo kakvu štetu do koje može doći tokom transporta. Međutim, ako IKEA isporučuje proizvod na adresu kupca, tada će štetu koja se pričinila proizvodu u toku ove isporuke pokriti IKEA.

- Troškovi prve instalacije IKEA aparata. Međutim, ako IKEA serviser ili njegov ovlašćeni servisni partner popravlja ili zamenjuje aparat pod uslovima ove garancije, IKEA serviser ili njegov ovlašćeni servisni partner ponovo će instalirati popravljenu aparat ili instalirati zamenjeni aparat, po potrebi.

Ova ograničenja se ne odnose na ispravan rad koji obavi kvalifikovano stručno lice uz korišćenje originalnih delova u cilju prilagođavanja aparata specifikacijama za tehničku bezbednost druge zemlje EU.

Kako se primenjuju zakoni zemlje

IKEA garancija Vam daje posebna zakonska prava koja pokrivaju ili prevazilaze sve lokalne zakonske zahteve. Međutim, ovi uslovi ne ograničavaju na bilo koji način prava potrošača opisana u lokalnom zakonodavstvu.

Područje važenja

Za aparate koji su kupljeni u jednoj zemlji EU i koji su odneti u drugu zemlju, servis će se obezbediti u okviru garantnih uslova koji su uobičajeni u ovoj drugoj zemlji.

Obaveza vršenja servisa u okviru garancije postoji samo ako aparat zadovoljava i ako je instaliran u skladu sa sledećim:

- tehničkim specifikacijama zemlje u kojoj je podnesen garantni zahtev;
- Uputstvom za montažu i bezbednosnim informacijama iz Uputstva za upotrebu.

SERVISNE SLUŽBE namenjene za IKEA aparate

Molimo Vas ne ustručavajte se da kontaktirate IKEA Servisnu službu da biste učinili sledeće:

- podneli zahtev za servis po osnovu ove garancije;

- zatražili objašnjenja u pogledu instalacije IKEA aparata u IKEA kuhinjskom nameštaju;
- zatražili objašnjenja u pogledu rada IKEA aparata.

Da bismo Vam obezbedili najbolju moguću pomoć, molimo da pažljivo pročitate Uputstvo za montažu i/ili Uputstvo za upotrebu pre nego što nas kontaktirate.

Kako da dođete do nas ako Vam je potreban naš servis



Molimo da pogledate poslednju stranu ovog uputstva, gde ćete pronaći potpunu listu IKEA servisa, kao i njihove brojeve telefona.

- ① **Molimo da pogledate poslednju stranu ovog uputstva, gde ćete pronaći potpunu listu IKEA servisa, kao i njihove brojeve telefona. Uvek pogledajte brojeve navedene u knjižici određenog aparata za koji Vam je potrebna pomoć.**

Molimo da se uvek pozovete na IKEA broj artikla (8-cifreni kod), kao i 12-cifreni servisni broj koji se nalazi na pločici sa podacima Vašeg aparata.

- ① **ČUVAJTE RAČUN!**

To je Vaš dokaz za kupovinu koji se zahteva da bi garancija važila. Na računu se takođe nalazi IKEA naziv i broj artikla (8-cifreni kod) za svaki od aparata koji ste kupili.

Da li Vam je potrebna dodatna pomoć?

Za sva dodatna pitanja koja nisu vezana za servisnu službu Vašeg aparata, molimo da kontaktirate kol centar Vaše najbliže IKEA prodavnice. Preporučujemo da pažljivo pročitate dokumentaciju aparata pre nego što nas kontaktirate.

Popis sadržaja

Sigurnosne informacije	105	Tablica ubrizgivača	112
Opis proizvoda	108	Tehnički podaci	113
Svakodnevna uporaba	109	Postavljanje	113
Korisni savjeti	109	Briga o okolišu	118
Održavanje i čišćenje	110	JAMSTVO IKEA	119
Što učiniti ako	111		

Sigurnosne informacije

Vaša sigurnost i sigurnost drugih vrlo su važne.

Ovaj priručnik i sam uređaj priskrbljuju važne sigurnosne poruke koje morate pročitati i stalno ih se pridržavati.

 Ovo je simbol upozorenja koji se odnosi na sigurnost, a upozorava korisnike na moguću opasnost za njih i druge osobe. Sve sigurnosne poruke slijedit će iza simbola sigurnosnog upozorenja i jednog od pojmova:

 **OPASNOST** ukazuje na opasnu situaciju koja će, ako je ne izbjegnute, prouzročiti tešku ozljedu.

 **UPOZORENJE** ukazuje na opasnu situaciju koja bi, ako je ne izbjegnute, mogla prouzročiti tešku ozljedu. Sve sigurnosne poruke reći će vam o kojoj se mogućoj opasnosti radi, kako da smanjite mogućnost ozljede te što se može dogoditi ako ne slijedite upute.

Uređaj morate iskopčati iz električnog napajanja prije vršenja bilo kakvih radova postavljanja.

 Postavljanje i održavanje mora izvršiti kvalificirani tehničar, prema uputama Proizvođača i lokalnim sigurnosnim propisima koji se odnose na odgovarajuće standarde plina. Koristite samo originalne rezervne dijelove. Nemojte popravljati ni zamjenjivati bilo koji dio uređaja, osim ako se to izričito ne navodi u korisničkom priručniku.

 **UPOZORENJE** Ako točno ne slijedite informacije u ovom priručniku, može doći do požara ili eksplozije koji će prouzročiti štetu ili ozljedu.

- Nemojte držati ni koristiti benzin ili druge zapaljive pare i tekućine u blizini uređaja.

Što napraviti ako osjetite miris plina:

- nemojte uključivati nikakve aparate.
- Nemojte dodirivati nikakve električne prekidače.
- Nemojte koristiti nijedan telefon u svojoj zgradi.
- Susjedovim telefonom odmah pozovite svog opskrbljivača

- plinom. Slijedite upute opskrbljivača plinom.
- Ako ne možete dobiti svog opskrbljivača plinom, pozovite vatrogasce.
 - Postavljanje i servisiranje mora izvršiti kvalificirani postavljač, servisna služba ili opskrbljivač plinom.
 - Koristite uređaj samo u dobro ventiliranim prostorijama.
 - Električni i plinski priključci moraju biti u skladu s lokalnim propisima.
 - Kad je ugradna ploča postavljena, pobrinite se za ugradnju višepolnog prekidača s najmanje 3 mm razmaka između kontakata, koji omogućuje potpuno iskapčanje.
 - Propisi zahtijevaju da ovaj aparat bude uzemljen.
 - Električni kabel mora biti dovoljno dug kako bi se aparat, kad je smješten u svom sjedištu, mogao priključiti na električno napajanje.
 - Za priključivanje na plin koristite samo savitljivu ili krutu metalnu cijev.
 - Ako treba, električni kabel se mora zamijeniti isključivo električnim kabelom čije su karakteristike identične onima originalnog kabela kojeg dostavlja proizvođač (tipa H05V2V2-F 90°C ili H05RR-F).
- Ovu radnju treba izvršiti kvalificirani tehničar.
- Proizvođač se ne može smatrati odgovornim za bilo kakvu ozljedu osoba ili životinja odnosno štetu imovine, koje proizlaze iz nepridržavanja ovih zahtijeva.
 - Nemojte koristiti višestruke utikače ili produžne kabele.
 - Nemojte povlačiti električni kabel kako biste ga iskopčali iz električnog napajanja.
 - Nakon postavljanja, električne komponente ne smiju biti dostupne korisniku.
 - Nemojte dodirivati aparat bilo kojim mokrim dijelom tijela niti rukovati njime ako ste bos.
 - Ova ugradna ploča za kuhanje (klasa 3) je osmišljena isključivo za kuhanje hrane u kućanstvu. Nemojte koristiti ovaj aparat kao grijalicu, za grijanje ili zagrijavanje prostorije. To bi moglo dovesti do trovanja ugljičnim monoksidom i pregrijavanja ugradne ploče.
 - Proizvođač otklanja bilo kakvu odgovornost za neprikladnu uporabu ili neispravno postavljeno upravljanje.
 - Tijekom uporabe, uređaj i njegovi dostupni dijelovi se zagriju. Pazite da ne dodirnete grijaće elemente. Ne dopuštajte pristup djeci

- mlađoj od 8 godina ako ih stalno ne nadzirete. Ovaj uređaj mogu koristiti djeca od 8 godina i starija te osobe s umanjenim tjelesnim, osjetilnim ili mentalnim sposobnostima, odnosno bez iskustva i znanja ako ih osoba odgovorna za njihovu sigurnost nadzire ili prethodno uputi u sigurno rukovanje uređajem te ako su svjesni povezanih opasnosti. Oni se ne smiju igrati s uređajem. Čišćenje i održavanje koje obavlja korisnik ne smije se vršiti u prisutnosti djece.
- Uporaba plinskog uređaja stvara toplinu i vlagu u prostoriji. Osigurajte dobru ventilaciju prostorije ili postavite usisnu kuhinjsku napu s odvodnim kanalom.
 - Kućne ljubimce morate držati daleko od uređaja.
 - U slučaju dulje uporabe, mogla bi se ukazati potreba za dodatnim prozračivanjem (otvaranjem prozora ili povećanjem usisne snage kuhinjske nape).
- Nakon uporabe, uvjerite se da su svi gumbovi u položaju isključeno i zatvorite glavni ili cilindrični plinski ventil.
 - Pregrijana ulja i masnoće lako se zapale. Uvijek budno pazite prilikom kuhanja hrane bogate masnoćom, uljem ili alkoholom (npr. rum, konjak, vino).
 - Pripremanje hrane na masnoći ili ulju bez nadziranja ugradne ploče može biti opasno i izazvati požar. Požar NIKAD ne pokušavajte ugasiti vodom, nego isključite uređaj pa pokrijte plamen npr. poklopcem ili vatrogasnim pokrivačem.
- Opasnost od požara:
nemojte čuvati predmete na površinama za kuhanje.
- Čuvajte materijal pakiranja izvan dohvata djece.
 - Prije čišćenja ili održavanja, čekajte da se ugradna ploča ohladi.
- Sačuvajte ove upute.

Opis proizvoda

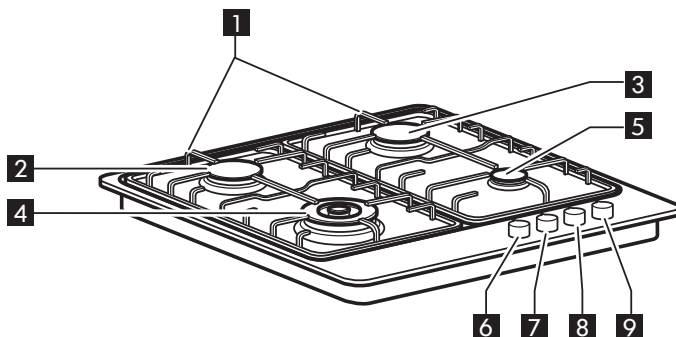

1 Pomične rešetke - postolja za lonce

2 Polubrzi plamenik

3 Polubrzi plamenik

4 Jaki plamenik

5 Mali plamenik

6 Gumb jakog plamenika



7 Gumb polubrzig plamenika



8 Gumb polubrzig plamenika



9 Gumb malog plamenika



Simboli		
Puni krug	●	Zatvoreni ventil
Veliki plamen i zvjezdica	🔥	Maksimalno otvoreno/ maksimalan dovod plina i električno paljenje
Mali plamen	🔥	Minimalno otvoreno ili smanjeni dovod plina

Svakodnevna uporaba

 Nemojte dopustiti da se plamen proširi preko ruba lonca.

Važno: dok je ugradna ploča u uporabi, može se zagrijati cijelo njeno područje.

- Da biste upalili jedan od plamenika okrenite odgovarajući gumb suprotno od smjera kazaljke na satu, na postavku maksimalnog plamena.
- Obli gumb pritisnite prema upravljačkoj ploči da biste zapalili plamenik.
- Kad se plamenik upali, gumb morate i dalje držati pritisnut otprilike 5-10 sekundi, kako bi se omogućio ispravan rad naprave.

Ova sigurnosna naprava plamenika zatvara dovod plina na plameniku ako se plamen slučajno ugasi (uslijed iznenadnog propuha, prekida dostave plina, prolivanja tekućina, itd.).

- Gumb ne smije biti pritisnut duže od 15 sekundi. Ako ni nakon isteka tog vremena plamenik ne ostane upaljen, čekajte barem jednu minutu prije ponovnog pokušaja paljenja.

NAPOMENA: ako je uslijed osobitih uvjeta lokalne dostave plina paljenje plamenika otežano, savjetujemo vam da ponovite radnju s gumbom okrenutim u položaj označen malim plamenom.

Može se dogoditi da se plamenik ugasi u trenutku otpuštanja gumba. Znači da se sigurnosna naprava nije dovoljno zagrijala. U tom slučaju, ponovite gore opisane radnje.

Korisni savjeti

Ova ugradna ploča ima plamenike različitih promjera. Zbog boljeg rada plamenika, molimo vas da se držite slijedećih pravila:

- Koristite lonce i tavice čija je širina dna ista ili malo veća od plamenika (vidi tablicu u nastavku).
- Koristite isključivo lonce i tavice s ravnim dnom.
- Upotrijebite točnu količinu vode za kuhanje hrane i držite lonac poklopljenim.
- Pazite da lonci na rešetkama ne izviruju preko ruba ugradne ploče.

VAŽNO: nepravilna uporaba rešetaka može oštetiti ugradnu ploču: nemojte rešetke postavljati naopako i nemojte ih povlačiti po ugradnoj ploči. Nemojte koristiti:

- grill tave od lijevanog željeza, staitita, lonce i tave od terakote;
- difuzore topline poput metalne mreže ili bilo koje druge vrste;
- dva plamenika istovremeno za jednu posudu (npr. za kotlić s ribom).

Plamenik	Ø lonca
Jaki plamenik	od 24 do 26 cm
Polubrzi	od 16 do 24 cm
Mali	od 8 do 14 cm

Održavanje i čišćenje

- !** Iskopčajte iz struje prije održavanja.
- Emajlirane i staklene dijelove treba prati mlakom vodom i neutralnim sredstvom za čišćenje.
 - Površine od nehrđajućeg čelika mogu se zamrljati ako ostanu predugo u dodiru s vodom u kojoj ima kamenca ili s agresivnim sredstvima za čišćenje. Svu hranu koja se prolije (voda, umak, kava, itd.) treba obrisati prije nego što se osuši.
 - Očistite mlakom vodom i neutralnim sredstvom za čišćenje, zatim osušite mekanom krpom ili krpom od jelenje kože. Zapečenu prljavštinu uklonite specifičnim sredstvima za čišćenje površina od nehrđajućeg čelika.

NAPOMENA: površine od nehrđajućeg čelika čistite samo mekanom krpom ili spužvom.

- Nemojte koristiti abrazivne ili korozivne proizvode, proizvode na bazi klora niti žičane jastučiće.
- Nemojte koristiti uređaje za parno čišćenje.
- Nemojte koristiti zapaljive proizvode.
- Nemojte ostavljati kisele ili alkalične tvari kao što su ocat, gorušica, sol, šećer ili limunov sok na ugradnoj ploči za kuhanje.

ČIŠĆENJE KOMPONENTI UGRADNE PLOČE

- Rešetke, poklopci plamenika i plamenici se mogu izvaditi radi lakšeg čišćenja.
- Ručno ih operite toplom vodom i neabrazivnim sredstvom za čišćenje, pazite da uklonite eventualne okorjele

- naslage te provjeravajući da nijedan otvor plamenika nije začepljen.
- Isperite i detaljno osušite
- Ispravno vratite plamenike i poklopce u njihova sjedišta.
- Prilikom ponovnog namještanja rešetki, uvjerite se da je područje za oslonac lonaca centrirano u odnosu na plamenik.
- Kod modela koji imaju svjeće za električno paljenje i sigurnosnu napravu, treba temeljito očistiti završni dio, kako bi se osigurao njegov ispravan rad. Često ih provjeravajte i, ako treba, očistite vlažnom krpom. Eventualne suhe ostatke treba ukloniti drvenom čačkalicom ili iglom.

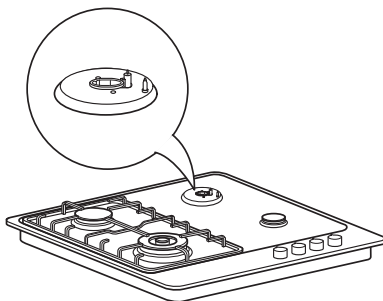

NAPOMENA: kako bi se spriječilo oštećenje naprave za električno paljenje, nemojte je koristiti ako plamenici nisu u svojim sjedištima.

Što učiniti ako...

Problem	Mogući uzrok	Rješenje
Električno paljenje ne radi	Nema dovoda električne energije	Provjerite je li uređaj spojen na električnu mrežu i je li dovod električne energije uključen.
Plamenik se ne pali	Možda je zatvoren ventil plina	Provjerite je li ventil plina otvorena.
Prsten plamena ne gori ravnomjerno	Možda je kruna plamenika začepljena ostacima hrane	Očistite krunu plamenika u skladu s uputama za čišćenje kako biste osigurali da je očišćena, tj. da nema ostataka hrane.

Prije pozivanja Usluge nakon prodaje:

1. Provjerite "Upute za slučaj kvara" kako biste vidjeli možete li sami ukloniti problem
2. Ponovno uključite ugradnu ploču za kuhanje, kako biste provjerili je li uspostavljen pravilan rad.
3. Ako problem ustraje, kontaktirajte Uslugu nakon prodaje.

Priopćite slijedeće:

- vrstu kvara;
- model ugradne ploče za kuhanje;
- servisni broj (tj. broj iza riječi SERVICE na natpisnoj pločici koja se nalazi ispod ugradne ploče za kuhanje i na potvrdi o jamstvu);

SERVICE 0000 000 00000

- vašu punu adresu
- vaš telefonski broj.

Ako je potreban bilo kakav popravak, obratite se ovlaštenom servisnom centru, kako se navodi u jamstvu.

U malo vjerojatnom slučaju da neki zahvat ili popravak izvrši neovlašteni tehničar, uvijek zatražite potvrdu o izvršenom poslu i inzistirajte na uporabi originalnih pričuvnih dijelova.

Nepoštivanje ovih uputa može ugroziti sigurnost i kvalitetu proizvoda.

Tablica ubrizgivača

Kategorija II2H3B/P

Vrsta korištenog plina	Vrsta plamenika	Oznaka ubrizgivača	Nazivna brzina protoka topline (kW)	Nazivna potrošnja	Smanjeni kapacitet zagrijavanja kW	Pritisak plina (mbar)		
						min.	naz.	maks.
PRIRODNI PLIN (metan) G20	jaki plamenik polubrzi pomoćni	138 T2 A	3,50	333 l/h	2,20	17	20	25
		101 Z	2,00	190 l/h	0,35			
		72 X	1,00	95 l/h	0,30			
UKAPLJENI NAFTNI PLIN (butan) G30 (propan) G31	jaki plamenik polubrzi pomoćni	93 T4 P	3,50	254 g/h	1,90	20	30	35
		69	2,00	145 g/h	0,35			
		50	1,00	73 g/h	0,30			

Vrsta korištenog plina	Konfiguracija modela 4 PLAMENIKA	Nazivna brzina protoka topline (kW)	Ukupna nazivna potrošnja	Zrak potreban (m ³) za izgaranje 1m ³ plina
G20 20 mbar	1 PB - 2 SR 1 AUX	8,50	808 l/h	9,52
G 30/31 30 mbar	1 PB - 2 SR 1 AUX	8,50	617 g/h	30,94

Snaga: 220 - 240 V ~ 50/60 Hz

Tehnički podaci

Dimenzije	
Širina (mm)	580
Visina (mm)	40
Dužina (mm)	510
Napon (V)	220 - 240

Tehničke informacije se nalaze na natpisnoj pločici s donje strane uređaja.

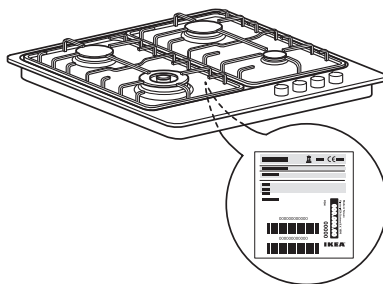

Postavljanje

Nakon odmotavanja ugradne ploče, provjerite da se u prijevozu nije oštetila. U slučaju problema, kontaktirajte trgovca ili najbližu Post-prodajnu službu.

Tehničke informacije za postavljača

- Ovaj proizvod se može ugraditi u radnu površinu debljine od 20 do 50 mm.
- Ako ispod ugradne ploče nema pećnice, umetnite razdvojnju ploču koja ima površinu barem jednaku otvoru na radnoj površini. Tu ploču morate postaviti najmanje 20 mm od dna ugradne ploče.
- Prije postavljanja, uvjerite se da su:
- lokalni uvjeti isporuke plina (priroda i tlak) kompatibilni s postavkama ugradne ploče (vidi nazivnu pločicu i tablicu s ubrizgivačem);
- vanjske površine namještaja ili aparata koji su blizu ugradne ploče otporne na toplinu u skladu s lokalnim odredbama;
- Ovaj uređaj nije spojen na uređaj za

odvođenje dima. Instalira se u skladu s važećim propisima o instalacijama. Posebna pozornost mora biti posvećena odgovarajućim zahtjevima vezanim uz ventilaciju.

- proizvodi izgaranja ispušteni na otvoreno kroz specifične nape ili zidne i/ili na prozor postavljene električne ventilatore.

Priključak na plin

⚠ Ovu radnju treba izvršiti kvalificirani tehničar.



Sustav dovoda plina mora biti u skladu s lokalnim propisima koji se odnose na odgovarajuće standarde plina.

- U dijelu "Primjenjivi propisi", navedeni su lokalni propisi koji se odnose na svaku pojedinačnu državu. U slučaju nedostatka informacija za državu koja vas zanima, zatražite više detalja od kvalificiranoga tehničara.
- Spajanje ugradne ploče za kuhanje

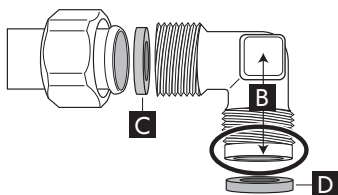
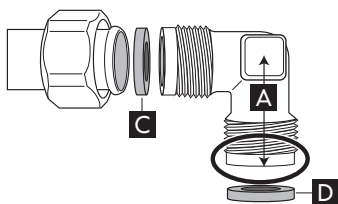
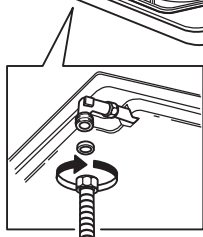
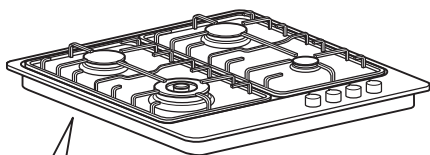
na mrežu za opskrbu plinom ili na plinsku boca treba izvršiti pomoću krute bakrene ili čelične cijevi sa spojnicama sukladnim lokalnim propisima, odnosno pomoću savitljive cijevi od nehrđajućeg čelika neprekidne površine, sukladno lokalnim propisima. Maksimalna dopuštena dužina savitljive metalne cijevi je 2 dužinska metra.



- Spojite dostavljeni pregib (A)* ili (B)* na glavnu dovodnu cijev ugradne ploče, stavljajući između njih dostavljenu podlošku (C), sukladno EN 549.
- Podloška (D) nije isporučena s uređajem.

- **VAŽNO:** u slučaju korištenja savitljive cijevi od nehrđajućeg čelika, nju treba montirati tako da ne može doći u dodir s bilo kojim pomičnim dijelom pokućstva. Ona mora prolaziti na mjestu bez zapreka i tako da ju se može pregledati po cijeloj dužini.
- Nakon priključivanja na plinsko napajanje, sapunastom vodom provjerite da nema propuštanja. Upalite plamenike i okrenite gumbove od položaja maksimuma  do položaja minimuma  kako biste provjerili stabilnost plamena.

Električni priključak

 UPOZORENJE

- Ovu radnju treba izvršiti kvalificirani tehničar.
- Električni priključci moraju biti u skladu s lokalnim propisima.
- Uzemljenje ovog aparata obavezno je po zakonu.

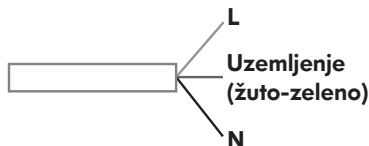

- Nemojte koristiti produžni kabel.
- **VAŽNO:** podaci o naponu i apsorbiranoj snazi navedeni su na nazivnoj pločici.

Montaža

Nakon čišćenja perimetralne površine, nanesite na ugradnu ploču brtvu u dostavi. Namjestite ugradnu ploču u otvor na radnoj površini, napravljen poštujući dimenzije naznačene u uputama.

NAPOMENA: električni kabel mora biti dovoljno dug tako da ga se može izvući prema gore.

Za učvršćivanje ugradne ploče, koristite

zaporke dostavljene s njom. Namjestite zaporke u odgovarajuće otvore kako pokazuje strelica i učvrstite ih odgovarajućim vijcima ovisno o debljini radne površine.

Pazite da odvod bude u blizini proizvoda koji ugrađujete. Ako kabel koji je dostavljen uz proizvod nije dovoljno dugačak, zamijenite ga kabelom ispravne dužine s istim karakteristikama.

Prilagodba različitim vrstama plina

⚠ UPOZORENJE

- Ovu radnju treba izvršiti kvalificirani tehničar.

U slučaju korištenja aparata na plin drugačiji od onog navedenog na nazivnoj pločici i na etiketi s podacima na gornjem dijelu ugradne ploče, promijenite ubrizgivače.

Skinite etiketu s podacima i čuvajte je zajedno s priručnikom s uputama.

Koristite regulatore tlaka pogodne tlaku plina navedenom u uputama.

- Za zamjenu ubrizgivača, obratite se Post-prodajnoj službi ili kvalificiranom tehničaru.
- Ubrizgivače koji nisu u dostavi morate zatražiti od Post-prodajne službe.
- Podešavanje minimuma ventila.

NAPOMENA: ako se koristi tekući naftni plin (G30/G31), vijak za podešavanje minimuma plina mora biti zategnut do kraja.

VAŽNO: ako okretanje gumbova plamenika postaje sve teže, kontaktirajte Post-prodajnu službu koja će, nakon utvrđivanja neispravnosti ventila, isti zamijeniti.

Zamjena ubrizgivača (vidi odlomak "Tablica ubrizgivača")

- Izvadite rešetke (A).
- Izvucite plamenike (B).
- Utičnim ključem odgovarajuće veličine odvijte ubrizgivač (C); odvijte ubrizgivač koji treba zamijeniti.
- Zamijenite ubrizgivačem prikladnim novoj vrsti plina.

- Ponovno montirajte ubrizgivač (D). Prije postavljanja ugradne ploče za kuhanje, ne zaboravite zalijepiti pločicu s oznakom plina koja se dostavlja s pričuvnim ubrizgivačima, tako da pokrije već prisutne informacije.

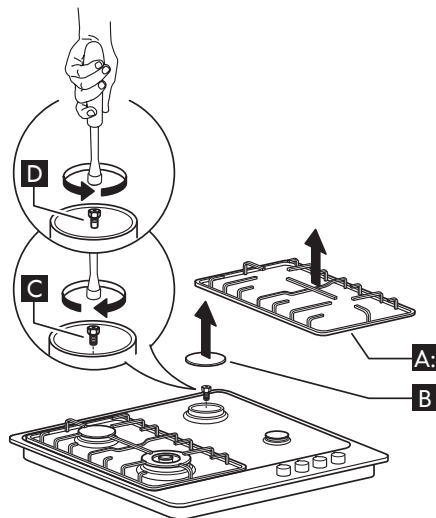

Podešavanje minimuma ventila

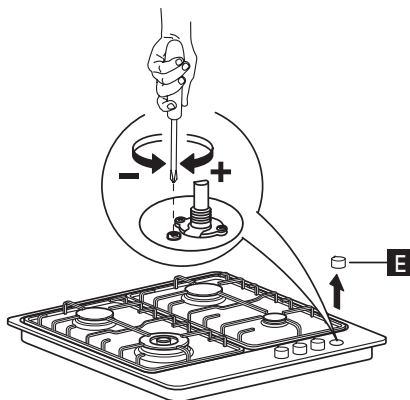

Radi jamčenja ispravnog podešavanja minimuma, izvadite gumb (E) i okrenite vijak

na ventilu kako slijedi:

- zavijte vijak za smanjivanje visine plamena (-);
- odvijte vijak za povećavanje visine plamena (+).

Podešavanje morate izvršiti dok je ventil u položaju minimalne postavke plina (mali plamen).

- Primarni zrak plamenika nije potrebno podešavati.
- S upaljenim plamenicima, okrenite

gumbове od položaja maksimuma 

do položaja minimuma  kako biste provjerili stabilnost plamena.

Po završetku podešavanja, ponovno zapečatite radnu površinu pečatnim voskom ili sličnim materijalom.

SK	CZ	RU	BG
RO	RS	HR	LT

REFERENCA NA LOKALNE ODREDBE

Osigurajte da postavljanje i plinske priključke izvrši kvalificirani tehničar, prema uputama proizvođača i lokalnim propisima na snazi.

PRILAGODBA ZA WOK

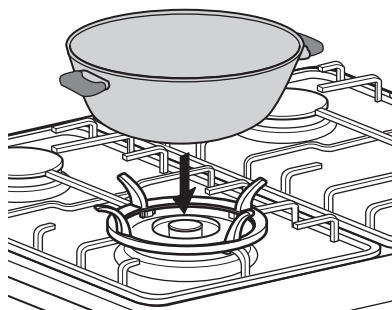
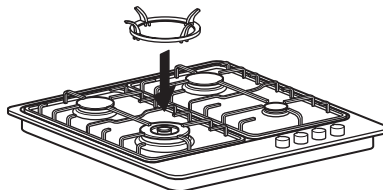

ZAMJENA GUMBI



Uvjerite se da ugradna ploča isključena!

Svi gumbi moraju biti u zatvorenom položaju.

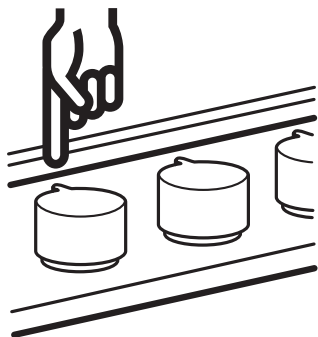

Izvadite sve gumbе prema gore u odnosu na ploču za kuhanje i sačuvajte ih zajedno nakon uklanjanja.

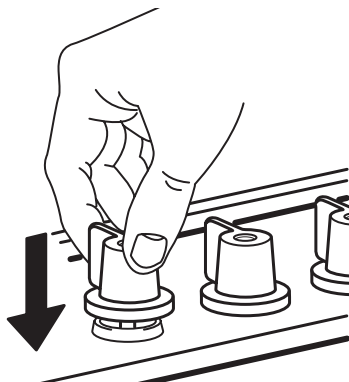

Provjerite jesu li svi gumbi u ispravnom položaju.

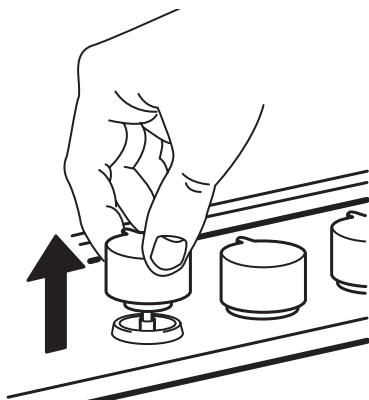

Uzmite komplet s novim gumbima koji se nalazi u gornjem dijelu pakiranja i izvadite nove gumbе iz plastične vrećice.

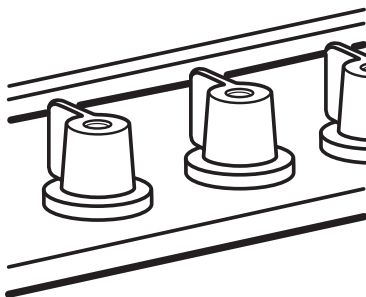

Provjerite jesu li ispravno postavljeni tako da upalite svaki plamenik zasebno.



Gurnite sve ventile na osovinu ventila dok ne osjetite da ne idu dalje (možda se pojavi iskrenje).

Briga o okolišu

Pakiranje

- Ambalažni materijal može se 100% reciklirati i označen je simbolom recikliranja (♻️).

Proizvodi

Ovaj uređaj je označen sukladno europskoj smjernici 2002/96/EZ o električnom i elektroničkom otpadu (WEEE). Pravilnim rashodovanjem ovog uređaja korisnik može pomoći u sprječavanju mogućih štetnih posljedica po okoliš i po zdravlje ljudi.



Simbol  na uređaju ili na popratnoj dokumentaciji označava da se ovaj proizvod ne smije odlagati kao nerazvrstani komunalni otpad, nego ga treba odnijeti na odgovarajuće sakupljalište za recikliranje električnog i elektroničkog otpada. Pridržavajte se lokalnih propisa o zbrinjavanju otpada.

Radi detaljnijih informacija o postupanju, spašavanju i recikliranju ovog proizvoda, obratite se nadležnom mjesnom uredu, službi za sakupljanje komunalnog otpada ili trgovini u kojoj ste proizvod kupili.

Izjava o sukladnosti

- Ova ugradna ploča za kuhanje je osmišljena, proizvedena i prodaje se sukladno:
 - uvjetima sigurnosti direktive 2009/142/EEZ o plinu;
 - sigurnosnim ciljevima smjernice o niskom naponu 2006/95/EZ (koja zamjenjuje 73/23/EEZ i naknadne dopune);
 - uvjetima sigurnosti direktive 2004/108/EEZ o plinu;
- Ova je ugradna ploča pogodna za dodir s hranom i u skladu je s uredbom (EZ) br. 1935/2004.
- Ova ugradna ploča (klasa 3) osmišljena je isključivo za pripremu jela. Uporaba u bilo koju drugu svrhu (kao npr. grijanje sobe) neprikladna je i opasna.

IKEA JAMSTVO

Koliko dugo vrijedi IKEA jamstvo?

Ovo jamstvo vrijedi pet (5) godina od originalnog datuma kupnje Vašeg uređaja kod IKEA-e, osim ako se radi o uređaju pod nazivom LAGAN; u tom slučaju primjenjuje se jamstvo u trajanju od dvije (2) godine. Kao dokaz kupnje potrebno je imati originalni račun. Ako se servisna usluga izvodi u jamstvenom roku, time se ne produžuje jamstveni rok uređaja.

Koji uređaji nisu pokriveni jamstvom u trajanju od pet (5) godina?

Asortiman uređaja pod nazivom LAGAN i svi uređaji kupljeni u robnim kućama IKEA prije 1. kolovoza 2007. godine.

Tko će izvršavati servisne usluge?

Pružatelj usluga IKEA-e vršit će servisne usluge preko vlastitih servisnih službi ili mreže ovlaštenih servisnih partnera.

Što je pokriveno ovim jamstvom?

Ovo jamstvo pokriva kvarove na uređaju nastale kao posljedica grešaka u konstrukciji ili materijalima od datuma kupovine od IKEA-e. Ovo jamstvo primjenjuje se samo na kućnu uporabu. Izuzeci su navedeni pod naslovom "Što nije pokriveno ovim jamstvom?" Pod jamstvenim rokom, troškovi za uklanjanje kvarova, kao npr. popravci, dijelovi, troškovi rada i transportni troškovi su obuhvaćeni jamstvom, pod uvjetom da je uređaj dostupan za popravak bez posebnih izdataka. Pod istim uvjetima primjenjuje se Direktiva 99/44/EZ i odnosne lokalne odredbe. Zamijenjeni dijelovi postaju vlasništvo IKEA-e.

Što će IKEA učiniti kako bi riješila problem?

Imenovani pružatelj usluga IKEA-e će pregledati proizvod i odlučiti, po vlastitom nahođenju, je li proizvod pokriven ovim jamstvom. Ako odluči da je proizvod pokriven jamstvom, pružatelj usluga IKEA-e

ili njegov ovlaštení servisni partner će preko vlastitih servisnih službi, po vlastitom nahođenju, izvršiti popravak neispravnog proizvoda ili će ga zamijeniti istim ili odgovarajućim proizvodom.

Što nije pokriveno ovim jamstvom?

- Istrošenost pri normalnoj uporabi.
- Namjerna oštećenja ili oštećenja nastala uslijed nemarnosti, nepoštivanja uputa za rad, neispravne instalacije ili povezivanja na pogrešan napon, kao posljedica kemijskih ili elektrokemijskih reakcija, hrđe, korozije ili prodora vode, koja obuhvaćaju ali se ne ograničavaju na oštećenja prouzročena pretjeranom količinom kamenca u dovodnoj vodi i abnormalnim uvjetima okoliša.
- Potrošni dijelovi uključujući baterije i žarulje.
- Nefunkcionalni i dekorativni dijelovi koji ne utječu na normalnu uporabu uređaja, uključujući bilo kakve ogrebotine ili moguće razlike u boji.
- Slučajna oštećenja prouzročena stranim predmetima ili tvarima i čišćenjem ili deblokiranjem filtera, sustava za ispuštanje vode ili ladica za sredstvo za pranje.
- Oštećenja slijedećih dijelova: staklokeramike, pribora, košara za posuđe i pribor za jelo, dovodnih i odvodnih cijevi, brtvi, žarulja i poklopaca za žarulje, zaslona, gumbova, kućišta i dijelova kućišta. Osim ako se može dokazati da su ta oštećenja prouzročena greškama u proizvodnji.
- Slučajevi kad se za vrijeme posjete tehničara ne može otkriti kvar.
- Popravci koji nisu izvršeni od strane naših pružatelja usluga i/ili ugovorno ovlaštenih servisnih partnera ili ako se nisu koristili originalni rezervni dijelovi.
- Popravci prouzročeni pogrešno

izvršenim instalacijama ili instalacijama koje nisu u skladu sa specifikacijom.

- Uporaba uređaja u ne-kućanske, odnosno profesionalne svrhe.
- Oštećenja prouzročena transportom. U slučaju da kupac prevozi proizvod do svog doma ili na neku drugu adresu, IKEA nije odgovorna za bilo kakva oštećenja nastala tijekom transporta. Međutim, ako IKEA isporuči proizvod na adresu kupca, u tom slučaju oštećenja na proizvodu nastala tijekom isporuke bit će na teret IKEA-e.
- Troškovi izvođenja prve instalacije IKEA uređaja.

Međutim, ako imenovani pružatelj usluga IKEA-e ili njegov ovlašteni servisni partner izvrši popravak ili zamijeni uređaj pod uvjetima ovog jamstva, imenovani pružatelj usluga ili njegov ovlašteni servisni partner će ponovo instalirati popravljeni uređaj ili će, ako je neophodno, instalirati zamijenjeni uređaj.

Ova ograničenja ne primjenjuju se na ispravan rad izvršen od strane kvalificiranog stručnjaka koji koristi naše originalne dijelove u svrhu prilagođavanja uređaja tehničkim sigurnosnim propisima koji se odnose na jednu drugu zemlju Europske unije.

Primjena lokalnih zakona

IKEA jamstvo pruža vam posebna zakonska prava, koja pokrivaju ili premašuju lokalne zakonske zahtjeve. Međutim, ovi uvjeti ne ograničavaju ni na koji način potrošačka prava zajamčena lokalnim zakonodavstvom.

Područje valjanosti

Za uređaje koji su kupljeni u jednoj od zemalja Europske unije i odneseni u drugu zemlju u Europskoj uniji, usluge će biti pružene u okviru uvjeta jamstva koji se normalno primjenjuju u novoj zemlji. Obveza izvršenja usluga u okviru jamstva

postoji samo ako je uređaj instaliran u skladu sa:

- tehničkim specifikacijama zemlje u kojoj se podnosi zahtjev pod jamstvom;
- Uputama za montažu i Sigurnosnim informacijama u Uputama za uporabu.

Posebna POST-PRODAJNA SLUŽBA za IKEA uređaje

Molimo vas da bez oklijevanja kontaktirate pružatelja post-prodajnih usluga IKEA-e ako želite:

- podnijeti zahtjev za servisiranje pod ovim jamstvom;
- tražiti objašnjenja u vezi s instalacijom IKEA uređaja u namjenskim kuhinjskim elementima IKEA;
- tražiti objašnjenja u vezi s funkcijama IKEA uređaja.

Kako bismo vam zajamčili dobivanje najbolje pomoći, prije nego što nas kontaktirate, pažljivo pročitajte Upute za montažu i/ili Upute za uporabu.

Kako doći do nas ako trebate našu uslugu



Na zadnjoj stranici ovog priručnika možete naći kompletnu listu pružatelja post-prodajnih usluga i njihove telefonske brojeve u Hrvatskoj.



Kako bismo vam što brže odgovorili, savjetujemo vam da koristite posebne telefonske brojeve navedene u ovom priručniku. Uvijek pogledajte brojeve navedene u knjižici specifičnog uređaja za koji tražite pomoć.

Isto tako uvijek navedite IKEA broj artikla (8-znamenasti broj koda) i 12-znamenasti servisni broj koji se nalazi na natpisnoj pločici vašeg uređaja.

i SAČUVAJTE RAČUN!

To je vaš dokaz o kupnji i potreban vam je za podnošenje zahtjeva za intervenciju pod jamstvom. Isto tako, na računu možete naći naziv i broj IKEA artikla (8-znamenasti broj koda) za svaki od uređaja koji ste kupili.

Trebate li dodatnu pomoć?

Za sva dodatna pitanja o vašem uređaju koja nisu vezana sa post-prodajne usluge, molimo vas da kontaktirate najbliži pozivni centar robne kuće IKEA. Savjetujemo vam da pažljivo pročitate dokumentaciju koja se odnosi na uređaj prije nego što nas kontaktirate.

Turinys

Saugos informacija	122	Purkštukų duomenų lentelė	129
Gaminio aprašymas	125	Techniniai duomenys	130
Kasdienis naudojimas	126	Įrengimas	130
Naudingi patarimai	126	Aplinkos apsauga	135
Valymas ir priežiūra	127	„IKEA“ GARANTIJA	136
Ką daryti, jei...	128		

Saugos informacija

Labai svarbu rūpintis savo ir kitų asmenų sauga.

Šiame vadove (ir ant prietaiso) pateikiami svarbūs saugos pranešimai – perskaitykite juos ir jų visada paisykite.

 Tai yra saugos perspėjamasis simbolis, naudotojus perspėjantis apie potencialius pavojus jiems patiems arba kitiems asmenims.

Po visų saugos pranešimų bus pavaizduotas saugos perspėjamasis simbolis ir vienas iš šių žodžių:

 **PAVOJUS** Nurodo pavojingą situaciją; jei jos nevenssite, patirsite rimtą traumą.

 **ĮSPĖJIMAS** Nurodo pavojingą situaciją; jei jos nevenssite, galite patirti rimtą traumą.

Visais saugos pranešimais nurodoma, koks potencialus pavojus kyia, kaip sumažinti traumos tikimybę ir kas gali nutikti nepaisant instrukcijų. Prieš vykdant bet kokius įrengimo darbus, prietaisą būtina atjungti nuo elektros tinklo.

 Įrengimą ir techninę priežiūrą turi atlikti kvalifikuotas technikas; jis privalo vadovautis gamintojo instrukcijomis ir vietos saugos reglamentais, susijusiais su atitinkamomis dujų normomis. Naudokite tik originalias atsargines dalis. Prietaisą remontuoti ar jo dalis keisti galima tik tuo atveju, jei tai nurodyta naudotojo vadove.

 **ĮSPĖJIMAS** Jei šiame vadove esančios instrukcijos bus vykdomos ne tiksliai, gali kilti gaisras arba sprogimas, todėl gali būti padaryta žala turtui arba asmuo gali patirti traumą.

- Arti šio prietaiso nelaikykite ir nenaudokite benzino ar kitų degių garų ir skysčių.

Ką daryti užuodus dujų kvapą:

- Neįjunkite jokio prietaiso.
- Nelieskite jokių elektros jungiklių.
- Nenaudokite pastate esančių telefonų.
- Nueikite pas kaimyną ir jo telefonų nedelsiant iškvieskite dujų tiekimo tarnybą. Vadovaukitės dujų tiekimo

- tarnybos nurodymais.
- Jei su dujų tiekimo tarnyba negalite susisiekti, iškvieskite gaisrinę tarnybą.
 - Įrengimą ir techninę priežiūrą turi atlikti kvalifikuotas įrengimo specialistas, techninės priežiūros tarnyba arba dujų tiekimo tarnyba.
 - Prietaisą naudokite tik gerai vėdinamose patalpose.
 - Elektros ir dujų jungtys turi atitikti vietos reglamentus.
 - Kai kaitlentė bus įrengta, įrenkite kelių polių grandinės pertraukiklį, kurio tarpas tarp kontaktų būtų ne mažesnis nei 3 mm ir kuris užtikrina visišką atjungimą.
 - Reglamentai reikalauja šį prietaisą įžeminti.
 - Maitinimo laidas turi būti pakankamai ilgas, kad prietaisą sumontavus jam skirtame korpuse jį būtų galima prijungti prie elektros tinklo.
 - Dujoms prijungti naudokite tik lanksčią arba nelanksčią metalinę žarną.
 - Prireikus pakeisti elektros maitinimo laidą, jį būtina pakeisti maitinimo laidu, kurio charakteristikos yra identiškos pradžioje gamintojo pateikto maitinimo laido charakteristikoms (tipas H05V2V2-F 90 °C arba H05RR-F). Šį darbą gali atlikti tik kvalifikuotas elektrikas.
 - Jei nepaisoma šių reikalavimų, gamintojas nėra atsakingas už žmonių ar gyvūnų patirtas traumas arba padarytą turtingą žalą.
 - Draudžiama naudoti ilginamuosius laidus ir lizdinius šakotuvus.
 - Norėdami maitinimo laidą atjungti nuo elektros maitinimo lizdo, netraukite už laido.
 - Prietaisą įrengus, jo elektros komponentai turi būti nepasiekiami naudotojui.
 - Prietaiso nelieskite jokia drėgna kūno dalimi, jo nenaudokite būdami basi.
 - Ši (3 klasės) viryklė skirta naudoti tik buityje maistui gaminti. Šio prietaiso nenaudokite kaip šildytuvo patalpai šildyti. Kitaip galite apsnuodyti anglies monoksidu arba kaitlentė gali perkaisti.
 - Gamintojas neprisiima atsakomybės už netinkamą naudojimą arba neteisingas kontrolės įtaisų nuostatas.
 - Naudojimo metu prietaisas ir pasiekiamos dalys gali įkaisti. Būkite atsargūs ir neprisilieskite prie kaitinimo elementų. Reikia pasirūpinti, kad vaikai iki 8 metų amžiaus būtų atokiai nuo prietaiso,

nebent jie nuolat prižiūrimi. Šiuo prietaisu gali naudotis vaikai nuo 8 metų ir vyresni bei asmenys, turintys psichinę, jutiminę arba protinę negalią, neturintys patirties ir žinių, jei yra prižiūrimi arba supažindinti su saugiu prietaiso naudojimu ir suvokia keliamą pavojų. Negalima leisti vaikams žaisti su šiuo prietaisu. Negalima leisti vaikams vykdyti valymo ir priežiūros darbų, nebent jie prižiūrimi.

- Naudojant dujinį prietaisą, patalpoje skleidžiama šiluma ir drėgmė. Pasirūpinkite, kad patalpa būtų gerai vėdinama arba įrenkite garų rinktuvą su išleidžiamuoju kanalu.
- Pasirūpinkite, kad prie prietaiso negalėtų prieiti naminiai gyvūnai.
- Jei prietaisas naudojamas ilgą laiką, patalpą gali prireikti papildomai vėdinti (atidarius langą arba padidintus garų rinktuvo veikimo greitį).
- Baigus prietaisą naudoti,

rankenėles būtina nustatykite išjungimo padėtyje ir užsukite dujų tiekimo tinklo rankenėlę arba dujų baliono vožtuvą.

- Perkaitintas aliejus arba riebalai lengvai užsiliepsnoja. Būkite budrūs gamindami maistą, kuriame yra daug riebalų, aliejaus ar alkoholio (pvz., romo, konjako, vyno).
- Jei gaminant naudojami riebalai arba aliejus ir prietaisas neprižiūrimas, gali kilti gaisro pavojus. **JOKIU BŪDU** nebandykite liepsnos gesinti vandeniu; prietaisą išjunkite ir liepsną uždenkite, pavyzdžiui, dangčiu arba liepsnai gesinti skirtu audiniu. Gaisro pavojus: ant kaitinamojo paviršiaus nelaikykite daiktu.
- Pakuotės medžiagas laikykite vaikams nepasiekiamoje vietoje.
- Prieš atlikdami valymo ar priežiūros darbus palaukite, kol kaitlentė atvės.

Išsaugokite šias instrukcijas

Gaminio aprašymas

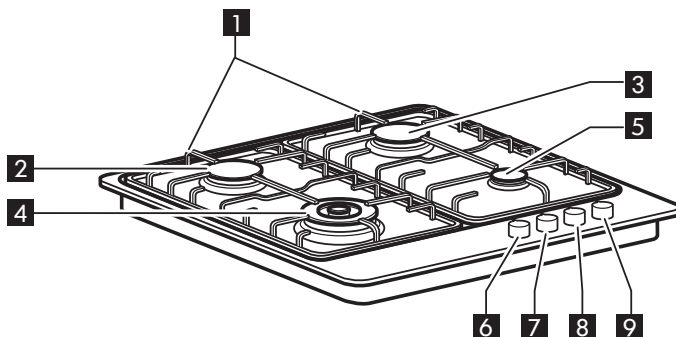

- 1** Nuimamos prikaistuvių grotelės
2 Pusiau spartusis degiklis
3 Pusiau spartusis degiklis
4 Galingasis degiklis
5 Atsarginis degiklis
6 Galingojo degiklio valdymo rankenėlė ○○
7 Pusiau sparčiojo degiklio valdymo rankenėlė ●○○
8 Pusiau sparčiojo degiklio valdymo rankenėlė ○●○
9 Atsarginio degiklio valdymo rankenėlė ○○●

Simboliai		
Pilnaviduris apskritimas ●		Čiaupas užsuktas
Didelė liepsna ir žvaigždutė 🔥		Maksimalus atidarymas / tiekimas ir elektrinis uždegiklis
Maža liepsna 🔥		Minimalus atidarymas arba sumažintas tiekimas

Kasdienis naudojimas

 Stebėkite, kad degiklio liepsna nebūtų aukštesnė už prikaistuvio kraštą.

Svarbu: kai naudojama kaitlentė, gali įkaisti visas jos paviršius.

- Norėdami uždegti vieną iš degiklių prieš laikrodžio rodyklę pasukite atitinkamą rankenėlę ir ją nustatykite ties maksimalaus dydžio liepsnos simboliu.
- Degiklis užsidegs šią rankenėlę paspaudus į valdymo skydelį.
- Užsidegus degikliui, rankenėlę palaikykite nuspaudę apytikriai 5–10 sekundžių, kad prietaisas tinkamai veiktų.

Jei liepsna atsitiktinai užgesta (dėl staigaus skersvėjo, dujų tiekimo pertrūkio, išsiliejusio verdančio skysčio ir pan.), šis apsauginis

degiklio įtaisas atjungia dujų tiekimą.

- Rankenėlės negalima laikyti nuspaudus ilgiau nei 15 sekundžių. Jei šiam laikui pasibaigus degiklis nedega, prieš mėgindami jį uždegti dar kartą palaukite mažiausiai vieną minutę.

PASTABA: jei dėl konkrečiai vietai būdingų tiekiamų dujų ypatumų degikliai blogai užsidega, rekomenduojama bandyti uždegti rankenėlę nustačius ties mažos liepsnos nuostata.

Rankenėlę atleidus degiklis gali užgesti. Tai reiškia, kad apsauginis įtaisas nepakankamai įšilo. Tokiu atveju pakartokite anksčiau aprašytus veiksmus.

Naudingi patarimai

Šios kaitlentės degikliai skirtingo skersmens. Kad degikliai veiktų kuo geriau, laikykitės šių taisyklių:

- Naudokite puodus ir keptuves, kurių dugnas tokio paties pločio kaip degikliai arba šiek tiek didesnis (žr. toliau esančią lentelę).
- Naudokite tik plokščiadugnius puodus ir keptuves.
- Maistui gaminti naudokite tinkamą kiekį vandens ir puodą uždenkite.
- Žiūrėkite, kad ant grotelių padėti puodai

neišsikištų už kaitlentės krašto.

SVARBU: netinkamai naudojant grotelles galima pažeisti kaitlentę – nedėkite grotelių kojėlėmis į viršų ir nestumdyskite jų ant kaitlentės. Nenaudokite:

- ketaus keptuvių, muilo akmenų, terakotos prikaistuvinių ir keptuvių;
- šilumos sklaidytuvų, pavyzdžiui, metalinių tinklelių ar kitokio tipo priemonių;
- dviejų degiklių vienam indui (pvz., žuvies katilui).

Degiklis	Puodo Ø
Galingasis degiklis	nuo 24 iki 26 cm
Pusiau spartusis	nuo 16 iki 24 cm
Atsarginis	nuo 8 iki 14 cm

Techninė priežiūra ir valymas

! Prieš atlikdami techninę priežiūrą atjunkite maitinimą.

- Visas emaliuotas ir stiklines dalis valykite šiltu vandeniu ir neutraliu tirpalu.
- Kalkingas vanduo arba stipraus poveikio valomosios priemonės ant nerūdijančio plieno paviršių gali palikti dėmių, jei šis paviršius turės ilgalaikį kontaktą su tokiais skysčiais. Išsiliejusį maistą (vandenį, padažą, kavą ir kt.) reikia nuvalyti prieš jam išdžiūvant.
- Valykite šiltu vandeniu ir neutraliu plovikliu, po to nusauskite minkštu audiniu arba zomša. Prikepusius nešvarumus valykite specialiais valikliais, skirtais valyti nerūdijančio plieno paviršius.

PASTABA: nerūdijantį plieną valykite tik minkšta šluoste arba kempine.

- Nenaudokite abrazyvių arba koroziją sukeliančių medžiagų, chloro valiklių ir metalinių šveistukų keptuvėms.
- Nenaudokite valymo garais prietaisų.
- Nenaudokite degių medžiagų.
- Ant kaitlentės nepalikite rūgšties arba šarminių medžiagų, pavyzdžiui, acto, garstyčių, druskos, cukraus ar citrinų sulčių.

KAIP VALYTI KAITLENTĖS DALIS

- Groteles, degiklių dangtelius ir degiklius galima valyti juos nuėmus.
- Juos plaukite rankomis šiltu vandeniu ir neabrazyviu plovikliu: pašalinkite maisto likučius ir patikrinkite, ar neužsikimšusios degiklių angos.

- Nuskalaukite ir gerai nusauskite.
- Į reikiamus korpusus teisingai įkiškite degiklius ir uždėkite degiklių dangtelius.
- Vėl uždėdami groteles žiūrėkite, kad prikaistuvių pastatymo sritys būtų sulygiuota su degikliu.
- Jei modelyje įrengtas elektrinės uždegimo žvakės ir apsauginis įtaisas, tam, kad žvakė gerai veiktų, reikia gerai nuvalyti žvakės galą. Šiuos elementus dažnai tikrinkite ir, jei reikia, nuvalykite drėgna medžiaga. Prikepusį maistą išvalykite naudodamiesi dantų krapštuku arba adata.

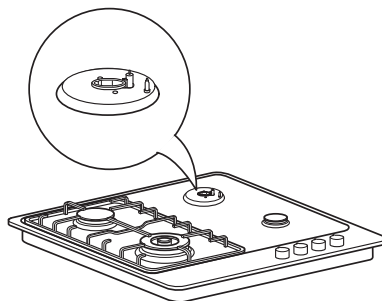

PASTABA: tam, kad nepažeistumėte elektrinio uždegimo įtaiso, jo nenaudokite, kai degikliai neįstatyti į savo korpusus.

Ką daryti, jei...

Problema	Galima priežastis	Sprendimas
Neveikia elektrinis uždegiklis	Nutrūko elektros tiekimas	Patikrinkite, ar įjungtas prietaiso kištukas ir ar įjungtas elektros maitinimas.
Neužsidega degiklis	Gali būti užsuktas dujų čiaupas	Patikrinkite, ar atsuktas dujų čiaupas
Dujų žiedas dega netolygiai	Degiklio dangtelio kiaurymės gali būti užkimštos maisto likučių	Išvalykite degiklio dangtelio kiaurymes vadovaudamiesi valymo instrukcijomis, kad kiaurymėse nebūtų maisto likučių.

Prieš skambdami techninės priežiūros po pardavimo tarnybai

1. Perskaitykite „Trikčių šalinimo vadovą“ ir pamėginkite patys pašalinti problemą.
2. Dar kartą įjunkite kaitlentę, kad patikrintumėte, ar ji tinkamai veikia.
3. Jei problema nepašalinama, kreipkitės į techninės priežiūros po pardavimo tarnybą.

Pateikite tokią informaciją:

- trikties tipas;
- kaitlentės modelis;
- techninės priežiūros numeris (šis numeris yra greta žodžio SERVICE, kuris užrašytas po kaitlente esančioje duomenų plokštelėje ir garantijos pažymėjime);

SERVICE 0000 000 00000

- tikslus jūsų adresas;
- jūsų telefono numeris.

Jei reikia atlikti remontą, kreipkitės į įgaliotą techninės priežiūros centrą, kuris nurodytas garantijoje.

Jei darbus arba remontą vykdo neįgalios technikas, nors tai ir nelabai tikėtina, būtinai reikalaukite atliktų darbų pažymėjimo ir kad būtų naudojamos originalios atsarginės dalys.

Jei nepaisysite šių instrukcijų, gaminio saugos ir kokybės lygis gali tapti žemesnis.

Purkštukų duomenų lentelė

Kategorija II2H3B/P

Naudojamų dujų tipas	Degiklio tipas	Purkštuko žymėjimas	Vardinė šilumos srauto galia kW	Vardinės sąnaudos	Sumažinta šiluminė talpa kW	Dujų slėgis (milibarai)		
						min.	vard.	maks.
GAMTINĖS DUJOS (metanas) G20	galingasis degiklis	138 T2 A	3,50	333 l/h	2,20	17	20	25
	pusiau spartusis	101 Z	2,00	190 l/h	0,35			
	atsarginis	72 X	1,00	95 l/h	0,30			
SUSKYSTINTOSIOS DUJOS (butanas) G30 (propanas) G31	galingasis degiklis	93 T4 P	3,50	254 g/h	1,90	20	30	35
	pusiau spartusis	69	2,00	145 g/h	0,35			
	atsarginis	50	1,00	73 g/h	0,30			

Vartojamų dujų tipas	Modelio konfigūracija 4 DEGIKLIAI	Vardinė šilumos srauto galia (kW)	Bendrosios vardinės sąnaudos	Oro kiekis (m ³), reikalingas 1 m ³ dujų sudeginti
G20 20 milibarų	1 PB - 2 SR 1 AUX	8,50	808 l/h	9,52
G30/31 30 milibarų	1 PB - 2 SR 1 AUX	8,50	617 g/h	30,94

Elektros galia: 220–240 V ~ 50/60 Hz

Techniniai duomenys

Matmenys	
Plotis (mm)	580
Aukštis (mm)	40
Ilgis (mm)	510
Įtampa (V)	220–240

Techninė informacija pateikta duomenų plokštelėje, kuri yra prietaiso apačioje.

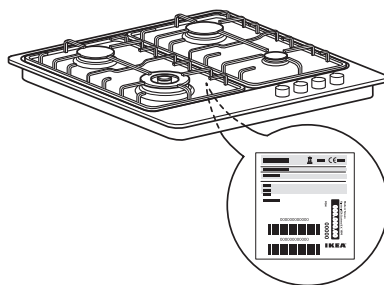

Įrengimas

Išpakavę kaitlentę patikrinkite, ar ji nebuvo nepažeista gabenimo metu. Jei kyla problemų, kreipkitės į prekybos atstovą arba artimiausią techninės priežiūros po pardavimo tarnybą.

Techninė informacija montuotojui

- Šį gaminį galima įrengti 20–50 mm storio stalviršyje.
- Jei po kaitlente orkaitės nėra, įdėkite skiriamąją plokštę, kurios paviršiaus plotas būtų ne mažesnis nei stalviršio angos plotas. Ši plokštė turi būti jokiū būdu ne mažesniu negu 20 mm atstumu nuo kaitlentės viršaus.
- Prieš įrengimą patikrinkite, ar:
- vietinio dujų tiekimo charakteristikos (dujų tipas ir slėgis) atitinka kaitlentės nuostatas (žr. duomenų plokštelę ir purkštukų lentelę);
- išoriniai baldų ar prietaisų, kurie yra greta kaitlentės, paviršiai atsparūs karščiui, kaip nurodyta vietos

reglamentuose;

- prietaisas neprijungtas prie dūmų ištraukimo įrenginio. Jį reikia įrengti vadovaujantis galiojančiomis įrengimo taisyklėmis. Ypatingą dėmesį reikia atkreipti į atitinkamus reikalavimus, keliamus vėdinimui.
- Degimo produktai į lauką turi būti išleidžiami per tam tikrus gaubtus arba sienoje ir (arba) lange įrengtus elektrinius ventiliatorius.

Dujų prijungimas

 Šį darbą turi atlikti kvalifikuotas specialistas.



Dujotiekio sistema turi atitikti vietos reglamentus, susijusius su atitinkamomis dujų normomis.

- Konkrečius kai kurių šalių vietos reglamentus rasite skyriuje „Nuorodos į vietos reglamentus“. Jei informacija apie jūsų šalį nepateikiama, informacijos kreipkitės į kvalifikuotą specialistą.

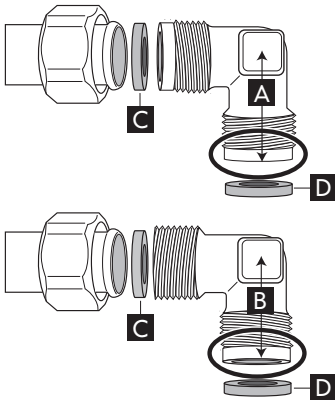
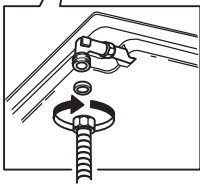
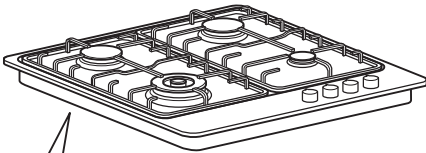
- Kaitlentę prie dujotiekio arba dujų baliono reikia prijungti nelanksčiu variniu arba plieniniu vamzdžiu, o sujungimo elementai turi atitikti vietos reglamentus. Taip pat galite naudoti vientiso paviršiaus nerūdijančio plieno žarną, atitinkančią vietos reglamentus. Maksimalus žarnos ilgis – 2 tiesiniai metrai.



- Pateikiamą alkūnę (A) arba (B) prijunkite prie kaitlentės įvadinio pagrindinio vamzdžio ir tarp jų įrenkite pateikiamą tarpiklį (C), kaip nurodyta EN 549 standarte.
- Tarpiklis (D) su gaminiu nepateikiamas.

- **SVARBU:** jei naudojama nerūdijančio plieno žarna, ją reikia montuoti taip, kad ji nesiliestų su jokia judamąja baldų dalimi. Ji turi būti tiesiama tokioje vietoje, kur nėra kliūčių ir kur būtų galima ją patikrinti visą jos ilgį.
- Prijungę dujų tiekimą, naudodami muiluotą vandenį patikrinkite, ar nėra pratekėjimo. Uždekite degiklius ir rankenėles sukite iš maksimalios padėties į  minimalią padėtį , kad patikrintumėte liepsnos stabilumą.

Elektros prijungimas

PERSPĖJIMAS

- Šį darbą turi atlikti kvalifikuotas specialistas.
- Elektros jungtys turi atitikti vietos reglamentus.
- Pagal įstatymus šį prietaisą būtina įžeminti.

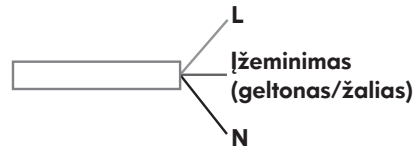

- Nenaudokite ilginamojo laido.
- **SVARBU:** įtampos ir elektros sąnaudų duomenys nurodyti duomenų plokštelėje.

Montavimas

Nuvalę paviršius ir kraštines ant kaitlentės uždėkite pateikiamą tarpiklį, kaip pavaizduota paveikslėlyje. Kaitlentę įrenkite stalviršio išpjoje, kurios dydis turi atitikti instrukcijose pateiktus matmenis.

PASTABA: elektros maitinimo kabelis turi būti pakankamai ilgas, kad jį būtų galima ištraukti viršuje.

Kaitlentę įtvirtinkite su ja pateikiamomis gembėmis. Gembes įtvirtinkite atitinkamose kiaurymėse, pažymėtose rodyklėmis, ir priveržkite jų varžtais atsižveldami į stalviršio storį.

Patikrinkite, ar elektros lizdas yra šalia įrengiamo prietaiso. Tačiau jeigu kabelio, tiekiamo su gaminiu, ilgio nepakanka, kabelį reikia pakeisti kitu reikiamo ilgio kabeliu, kurio techninės tokios pačios.

Pritaikymas įvairių tipų dujoms

⚠ ĮSPĖJIMAS

- Šį darbą turi atlikti kvalifikuotas specialistas.

Pakeiskite purkštukus, jei su prietaisu ketinama naudoti kito tipo dujas (ne to tipo, kuris nurodytas duomenų plokštelėje ir informacinėje etiketėje, kuri yra ant kaitlentės viršaus).

Nuimkite informacinę etiketę ir ją laikykite kartu su instrukcijų knygele.

Naudokite slėgio reguliatorius, kurie tinka instrukcijoje nurodytam dujų slėgiui.

- Dujų antgalių pakeitimą turi atlikti techninės priežiūros po pardavimo tarnyba arba kvalifikuotas specialistas.
- Dėl antgalių, kurie nepateikiami su prietaisu, užsakymo kreipkitės techninės priežiūros po pardavimo tarnyba.
- Sureguliuokite minimalų čiaupų nustatymą.

PASTABA: jei naudojamos skystintosios dujos (G30/G31), minimalaus dujų tiekimo nustatymo varžtą būtina priveržti kuo stipriau.

SVARBU: jei sunku pasukti degiklių rankenėles, kreipkitės į techninės priežiūros po pardavimo tarnybą, kad būtų pakeistas degiklio čiaupas (jei nustatoma, kad jis sugedęs).

Purkštukų keitimas (žr. skyrių „Purkštukų duomenų lentelė“)

- Nuimkite groteles (A).
- Ištraukite degiklius (B).
- Tinkamo dydžio lizdinio veržliarakčiu išsukite purkštuką (C) – išsukite purkštuką, kurį keisite.
- Jį pakeiskite purkštuku, tinkančiu naujo tipo dujoms.

- Vėl sumontuokite purkštuką (D).
Prieš įrengdami kaitlentę nepamirškite pritvirtinti su purkštukais pateiktos dujų kalibravimo plokštelės. Ją pritvirtinkite taip, kad plokštelė uždengtų ankstesnę dujų kalibravimo informaciją.

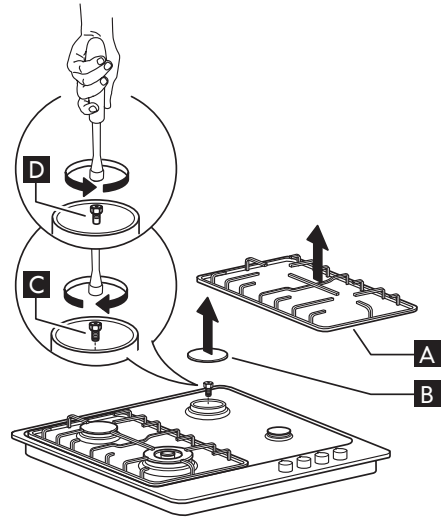

Čiaupų minimaliosios dujų tiekimo nuostatos reguliavimas

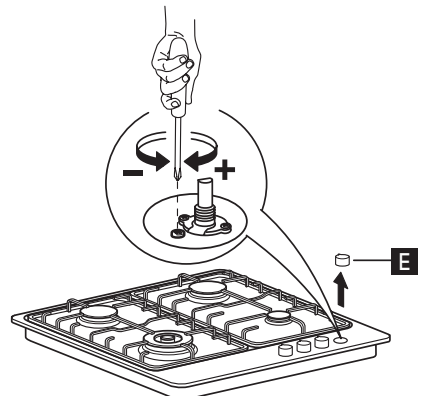



Norėdami patikrinti, ar teisingai sureguliuotas

minimalus nustatymas, nuimkite rankenėlę (E) ir atlikite tokius veiksmus:

- užveržkite varžtą, kad mažėtų liepsnos aukštis (-);
- atpalaiduokite varžtą, kad didėtų liepsnos aukštis (+).

Reguluoti reikia čiaupui esant nustatytam minimalaus dujų tiekimo nustatymo padėtyje (maža liepsna).

- Pirminio degiklių oro reguliuoti nereikia.
- Dabar uždekite degiklius ir rankenėles

iš maksimalios padėties  pasukite į minimalią padėtį , kad patikrintumėte liepsnos stabilumą.

Baigę reguliuoti, vėl įsandarinkite sandarinimo vašku arba lygiaverte medžiaga.

SK	CZ	RU	BG
RO	RS	HR	LT

NUORODOS Į VIETOS REGLAMENTUS

Pasirūpinkite, kad prietaisą įrengtų ir dujas prijungtų kvalifikuotas specialistas, vadovaudamasis gamintojo instrukcijomis galiojančiomis vietinėmis saugos taisyklėmis.

ATRAMA KINIŠKAI KEPTUVEI

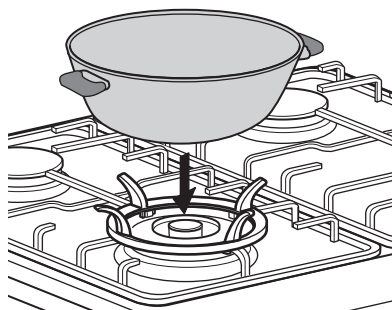
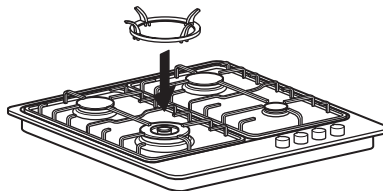

RANKENĖLIŲ PAKEITIMAS



Pasirūpinkite, kad kaitlentė būtų išjungta!

Visos rankenėlės turi būti išjungimo padėtyje.

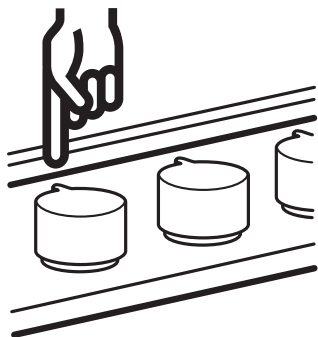

Kiekvieną kaitlentės rankenėlę patraukite aukštyn; jas nuėmę, visas jas saugokite vienoje vietoje.

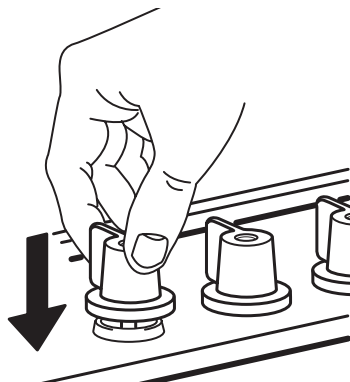

Pasirūpinkite, kad visos rankenėlės būtų tinkamoje padėtyje.

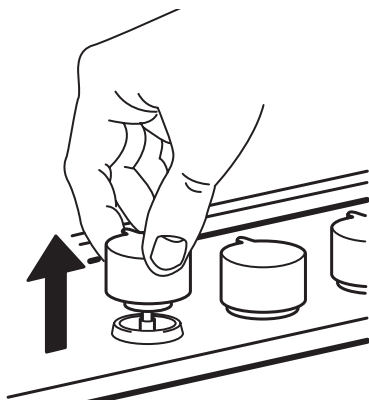

Paimkite rinkinį su naujomis rankenėlėmis (jis yra viršutinėje pakuotės dalyje) ir iš plastikinio maišelio išimkite naujas rankenėles.

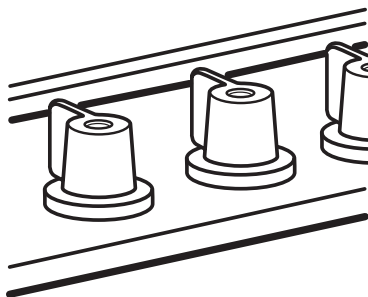

Ijungdami kiekvieną degiklį atskirai patikrinkite, ar tinkamai atlikote įrengimą.

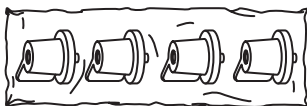

Kiekvieną rankenėlę maukite ant vožtuvo ašies, kol pajusite, kad daugiau neslysta (gali būti įskelta žiežirba).

Aplinkosaugos informacija

Pakuotė

- Pakavimo medžiagos 100 % tinka grąžinamajam perdirbimui. Jos pažymėtos grąžinamojo perdirbimo simboliu (♻️).

Gaminiai

Šis prietaisas paženklintas pagal Europos direktyvos 2002/96/EB dėl elektros ir elektronikos įrenginių atliekų (EEJA) reikalavimus. Jei pasirūpinsite, kad gaminys būtų išmestas tinkamu būdu, galite padėti apsaugoti aplinką ir žmonių sveikatą nuo galimo neigiamo poveikio. Ant prietaiso arba pridedamų dokumentų



esantis simbolis  nurodo, kad su šio prietaiso negalima išmesti su buitinėmis atliekomis. Jį reikia atiduoti į atitinkamą įmonę, surenkančią elektros ir elektronikos įrangą ir atliekančią jos grąžinamąjį perdirbimą. Išmesti privaloma pagal vietos atliekų šalinimo reglamentus. Dėl išsamesnės informacijos apie šio prietaiso apdorojimą, utilizavimą ir perdirbimą, kreipkitės į vietos valdžios instituciją, buitinių atliekų surinkimo tarnybą arba parduotuvę, kurioje šį prietaisą pirkote.

Atitikties deklaracija

- Ši kaitlentė suprojektuota, sukonstruota ir pateikta į rinką sutinkamai su:
 - Dujų direktyvos 2009/142/EB saugos reikalavimais;
 - Žemos įtampos prietaisų direktyvos 2006/95/EB (kuri pakeičia 73/23/EEB ir vėlesnius papildymus) saugos standartais;
 - EMS direktyvos 2004/108/EEB apsaugos reikalavimais.
- Ši kaitlentė pritaikyta sąlyčiui su maisto produktais ir atitinka (EB) Reglamentą Nr. 1935/2004.
- Ši (3 klasės) kaitlentė skirta naudoti tik gaminti maistą. Naudoti kitais tikslais (pvz, patalpoms šildyti) negalima ir pavojinga.

IKEA GARANTIJA

Kiek laiko galioja IKEA garantija?

Ši garantija galioja penkerius (5) metus nuo IKEA prietaiso pirkimo dienos, išskyrus atvejus, kai prietaiso pavadinimas yra LAGAN – pastaruoju atveju taikoma dvejų (2) metų garantija. Pateikite originalų pirkimo kvitą kaip pirkimo įrodymą. Jei pagal garantiją atliekami remonto darbai, pratęsimas prietaiso garantinis laikotarpis.

Kuriems IKEA prietaisams netaikoma penkerių (5) metų garantija?

LAGAN prietaisams ir visiems prietaisams, įsigytiems IKEA parduotuvėse iki 2007 m. rugpjūčio 1 d.

Kas atlieka garantinę priežiūrą?

IKEA paslaugų teikėjas atlieka garantinę priežiūrą savo įmonėje arba įgaliotame serviso partnerių tinkle.

Kam taikoma ši garantija?

Garantija taikoma prietaiso gedimams dėl netinkamos konstrukcijos arba žaliavų po įsigijimo iš IKEA dienos. Ši garantija taikoma tik jei prietaisas naudojamas buityje. Išimties nurodytos skyriuje „Kam netaikoma ši garantija?“ Per garantinį laikotarpį padengiamos gedimų taisymo išlaidos, pvz. remonto, dalių, darbo ir kelionių, su sąlyga, kad prietaisą galima pristatyti remontui be specialių išlaidų. Šioms sąlygoms taikomos ES direktyva (Nr. 99/44/EB) ir atitinkamos vietinės taisyklės. Pakeistos dalys tampa IKEA nuosavybe.

Ką padarys IKEA kad pašalintų gedimus?

IKEA paskirtasis paslaugų teikėjas apžiūrės gaminį ir savo nuožiūra nuspręs, ar jam taikoma ši garantija. Jei garantija taikoma, IKEA paslaugų teikėjas arba jo įgaliotasis serviso partneris savo įmonėje savo nuožiūra patarsis gaminį su defektais arba pakeis jį į kitą tokį patį arba panašų gaminį.

Kam netaikoma ši garantija?

- Įprastam susidėvimui.
- Tyčinei žalai ar žalai dėl aplaidumo, gedimams, kylantiems nesilaikant naudojimo instrukcijų, neteisingam prietaiso įrengimui arba prijungimui prie netinkamos įtampos tinklo, gedimams dėl cheminių arba elektrocheminių reakcijų, rūdžių, korozijos ar vandens žalos, įskaitant, bet tuo neapsiribojant, gedimus, kuriuos sukelia pernelyg didelis kalkių kiekis vandenyje, gedimams dėl nenormalių aplinkos sąlygų.
- Susidėvinčioms dalims, įskaitant baterijas ir lempas.
- Nefunkcinėms ir dekoratyvinėms dalims, kurios neturi įtakos įprastam prietaiso naudojimui, įskaitant bet kokius įbrėžimus ir galimus atspalvių skirtumus.
- Atsitiktiniam sugadinimui, kurį sukelia pašalinės medžiagos ar daiktai ir filtrų atblokavimas arba drenažo sistemų ar skalbimo medžiagų stalčių valymas.
- Šių dalių gedimams: stiklo keramikai, priedams, indams ir stalo įrankių krepšeliams, padavimo ir drenažo vamzdžiams, sandarikliams, lemputėms ir lempučių dangteliams, ekranams, rankenėlėms, korpusams ir jų dalims, išskyrus atvejus, kai gali būti įrodyta, kad tokią žalą sukelia gamybos defektai.
- Atvejams, kai meistro apsilankymo metu gedimas nenustatomas.
- Remontui, kurį atliko ne mūsų paskirtieji paslaugų teikėjai ir (arba) įgaliotasis garantinio remonto partneris, arba kai buvo naudojamos neoriginalios dalys.
- Remontui dėl netinkamo sumontavimo arba sumontavimo ne pagal reikalavimus.
- Kai prietaisas naudojamas ne buityje, t. y. profesionalioje veikloje.
- Žalai, atsiradusiai transportavimo metu. Jei klientas pats gabena gaminį į namus arba kitu adresu, IKEA neatsako už jokią

žalą, kuri gali atsirasti vežant. Tačiau jei IKEA pristato gaminį kliento nurodytu adresu, IKEA atsako už tokio gabenimo metu gaminiui padarytą žalą.

- Pradinio IKEA prietaiso įrengimo kaina. Tačiau jei IKEA paskirtasis paslaugų teikėjas ar įgaliotas garantinio remonto partneris pagal šią garantiją suremontuoja arba pakeičia prietaisą, paskirtasis paslaugų teikėjas ar įgaliotas garantinio remonto partneris turi sumontuoti suremontuotą prietaisą arba, jei reikia, jo pakaitalą.

Šie apribojimai netaikomi kvalifikuoto specialisto be gedimų atliktam darbui, naudojant mūsų originalias dalis, siekiant pritaikyti prietaisą techninėms saugos specifikacijoms kitoje ES šalyje.

Kaip taikomi šalyje galiojantys teisės aktai

IKEA garantija suteikia tam tikras teises, kurios apima arba viršija visus taikomus vietos teisinius reikalavimus. Tačiau šios sąlygos niekaip neapriboja vartotojų teisių, numatytų vietos teisės aktuose.

Galiojimo sritis

Įsigijus prietaisus vienoje ES valstybėje narėje ir pervežus į kitą ES šalį, garantinės paslaugos teikiamos naujoje šalyje įprastinėmis sąlygomis.

Pareiga suteikti garantines paslaugas kyla tik jeigu prietaisas atitinka ir yra sumontuotas laikantis:

- šalies, kurioje pareiškama garantinė pretenzija, techninių specifikacijų;
- surinkimo instrukcijų ir vartotojo vadovo saugos informacijos.

Speciali GARANTINĖ IKEA prietaisų priežiūra

Prašom kreiptis į IKEA paskirtąjį paslaugų teikėją ar įgaliotą garantinio remonto partnerį šiais atvejais:

- jei norite pateikti prašymą remontui pagal šią garantiją;
- jei reikia paaiškinimų apie IKEA prietaiso

įrengimą IKEA virtuvės balduose;

- jei reikia paaiškinimų apie IKEA prietaisų funkcijas.

Siekdami suteikti Jums geriausią pagalbą, norėtume, kad prieš kreipdamiesi į mus atidžiai perskaitytumėte surinkimo instrukcijas ir (arba) vartotojo vadovą.

Kaip susisiekti su mumis, jei reikia mūsų paslaugų



Šios instrukcijos paskutiniame puslapyje rasite išsamų IKEA paskirtųjų paslaugų teikėjų ar įgaliotų garantinio remonto partnerių sąrašą ir jų telefono numerius.

i Siekiant, kad paslaugos būtų suteiktos greičiau, rekomenduojame naudoti konkrečius telefono numerius, išvardytus šiame vadove. Visada skambinkite tik konkretaus prietaiso, dėl kurio kreipiatės, buklete nurodytais numeriais.

Taip pat visada nurodykite **IKEA gaminio numerį (8 skaitmenų kodą) ir 12 skaitmenų garantinio aptarnavimo numerį, kuris nurodytas ant prietaiso duomenų plokštelės.**

i **IŠSAUGOKITE KASOS KVITĄ!**

Tai pirkimo įrodymas, kurį reikės pateikti kreipiantis dėl garantinės priežiūros. Pirkimo kvite taip pat nurodytas kiekvieno įsigyto IKEA prietaiso pavadinimas ir gaminio numeris (8 skaitmenų kodas).

Ar reikia daugiau pagalbos?

Jei turite papildomų klausimų, nesusijusių su prietaiso garantine priežiūra, kreipkitės į artimiausios IKEA parduotuvės skambučių centrą. Prieš kreipiantis į mus rekomenduojame atidžiai perskaityti prietaiso dokumentaciją.

**BELGIË - BELGIQUE - BELGIEN**

Telefoon/Numéro de téléphone/Telefon-Nummer:	026200311	
Tarief/Tarif/Tarif:	Lokaal tarief/Prix d'un appel local/Ortstarif	
Openingstijd:	Maandag - Vrijdag	8.00 - 20.00
Heures d'ouverture:	Lundi - Vendredi	8.00 - 20.00
Öffnungszeiten:	Montag - Freitag	8.00 - 20.00

БЪЛГАРИЯ

Телефонен номер:	02 4003536	
Тарифа:	Локална тарифа	
Работно време:	понеделник - петък	8.00 - 20.00

ČESKÁ REPUBLIKA

Telefonní číslo:	225376400	
Sazba:	Místní sazba	
Pracovní doba:	Pondělí - Pátek	8.00 - 20.00

DANMARK

Telefonnummer:	70150909	
Takst:	Lokal takst	
Åbningstid:	Mandag - fredag	9.00 - 21.00
	Lørdag	9.00 - 18.00
	(Åbent udvalgte søndage, se IKEA.dk)	

DEUTSCHLAND

Telefon-Nummer:	06929993602	
Tarif:	Ortstarif	
Öffnungszeiten:	Montag - Freitag	8.00 - 20.00

ΕΛΛΑΔΑ

Τηλεφωνικός αριθμός:	2109696497	
Χρέωση:	Τοπική χρέωση	
Ώρες λειτουργίας:	Δευτέρα - Παρασκευή	8.00 - 20.00

ESPAÑA

Teléfono:	913754126	
Tarifa:	Tarifa local	
Horario:	Lunes - Viernes	8.00 - 20.00
	(España Continental)	

FRANCE

Numéro de téléphone:	0170480513	
Tarif:	Prix d'un appel local	
Heures d'ouverture:	Lundi - Vendredi	9.00 - 21.00

HRVATSKA

<http://www.ikea.com>

ÍSLAND

Símanúmer:	5852409	
Kostnaður við símtal:	Almennt mínútuverð	
Opnunartími:	Mánudaga - Föstudaga	9.00 - 17.00

ITALIA

Telefono:	0238591334	
Tariffa:	Tariffa locale	
Orari d'apertura:	Lunedì - Venerdì	8.00 - 20.00

LIETUVIŲ

Telefono numeris:	(0) 520 511 35	
Skambučio kaina:	Vietos mokėstis	
Darbo laikas:	Nuo pirmadienio iki penktadienio	8.00 - 20.00

MAGYARORSZÁG

Telefon szám:	(06-1)-3285308	
Tarifa:	Helyi tarifa	
Nyitvatartási idő:	Hétfőtől Péntekig	8.00 - 20.00

NEDERLAND

Telefoon:	09002354532 en/of 0900 BEL IKEA	
Tarief:	15 cent/min., starttarief 4.54 cent en gebruikelijke belkosten	
Openingstijd:	Maandag t/m - Vrijdag	8.00 - 20.00
	Zaterdag	9.00 - 20.00
	Zondag	gesloten

NORGE

Telefon nummer:	23500112	
Takst:	Lokal takst	
Åpningstider:	Mandag - fredag	8.00 - 20.00

ÖSTERREICH

Telefon-Nummer:	013602771461	
Tarif:	Ortstarif	
Öffnungszeiten:	Montag - Freitag	8.00 - 20.00

POLSKA

Numer telefonu:	225844203	
Stawka:	Koszt połączenia według taryfy operatora	
Godziny otwarcia:	Poniedziałek - Piątek	8.00-20.00

PORTUGAL

Telefone:	213164011	
Tarifa:	Tarifa local	
Horário:	Segunda - Sexta	9.00 - 21.00

REPUBLIC OF IRELAND

Phone number:	016590276	
Rate:	Local rate	
Opening hours:	Monday - Friday	8.00 - 20.00

ROMÂNIA

Număr de telefon:	021 2044888	
Tarif:	Tarif local	
Orar:	Luni - Vineri	8.00 - 20.00

РОССИЯ

Телефонный номер:	84957059426	
Стоимость звонка:	Местная стоимость звонка	
Время работы:	Понедельник - Пятница	9.00 - 21.00
	(Московское время)	

SCHWEIZ - SUISSE - SVIZZERA

Telefon-Nummer/Numéro de téléphone/Telefono:	0225675345	
Tarif/Tarif/Tariffa:	Ortstarif/Prix d'un appel local/Tariffa locale	
Öffnungszeiten:	Montag - Freitag	8.00 - 20.00
Heures d'ouverture:	Lundi - Vendredi	8.00 - 20.00
Orario d'apertura:	Lunedì - Venerdì	8.00 - 20.00

SLOVENSKO

Telefónne číslo:	(02) 50102658	
Cena za hovor:	Cena za miestny hovor	
Pracovná doba:	Pondelok až piatok	8.00 - 20.00

SRBIJA

<http://www.ikea.com>

SUOMI

Puhelinnumero:	0981710374	
Hinta:	Yksikköhinta	
Aukioloaika:	Maanantaista perjantain	8.00 - 20.00

SVERIGE

Telefon nummer:	0775-700 500	
Taxa:	Lokal samtal	
Öppet tider:	Måndag - Fredag	8.30 - 20.00
	Lördag - Söndag	9.30 - 18.00

UNITED KINGDOM

Phone number:	02076601517	
Rate:	Local rate	
Opening hours:	Monday - Friday	9.00 - 21.00

FAC-SIMILE

IKEA/WH		
HBN 430/B	Type :	1312AS2137/08
ES- PT- IT- GR- GB- IE		230 V ~ 50 Hz
Cat: II2H3+		
G20 - 20 mbar : 7,8 kW		
G30 - 28-30 mbar : 567 g/h G31 - 37 mbar : 557 g/h		
GB/IE - GAS PRESET G20 (2H) 20 mbar		
ES - PREDISPUERTO PARA FUNCIONAR A GAS G20 (2H) 20 mbar		
GR - TO OETHTE TH Y KEYE E X E X P KA A AEPIZOMENO GAS G20 (2H) 20 mbar		
IT/PT - PREDISPOSTO A GAS G20 (2H) 20 mbar		
SERVICE		
857939238000		Model No. / Part No. / From 18335
		
141013020644		301.541.90 18335 IKEA 1013
		

GB In case of missing Service Sticker, please report Model and Serial numbers for future Service references, which can be found on the Rating Plate in the product. - **DE** Falls der Serviceaufkleber fehlt, geben Sie bitte zur Erleichterung künftiger Servicearbeiten Modell und Seriennummern an. Diese Daten befinden sich auf dem Typenschild im Gerät. - **FR** En l'absence d'autocollant de service, veuillez inscrire le modèle et le numéro de série de l'appareil figurant sur la plaque signalétique, afin de pouvoir les communiquer au SAV en cas de problème éventuel. - **NL** Als de Servicesticker ontbreekt, vermeld dan het productnummer (85-) en serienummer bij eventueel contact met de klantenservice in de toekomst. Deze kunt u vinden op het typeplaatje in het product. - **ES** En el caso de que no se encuentre la tarjeta de servicio, indique el modelo y los números de serie, que pueden encontrarse en la placa de características del producto, para futuras referencias de servicio. - **PT** Se perder o autocollante "Service", comunique o número do Modelo e de Série para referência futura em caso de assistência. Os números encontram-se na placa sinalética do produto. - **IT** In caso non sia presente l'adesivo del Servizio Assistenza, comunicare il modello e il numero di serie indicati sulla targhetta matricola del prodotto come futuro riferimento per l'assistenza. - **GR** Σε περίπτωση που λείπει το αυτοκόλλητο σέρβις, αναφέρετε το μοντέλο και σειράκι αριθμό για μελλοντικές αναφορές σέρβις, τα οποία θα βρείτε στην αναγνωριστική πινακίδα στα προϊόντ. - **SE** Om Service-etiketten fattas, bör du anteckna modell- och serienummer för framtida behov - dessa finner du på typskylten i produkten. - **NO** Dersom serviceetiketten mangler, noter deg modell- og serienummer for fremtidig referanse. Du finner dem på typeplaten i produktet. - **DK** Hvis servicemærkaten mangler, skal model- og serienummeret oplyses, når Service kontaktes. Numrene er angivet på produktets typeplade. - **FI** Jos huoltotarraa ei ole, ilmoita huoltoon varten malli- ja sarjanumero, jotka löytyvät tuotteen arvokilvestä. - **CZ** V případě, že servisní štítek chybí, uveďte prosím pro příští potřebu servisu model a sériové číslo, které najdete na vykonávém štítku výrobku. - **SK** Ak chýba servisná nálepka, v prípade servisnej potreby nahľadte prosím model a výrobné číslo spotrebiča zo servisného štítku, ktorý sa nachádza na výrobku. - **PL** Jeśli brakuje naklejki serwisowej, w celu ułatwienia serwisowania urządzenia w przyszłości proszę podać model oraz numer seryjny, które można znaleźć na tabliczce znamionowej. - **EST** Hoolduskleebise puudumise korral palume teatada hooldusfirmale toote mudel ja seerianumbr, mis on leitavad toote andmeplaadilt. - **LV** Gadījumā, ja trūkst apkalpošanas uzlīme, dariet zināmus modeļa un sērijas numurus, kas atrodami izstrādājuma tehnisko datu plāksnītē, lai nākotnē tos varētu izmantot apkalpošanai kā atsauci. - **LT** Nesant serviso lipduka, serviso specialistams nurodykite modelio ir serijos numerius, kuriuos rasite prietaiso gamyklineje plokštelėje. - **HU** Amennyiben hiányzik a szervizmatrica, kérjük, adja meg a jövőbeni szervizhivatkozáskozhoz a modellszámot és a sorozatszámot, amelyek a terméken az adattáblán találhatóak. - **RU** В случае отсутствия наклейки послеоперационного обслуживания (со словом Service) следует указать модель и серийный номер, используемые в дальнейшем для справки при техобслуживании в сервисном центре. Эти данные приведены на паспортной табличке изделия. - **KZ** Егер Кызмет Кгрсету жапсырмасы болмаса, келешекте кызмет кгрсету жумыстарын орындату кажет болсаанда, гнмiнс техникалык акпарат тактайшасынын табуеа болатын Iлги жiне Сериялык гнмiрдi хобарласыз. - **BG** В случай на липсващ стикер с информация за сервисно обслужване, моля посочете модела и серийния номер за бъдещи справки за сервисно обслужване, които ще намерите на табелката с основните данни. - **RO** Dacă ați lipsit de informații pentru service lipsește, vă rugăm să comunicați modelul și numerele de serie, ca referințe pentru service pe viitor; acestea se găsesc pe plăcuța cu datele tehnice de pe produs. - **MA** En l'absence d'autocollant de service, veuillez inscrire le modèle et le numéro de série de l'appareil figurant sur la plaque signalétique, afin de pouvoir les communiquer au SAV en cas de problème éventuel.